

SHARP

MX-M450

MX-M350

Digitala multifunktionssystem

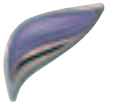

OPTIMALT ARBETSFLÖDE MED
SÄKRA OCH FLEXIBLA LÖSNINGAR



SHARP **DOKUMENTLÖSNINGAR**

SKRIVER UT

KOPIERAR

INGET MINDRE ÄN **MAXIMAL** PRESTANDA

I dagens läge kan till och med ditt val av kontorsutrustning vara avgörande för företagets prestanda. För att maximera dokumenthanteringssystemet krävs en effektiv, central lösning med produktivitetshöjande alternativ och systeminställningar som kan anpassas för och växa med din verksamhet. MX-M450/M350-serien (MX-M450, MX-M350) är byggd för att effektivisera ditt dokumentflöde. Överlägsna scannerfunktioner förbereder dig för ett digitalt, papperslöst arbetsflöde och en oöverträffad nätverkskapacitet och branschledande säkerhetslösningar skapar en säker och effektiv kommunikation. Tillsammans kan dessa funktioner lyfta din verksamhet till nya höjder

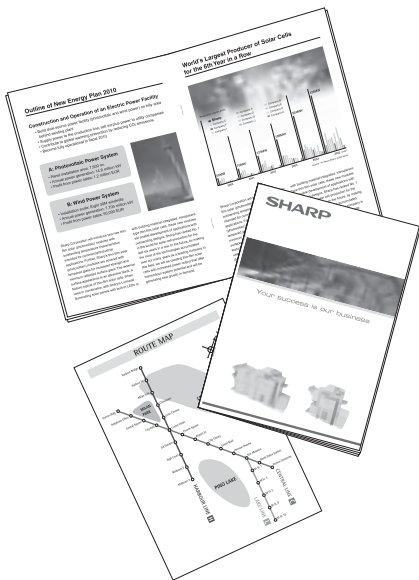

ANVÄNDARVÄNLIG, SNÄLL MOT MILJÖN

MX-M450/M350-serien passar alla på kontoret, oavsett förmåga eller erfarenhet. Den användarvänliga kontrollpanelen har en 8,9 tum stor LCD-pekskärm och konkava knappar som ger bättre manövreringskontroll och underlättar navigeringen även för de mest avancerade funktionerna. Dessutom innebär Sharp OSA™ (Open Systems Architecture) att MX-M450/M350-serien kan anpassas för specifika applikationer av tredjearts programvaruutvecklare.

MX-M450/M350 har två olika energisparprogram som reducerar driftskostnaderna och effekten på miljön. Dessa har godkänts av Energy Star-programmet, ett internationellt system för identifiering av energibesparande produkter.

Följ även RoHS*-direktivet.

* Begränsat bruk av vissa ämnen

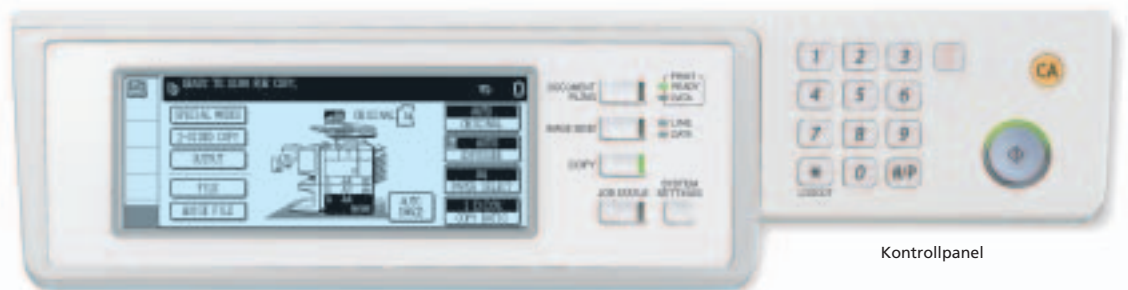

Kontrollpanel



Scanningskärm



Kontrollpanel
(MX-M450/M350)

NYCKELFUNKTIONER

Produktiv kopierings- och utskriftsfunktion

- Snabba utskrifter på max 45 utskrifter/min (MX-M450) respektive 35 utskrifter/min (MX-M350), samt en snabb förstakopia
- Duplexmodul*¹ och automatisk dubbelscannande dokumentmatare för 50 ark
- Proffsiga efterbehandlingsalternativ bl a broschyrtilverkning och hålslag
- Produktivitetshöjande tillval, bl a e-postlåda och stort pappersmagasin
- Tandemfunktionen för nätverk*² dubblar utskriftshastigheten genom att två maskiner kan länkas samman
- Jobbkö för stora dokument
- Produktiv nätverksutskrift*²
- PCL5e/PCL6 och PS3-emulering som tillval

Effektiv nätverksscanning (tillval)

- Snabb scanning av dubbelsidiga dokument med den automatiska dubbelscannande dokumentmataren
- Flera scanningdestinationer: scanna till e-post/FTP-server/hårddisk/skrivbord/nätverksmapp (SMB)
- Med LDAP-stöd hittar du lättare bland dina e-postadresser och faxnummer

Säkerhet i flera nivåer

- Säkert nätverkskort begränsar icke auktoriserad åtkomst*²
- Datasäkerhetskit*⁵ (tillval) krypterar och raderar konfidentiella data
- SSL (Secure Sockets Layer) och IPsec*⁵ skapar säkrare nätverkskommunikation*²
- Konfidentiell utskrift ger säkrare utskrifter genom att en PIN-kod måste matas in före utskrift
- Användaren styrker sin identitet före nätverksscanning



MX-M450

Mångsidig faxfunktion (tillval)

- Super G3-fax och JBIG-komprimering
- Omdirigering av inkommande fax ger dig möjlighet att kontrollera dina fax via e-post
- Internetfax sänker dina kommunikationskostnader
- Överföring med pc-fax/pc-Internetfax
- Duplexfax, sändning och mottagning

Universalkapacitet

- 8,9-tums LCD-pekskärm på kontrollpanelen
- Stöder de senaste operativsystemen och nätverksprotokollen*², inklusive IPv6
- Sharp OSA™ (Open Systems Architecture)*⁴ möjliggör integrering med annan programvara, som då blir tillgänglig via kontrollpanelens LCD-skärm
- Avancerad enhetshantering med Sharps nätverksverktyg*²

Dokumenthantering

- Dokumentarkiveringen effektiviserar arbetsflödet eftersom du kan återanvända bearbetade jobbdatabaser som ligger på hårddisken*³
- Med Sharpdesk™ får du en enkel, integrerad dokumenthantering på din pc

*1: Duplexmodulen är tillval för MX-M350

*2: Kräver tillvalet MX-NBX2 eller MX-NBX3

*3: Kräver tillvalet MX-NBX3

*4: Kräver tillvalet MX-AMX2 och/eller MX-AMX3, samt MX-NBX3

*5: Tillgängligt från senare datum

PRODUKTIV UTSKRIFTSFUNKTION

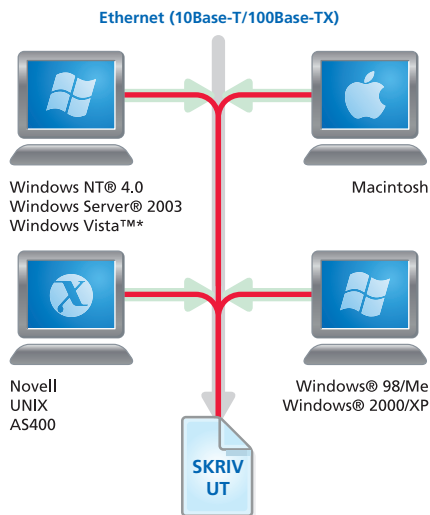

* Tillgängligt från senare datum

MX-M450/M350-serien är full av prestandafunktioner, som t ex RIP Once/Print Many som snabbar på produktionen av stora utskriftsvolymer genom att nöja sig med en datanedladdning från din pc. E-postlåda och bypassutskrift är effektivitetshöjande funktioner som sparar tid och förhindrar kostsamma förseningar.

Översikt

- **Snabb utskrift av stora volymer** med 45 utskrifter/minut (MX-M450) resp. 35 utskrifter/minut (MX-M350)
- **Duplexutskrift***1 sparar både arkiveringsutrymme och papper
- **Direkta PDF/TIFF-utskrifter***2 - spara värdefull tid genom att skriva ut PDF- och TIFF-filer utan skrivardrivrutin, antingen genom att skriva ut direkt från FTP-server, webbsida eller e-postbilagor
- **Stöder skrivarspråksemulering PCL5e och PCL6; PostScript 3** finns som tillbehör*3, för kompatibilitet med fler fonter och bättre grafisk prestanda
- **Nätverksutskriftsfunktionen***4 stöder de senaste, mest använda nätverksoperativsystemen och protokollen, inklusive Windows Vista™ (tillgängligt från senare datum) och nästa generations IPv6
- **Tandemfunktion för nätverk***4 - fördubbla utskriftshastigheten med två maskiner ur MX-M450/M350-serien i samma nätverk
- **Speciell e-postlåda** (tillval) - välj en av sju destinationer i förväg, så slipper du blanda ihop dina e-postutskrifter med annat material
- **Prioriterad utskrift** - ändra jobbordningen för akuta jobb
- **Bypassutskrift** går vidare till nästa jobb i kön om ett magasin får slut på papper

*1: Tillval

*2: Direkt PDF-utskrift kräver tillvalet AR-PK6; stöder eventuellt inte alla PDF- eller TIFF-format

*3: Kräver tillvalet AR-PK6

*4: Kräver tillvalet MX-NBX2 eller MX-NBX3

Olika applikationer

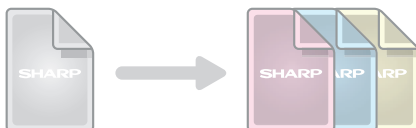

Kopieutskrift



Formuläröverlagring

Högkvalitativ bildbehandling

MX-M450/M350-seriens toner med fina partiklar, 1200 x 600 dpi upplösning* och 256 gråskalenivåer garanterar proffsiga dokumentutskrifter med exceptionell tydlighet och hög skärpa.

* Smoothing

Specialfunktioner

- **Kopieutskrift** - skriv ut flera kopior baserade på samma data, på enkla och/eller färgade papper som matas från olika fack
- **Formuläröverlagring** - spara dina dokumentformateringar, som t ex brevhuvud, så slipper du trycka upp brevpapper
- **Streckkodsfont** - en utskriftsfunktion som möjliggör egen tillverkning av streckkodade dokument (kräver tillvalet AR-PF1 Streckkodsfont)

PRODUKTIV KOPIERING

Dubbelscannande dokumentmatare för 50 ark



MX-M450/M350-serien har en imponerande snabb förstakopia och hög kopieringshastighet. Generösa pappersmagasin och automatiskt byte mellan magasinerna minimerar avbrotten och väntetiderna vid kopiering. DSPF (Duplex Single Pass Feeder) ökar effektiviteten ytterligare med en tidsbesparande, dubbelsidig scanning.

Professionella efterbehandlingsalternativ



Hålslag

Sadelhäftning

Översikt

- **Snabb kopiering** med 45 kopior/minut (MX-M450) resp. 35 kopior/minut (MX-M350)
- **Snabb förstakopia** - 4,4 sekunder (MX-M450) resp. 4,9 sekunder (MX-M350)
- **En praktisk dubbelscannande dokumentmatare för 50 ark** (DSPF) underlättar scanningjobbet; dubbelsidiga dokument på upp till A3-format scannas i en enda rak passering
- **Scan Once/Print Many, elektronisk sortering och offsetsortering** för en mer produktiv kopiering
- **Stora pappersmagasin** för upp till 3 100 ark och onlinepappersmatning från 4 håll
- **Automatiskt byte av magasin** minskar avbrotten genom att systemet automatiskt byter till ett annat magasin när det första är tomt
- **Jobbköfunktion** - stora kopieringsjobb på upp till 10 000 sidor* scannas buntvis och lagras för utskrift som ett enda jobb
- **Digital, automatisk exponeringskontroll** och **Text/Foto-funktion** garanterar optimal kvalitet
- **Bildredigeringsfunktioner** - multikopiering (4-på-1, 2-på-1), spegelvänt, etc.

* Kräver tillvalet MX-NBX3. Uppmätt enligt Sharps standardtabell (A4 med 6 % täckning). Hur många sidor som kan sparas i jobbkön beror på maskinens hårddiskkapacitet och övriga förutsättningar.

Professionella efterbehandlingsalternativ

Efterbehandlingsutrustning som klarar flerpositionshäftning, sadelhäftning av broschyrer och hålslag kan väljas som tillval, för en mer proffsig dokumentproduktion. Det finns även en efterbehandlingsenhet för jobb som bara kräver enklare sortering och häftning.



Kortkopiering



Stämpel

Specialfunktioner

- **Tandemfunktion för nätverk*** - dubbla utskriftshastigheten med två maskiner ur MX-M450/M350-serien i samma nätverk
- **Kortkopiering** - enkel scanning och kopiering av båda kortsidorna (kreditkort, ID-kort, etc.) på ett pappersark
- **Bokkopiering** sammanställer kopior av en bok eller av bundna original till broschyrform
- **Stämpelfunktion** - märk dina kopior med egen text, sidnummer, datum eller text som t ex "KONFIDENTIELLT"

* Kräver tillvalet MX-NBX2 eller MX-NBX3

EFFEKTIV NÄTVERKSSCANNING

Genom att kombinera MX-M450/M350-serien med tillvalet Expansionskort för nätverksscanner* får du en verkligt kraftfull nätverksscanner. Den konverterar enkelt alla dina pappersbaserade dokument, i upp till A3-format, till redigerbara, digitala filer. Med en 50-arks DSPF scannas även dubbelsidiga dokument snabbt och lätt. Dessa redigerbara filer kan skrivas ut, distribueras med e-post eller lagras digitalt och delas, d v s de är redo för alla traditionella kontorsapplikationer.

* MX-NSX1; Kräver även MX-NBX2 eller MX-NBX3



QWERTY-tangentbord för enklare textinmatning

Översikt

- **Dubbelscannande dokumentmatare för 50 ark** (Duplex Single Pass Feeder) scannar originalets båda sidor, upp till storlek A3, i en enda process
- **Flera scanningdestinationer** - scanna till e-post, FTP-server, hårddisk, pc eller nätverksmapp (SMB)
- Med tillvalet **applikationsintegreringsmodul** (MX-AMX1) kan du lägga till information eller metadata i ett scannat dokument, som sedan fungerar som hanteringsinstruktioner till programvaran, d v s du kan enkelt överblicka dokumentflödet direkt från systemets kontrollpanel
- Användbara programvaruverktyg - **dokumenthanteringsprogrammet Sharpdesk™**
- **Med LDAP-stöd** (Lightweight Directory Access Protocol) blir det enklare att bläddra i och lagra e-postadresser, vilket ger en snabbare distribution av scannade dokument, samt automatisk synkronisering med din primära e-postserver
- **Diverse scannade filformat** - TIFF, TIFF-FX (TIFF-F)*1, PDF*2 och linjäriserad PDF*2 som innebär att filens första sida visas i en webbläsare innan hela filen hämtas
- **Jobbköfunktion** - upp till 10 000 scannade sidor kan lagras på hårddisken*3
- **Enkel textinmatning** - förinställ dina vanligaste e-postämnen eller -meddelanden och aktivera som snabbval, eller mata in text direkt från MX-M450/M350-seriens kontrollpanel

*1: Kräver tillvalet MX-FWX1

*2: Kräver tillvalet AR-PK6

*3: Uppmätt enligt Sharps standardtabell (A4 med 6 % täckning). Hur många sidor som kan sparas i jobbkön beror på maskinens hårddisckapacitet och övriga förhållanden. Kräver tillvalet MX-NBX3.

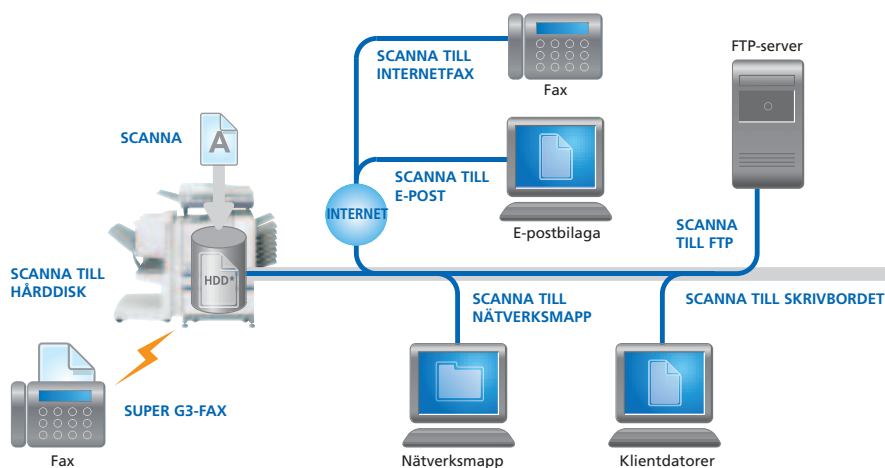

MÅNGSIDIG FAXFUNKTION

G3 14 400 bps



Super G3 36,6 Kbp



Kombinera MX-M450/M350-serien med ett eller båda faxkiten* (tillval) så får du en högeffektiv faxfunktion. Omdirigeringen av inkommande fax sparar papper, eftersom du kan granska inkommande fax på din pc före utskrift. Och funktionerna för pc-fax och pc-Internetfax har ännu fler tids-, pappers- och kostnadsbesparande sändningsalternativ.

* AR-FX12 eller MX-FWX1

Vanlig minnessändning



Snabbsändning online

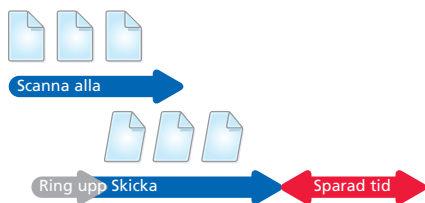

Mottagning av fax eller Internetfax

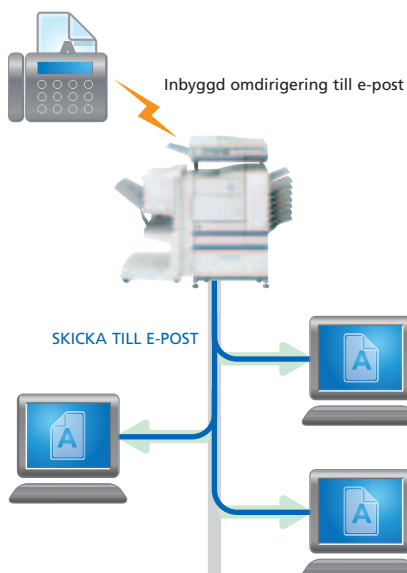

Översikt

- **Extremt mångsidig** - sänd eller ta emot enkel- eller dubbelsidiga*1 fax i upp till A3-format
- **Sparar tid** - Super G3/JBIG-komprimering ökar hastigheten ytterligare
 - onlineöverföring minskar den totala drifttiden
 - dubbelscannande dokumentmatare för 50 ark effektiviserar faxfunktionen ytterligare
- **Papperslös faxfunktion med inbyggd omdirigering** innebär att du kan kontrollera inkommande fax via e-post och skriva ut bara det nödvändigaste
- **Snabbsändning** - registrera upp till 999*2 av dina mest använda nummer och ring upp med snabbval
- **Flashminne** förhindrar dataförluster vid strömavbrott
- **Internetfax***3 - skicka och ta emot fax över Internet till/från andra ITU-T T-37-kompatibla maskiner: snabbare och enklare kan det inte bli

*1: Duplexutskrift finns som tillval till MX-M350

*2: Har 500 snabbval som standard; max 999 snabbval med tillvalet MX-NBX3

*3: Kräver tillvalet MX-FWX1 och MX-NSX1, samt MX-NBX3

Papperslös faxfunktion med inbyggd omdirigering

MX-M450/M350-serien kan ställas in för vidarebefordring av inkommande fax till angiven e-postadress*. Du kan då kontrollera dina inkommande fax på en pc och skriva ut bara det nödvändigaste.

* Kräver tillvalet MX-NSX1 och AR-FX12 eller MX-FWX1, samt MX-NBX3

Pc-fax och pc-Internetfax

Med funktionen pc-fax/pc-Internetfax* kan du skicka ett dokument, som skapats på din pc, direkt till en mottagares fax via telefonlinje eller Internet. Och eftersom du kan faxa från din pc, utan pappersutskrift, sparar den här funktionen både tid och papper, samt ökar din produktivitet. Dessutom bibehåller originaldokumenten sin kvalitet.

* Pc-fax kräver tillvalet AR-FX12 och pc-Internetfax kräver MX-FWX1 och MX-NSX1, samt MX-NBX3

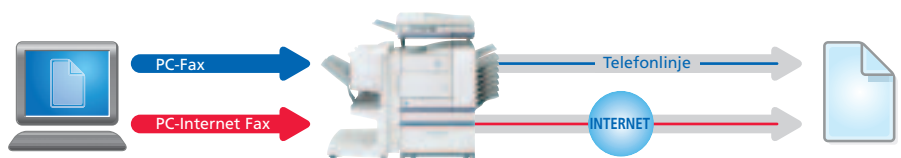

Skicka fax-kommando från pc

Faxet skickas till mottagande faxenhet

SNABBARE DOKUMENTFLÖDE MED EFFEKTIV ARKIVERING



Dokumentarkiveringsfunktionen



Dokumentarkiveringsskärm (huvudmapp)



Webbläsarens startskärm

Oavsett om dina arkiveringsbehov är tillfälliga eller långsiktiga, kan MX-M450/M350-serien erbjuda en enklare dokumenthantering och dataupphämtning. Snabbmapparna för tillfällig lagring på hårddisken* innebär att data kan användas senare, utan att du behöver hämta dem på nytt eller scanna om. Långsiktig arkivering i huvudmapparna medger en praktisk och central dokumentdelning och de egna mapparna ger möjlighet till säker arkivering av känsliga data.

* Kräver tillvalet MX-NBX3

Snabbarkivering med tillfällig lagring

Med tillfällig arkivering av upp till 10 000 sidor eller 1 000 filer*¹ bearbetade kopierings-, utskrifts-, scanning- och faxjobb*² på hårddisken, behöver du inte återskapa jobben om du vill använda materialet på nytt.

Avancerad arkivering för mer långsiktig lagring

Sparar jobbdata på hårddisken i upp till 500 mappar (20 000 sidor eller 3 000 filer*¹) med egna namn, och sökvägar med kraftfulla säkerhetsfunktioner som skyddar dina känsliga data. Bland arkiveringsalternativen:

- Huvudmapp - lagrar filer på en central plats, så att materialet kan delas av hela arbetsgruppen
- Egen mapp - här lagrar du konfidentiella filer i privata mappar med lösenord

*1: Uppmått enligt Sharps standardtabell (A4 med 6 % täckning). Snabbmappen delar hårddisk med jobbköfunktionen.

*2: När det gäller fax- och Internetfaxjobb kan endast avsånda data (ej mottagna) sparas med dokumentarkiveringsfunktionen.

Enkel åtkomst

Praktisk upphämtning av dokument från hårddisken via kontrollpanelen eller din webbläsare.

Säker lagring

Om du har installerat datasäkerhetskitet krypteras alla data som går igenom MX-M450/M350-seriens hårddisk. På så sätt kan du skydda dina konfidentiella data och dokument från obehörig åtkomst.

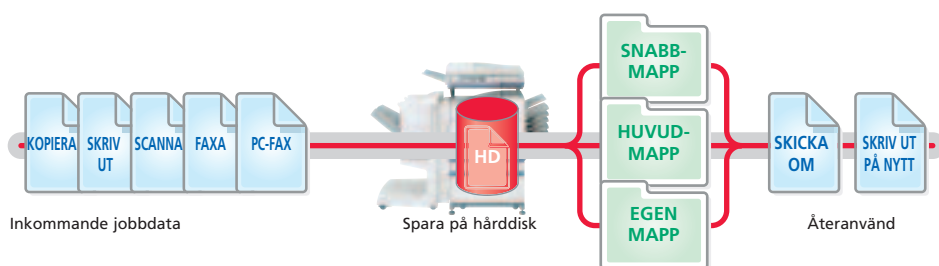

TILLFÖRLITLIG SÄKERHET I FLERA NIVÅER

Med våra prisbelönta säkerhetslösningar kan du känna dig helt lugn. Sharps effektiva säkerhetslösningar i flera nivåer skyddar både ditt nätverk och dina data. Obehörig dokumentåtkomst förhindras effektivt, dina lagrade data krypteras och raderas så snart jobbet är utfört, och hanteringen av din känsliga information skyddas med hjälp av användar-ID.

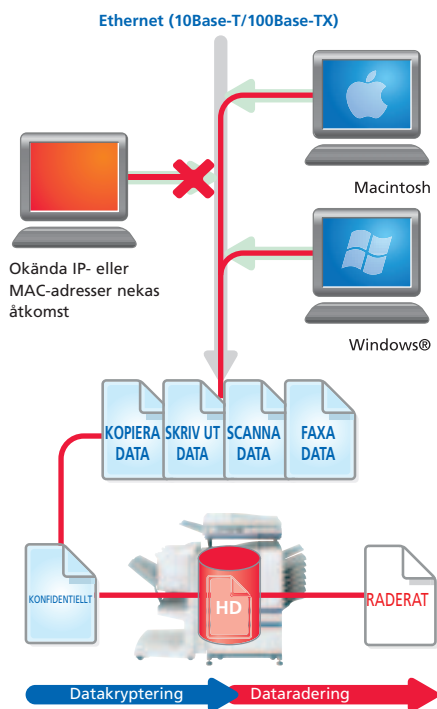

De data som genereras för respektive jobb raderas automatiskt när jobbet är slutfört

Översikt

- **Datasäkerhetskit***¹ - alla data på hårddisken eller i internminnet krypteras och raderas helt och hållet så snart jobbet är utfört
- **Säkert nätverkskort***² med inbyggd brandvägg som skyddar mot direktuppkoppling och icke auktoriserad åtkomst
- **SSL (Secure Sockets Layer)***² krypterar datakommunikationen och förebygger dataläckage via nätverket; stöder HTTPS och IPP-SSL*³
- **IPsec-kompatibilitet***² *⁴ garanterar en högre nivå av nätverks säkerhet
- **Konfidentiell datalagring och utskrift***⁵ skyddar känslig information genom att användaren måste mata in en PIN-kod innan dokumenten kan skrivas ut
- **Användarkontroll** kräver inloggning på maskinen med hjälp av lösenord
- **Säker datalagring för dokumentarkivering***⁶ - alla data som går igenom hårddisken krypteras och lösenorden i den avancerade arkiveringsfunktionen kompletterar säkerheten.
- **Redovisningsfunktion** - kontrollera hur mycket respektive medarbetare eller avdelning använder utrustningen

*1: Tillval

*2: Kräver tillvalet MX-NBX2 eller MX-NBX3

*3: SMTP-SSL, POP3-SSL och FTPS tillgängligt från senare datum

*4: Tillgängligt från senare datum

*5: Kräver tillvalet MX-NBX3

*6: Kräver datasäkerhetskitet (tillval)

Datasäkerhetskit

Digitala kopiatorer/skrivare eller multifunktionssystem kan lagra hundratals sidor konfidentiell information från tidigare jobb, på hårddisken eller i det interna minnet. För att skydda denna information mot obehörig åtkomst krypteras och raderas Datasäkerhetskitet (tillval) automatiskt alla data så snart jobbet är utfört. Även data på hårddisken och i adressboken krypteras.

Säkert nätverkskort

Nätverkskortet* ökar driftssäkerheten ytterligare, genom att begränsa tillgången till MX-M450/M350-seriens enheter i nätverket. Endast datorer med registrerade IP- eller MAC-adresser (Media Access Control) får tillgång till MX-M450/M350-seriens enheter. En okänd IP- eller MAC-adress nekats tillträde, i syfte att förhindra icke auktoriserad åtkomst.

* Kräver tillvalet MX-NBX2 eller MX-NBX3

EFFEKTIVA PROGRAMVARUVERKTYG

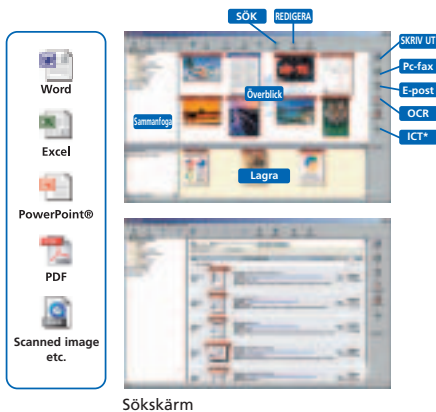

Sökskärm

* Bildkomprimeringsverktyget (Image Compression Tool) konverterar dina bilder till högkomprimerade PDF-filer



Webbaserad PAU 4.0



Skrivarens Status Monitor

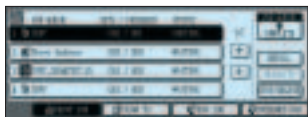

Jobstatusfönster



Sharp OSA™-fönstret

Enkel dokumenthantering med Sharpdesk™

Med Sharps eget dokumenthanteringsverktyg, Sharpdesk™, hanterar du dokument i över 200 filformat i en enda applikation direkt på ditt pc-skrivbord. Därmed kan inscannade, pappersbaserade dokument integreras med filer som skapats i olika program, som t ex Word. Bland funktionerna:

- Lättförståeligt skrivbordsfönster med presentation i form av **miniatyrer**
- Sharpdesk Imaging har **kommenteringsverktyg** för papperslös korrekturläsning
- Sharpdesk **Composer** kombinerar olika typer av filer till ett dokument
- **Optisk teckenläsare** omvandlar dina dokument till redigerbara textfiler
- **Utmatningszon** distribuerar filerna till e-post, skrivare och andra applikationer
- **Indexerad filsökning** innebär att du kan söka efter filnamn, nyckelord eller miniatyr

Enkel enhets- och jobbhantering

- Systeminställningarna är lätt åtkomliga via en vanlig webbläsare och administratören konfigurerar enkelt systemets inställningar, inklusive användarkontroll och säkerhet.
- **Administrativt skrivareverktyg** gör det ännu enklare att underhålla ett skrivarnätverk. Här väljer administratören själv vilka poster som ska kontrolleras och inställningarna, som t ex IP-adress, visas direkt på administratörens dator via webbläsaren.
- **Skrivarens Status Monitor** varnar dig när papperet eller tonern börjar ta slut i en MX-M450/M350, så att du kan åtgärda problemet innan det uppstår. Varningen avges i form av enkel grafik.
- I kontrollpanelens **Jobbstatusfönster** visas en lista över alla kopierings-/utskriftsjobb; du ser snabbt vilka jobb som är på gång och var i jobbkön de ligger.

Sharp OSA™ (Open Systems Architecture)

MX-M450/M350-serien har en öppen systemarkitektur som gör att tredjeparts programvaruutvecklare kan anpassa enheterna för specifika applikationer som länkar dem till programvara på en server eller en pc. Programvaran manövreras via kontrollpanelen. Sharp OSA™ har två programmeringsbara moduler som ytterligare utökar enhetens funktionalitet:

- **Applikationskommunikationsmodulen (MX-AMX2)** innebär att fjärrapplikationer kan skapa, konfigurera och exekvera scanning och utskrifter på multifunktionsenheten
- **Externkontomodulen (MX-AMX3)** kontrollerar användningsfrekvensen för individer och arbetsgrupper, och begränsar användningen i enlighet med individuella åtkomsträttigheter

TILLVAL

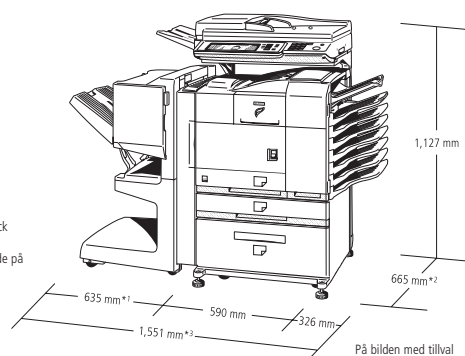

*1: 753 mm med utfällt fack
 *2: 676 mm med faxkit
 3: Max 1669 mm beroende på omständigheterna

På bilden med tillval



* Krävs för grundkonfigurationen

Efterbehandling

1. AR-TE3 Utmatningsfack

Extra utmatningsfack för AR-DU3.
 Obs: Kan inte installeras med AR-FN7.

2. AR-FN7 Sadelhäftning/efterbehandlare

A3 till B5 (offset/häftning), A3 till A5R (ej offset)
 Offsetmagasin (övre): max 1000 arks kapacitet
 (A4, 80 g/m²)

Häftningskapacitet: max 50 arks flerpositionshäftning
 Häftningspositioner: 3 positioner (fram, bak eller båda)

Sadelhäftningsfack (nedre): 10-arks sadelhäftning (A4, 80 g/m²)
 Obs: Kräver AR-DU3; kan inte installeras ihop med AR-FN6.

AR-PN1A 2-hålsenhät**AR-PN1C 4-hålsenhät****AR-PN1D 4-hålsenhät med brett mellanrum****3. AR-DU4 Duplexmodul med handmatningsfack**

Duplexmodul
 Handmatningsfack: max 100 arks kapacitet (A4, 80 g/m²), A3 till A5R, 52 till 205 g/m²

Obs: Kan inte installeras med AR-FN7.

4. AR-DU3 Duplexmodul

Duplexmodul

12. AR-TE4 Förlängning övre utmatningsfack

Utmatningsfack för basenheten

Obs: Kan inte installeras med AR-FN6, AR-MS1 eller AR-TE5.

13. AR-TE5 Övre utmatningsfack på höger sida

Extra utmatningsfack för basenheten

Obs: Kan inte installeras med AR-FN6, AR-MS1 eller AR-TE4.

14. AR-MS1 Postlådor

Ett övre fack och sju personliga postlådor
 Övre fack: max 250 arks kapacitet (A4, 80 g/m²)
 Postlådor: max 100 arks kapacitet vardera (A4, 80 g/m²)

15. AR-FN6 Efterbehandlare

Offsetmagasin (nedre): max 750 arks kapacitet (A4, 80 g/m²), 30 arks flerpositionshäftning
 Obs: Kan inte installeras med AR-FN7.

Basenhet

5. AR-D27 Skåp med 3 x 500 arks pappersmagasin

(2 x pappersmagasin + 1 universalfack)
 Pappersmagasin: A3 till B5R, 2 x 500 ark (80 g/m²), 60 till 105 g/m²
 Universalfack: se AR-MU2 nedan

6. AR-D28 Skåp med 2000 arks pappersmagasin + universalfack

Pappersmagasin: A4, 800 + 1200 ark (80 g/m²), 60 till 105 g/m²

Universalfack: se AR-MU2 nedan

7. AR-MU2 500 arks universalfack

A3 till A5R, 500 ark (80 g/m²), 60 till 205 g/m² (över 105 g/m² bör vara max A4)

8. AR-DK35/W skåp för AR-MU2

AR-DK35WINKEL Skåpsvinkel (AR-DK35/W) för scannerstativ

9. AR-RK2 Scannerstativ**10. MX-EFX1 Scannermodul med DSPF**

A3 till A5, 50 ark (A4, 80 g/m²), 50 till 128 g/m²

Tillval

MX-NBX2 Nätverkskit

MX-NBX3 Nätverkskit med hårddisk

AR-PF2 Flashminneskit (ROM)**MX-FRX7U Datasäkerhetskit***

MX-RFX7 Datasäkerhetskit* (Common Criteria-certifierat)
 För maskiner utan hårddisk

Anslutningskort

11. AR-FX12 Faxkit

Super G3-faxmodul

AR-MM9 8 MB faxminne**MX-FWX1 Internetfaxkit****AR-PK6 PS3-kit**

För PostScript-utskrift

AR-PF1 Streckkodskit**MX-NSX1 Expansionskort nätverksscanner**

Ytterligare Sharpdesk™-licenser:

MX-USX1 x 1 användare

MX-USX5 x 5 användare

MX-US10 x 10 användare

MX-US50 x 50 användare

MX-USA0 x 100 användare

MX-FRX6U Datasäkerhetskit*

MX-RFX6 Datasäkerhetskit* (Common Criteria-certifierat)

Möjliggör datakryptering och -radering, för modeller som utrustats med MX-NBX3

MX-AMX1 Applikationsintegreringsmodul**MX-AMX2 Applikationskommunikationsmodul****MX-AMX3 Externkontomodul**

För systemanpassning av tredjeparts programvaruutvecklare

Obs: De här tre alternativen kräver MX-NBX3.

MX-M450 MX-M350

Digitala multifunktionssystem

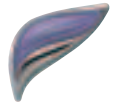

TEKNISKA SPECIFIKATIONER

Allmänt		
Typ	Golvmmodell	
Teknik	Laser	
Hastighet (max)*1	A4	A3
MX-M450	45 kopior/min / utskrifter/min	20 kopior/min / utskrifter/min
MX-M350	35 kopior/min / utskrifter/min	17 kopior/min / utskrifter/min
Pappersstorlek	Max A3, min A5R	
Pappersvikt	60 – 105 g/m ²	
Papperskapacitet	Standard: 500 ark Max: 3 100 ark	
Uppvärmningstid*2	Under 80 sek	
Minne	Standard: 128 MB Max: 384 MB 40 GB hårddisk*3	
Effektbehov	Märkeffekt växelström ±10%, 50/60 Hz	
Energiförbrukning (max)	1,85 kW (220 till 240V)	
Mått (B x D x H)		
MX-M450*4	1 018 x 665 x 1 127 mm	
MX-M350*5	970 x 665 x 1 127 mm	
Vikt (ca)		
MX-M450*4	107 kg	
MX-M350*5	102 kg	
Funktioner*6	Kortkopiering, radera kant/mitt, jobbkö, föruppvärmning/autoavstängning, användarkontroll (500 konton), dokumentarkivering, tonersparläge	

Kopiator		
Originalformat	Max A3	
Tid för första kopia*7	Originalglas	DSPF (Dokumentmataren)
MX-M450	4,4 sek	5,3 sek
MX-M350	4,9 sek	6,0 sek
Kontinuerlig kopiering	Max 999 kopior	
Upplösning	Scanning: 600 x 600 dpi, 600 x 300 dpi Utskrift: 600 x 600 dpi	
Gradering	Scanning: 256 nivåer Utskrift: 2 nivåer	
Zoomomfång	25 till 400% (25 till 200% med DSPF) i steg om 1%	
Förinställda skalor	10 skalor (5R/5E)	
Funktioner*8	Automatiskt pappersval (matning av blandade format), automatiskt val av förstoring, val av papperstyp, automatiskt byte mellan magasin, kopiering med rotering, elektronisk sortering, tandemkopiering i nätverk, bokkopiering, marginalbyte, dubbelsidig kopiering, multikopiering (4-på-1, 2-på-1), omslags-/overheadinlägg, broschyrkopiering, sortering med rotering*9, 2-sidig kopiering med orienteringsbyte, XY-zoom, svartvitt omvänt*10, spegelvänt, duplexkopiering, reserverat jobb, 10 jobbprogram, olika original/pappersformat, stämplrar (datum, sidnummer, text, stämpel)	

Nätverksscanner (tillvalet MX-NSX1 och MX-NBX2 eller NBX3 krävs)		
Kompatibilitet	TWAIN-kompatibel (push-metoden)	
Upplösning	200, 300, 400, 600 dpi	
Filformat	TIFF, TIFF-FX (TIFF-F), PDF, linjäriserad PDF	
Scannerverktyg	Sharpdesk™	
Scanningdestinationer	Scanna till e-post, skrivbord, FTP-server, nätverksmap (SMB), hårddisk	
Funktioner*6	Internetfax*9, överföring med pc-Internetfax*9, LDAP-stöd, direktmatning (adress, ämne, meddelande), 999 snabbval*10, 500 gruppuppringningar*11, 8 jobbprogram, gruppskick, scannar långa original (max 800 mm)	

*1: Kopieringsläge: När ett dokument kopieras kontinuerligt på vanligt, stående A4-papper, ej offset. Utskriftsläge: Vid upprepad utskrift av samma dokument på vanligt, stående A4-papper, ej offset, bearbetningstid ej inkluderat. *2: Vid märkspänning, 25°C, 65 % relativ luftfuktighet. *3: Tillval. Hårddiskens kapacitet beror på användning och källans status. *4: I mått och vikt ingår DSPF, scannerhylla, 3 x 500-arks pappersmagasin, duplexmodul, utmatningsfack och förlängning av övre utmatningsfack. *5: I mått och vikt ingår DSPF, scannerhylla, 3 x 500-arks pappersmagasin och förlängning av övre utmatningsfacket. *6: Vissa funktioner kräver tillval. *7: Matning av stående A4-ark från huvudenhetens första pappersfack, polygonmotor igång. *8: Ej tillgänglig i vissa länder. *9: Tillvalet MX-FWX1 krävs som tillägg till MX-NSX1. Max upplösning 400 dpi. *10: Standard 500, max 999 med MX-NBX3. *11: Standard 300, max 500 med MX-NBX3. *12: Uppmått enligt Sharps standardtabell (A4 med 6 % täckning). Snabbmappen delar hårddisk med jobbköfunktionen. *13: Kräver tillvalet MX-NSX1. *14: Kräver tillvalet AR-FX12. *15: Kräver tillvalet AR-PK6 för Mac OS och EtherTalk. WindowsVista och IPsec tillgängliga från senare datum. *16: Kräver tillvalet AR-PK6. *17: Vissa funktioner inte tillgängliga beroende på vilken skrivardrivrutin som används. *18: Baserat på Sharps standardtabell med cirka 700 tecken (A4, stående) med standardupplösning i Super G3-läge, 33 600 bps, JBIG-komprimering. *19: Endast Windowsmiljöer.

Dokumentarkivering (tillvalet MX-NBX3 krävs)	
Arkiveringskapacitet	16 GB Huvudmapp och egen mapp: 20 000 sidor*12 eller 3 000 filer Snabbmapp: 10 000 sidor*12 eller 1 000 filer
Lagrade jobb	Kopiering, utskrift, scanning*13, faxöverföring*14
Lagringsmappar	Snabbmapp, huvudmapp, egen mapp (max 500 mappar)
Konfidentiell lagring	Lösenordsskyddad huvudmapp och egen mapp

Nätverksskrivare (tillval MX-NBX2 eller NBX3 krävs)	
Upplösning	600 x 600 dpi 600 x 1200 dpi, motsvarande smoothing
Gränssnitt	USB 2.0 10Base-T/100Base-TX
Stöder operativsystem*15	Windows NT® 4.0 SP5 eller nyare, Windows Server® 2003, Windows® 98/Me/2000/XP, Windows Vista™, Mac OS 9.0 till 9.2.2, Mac OS X 10.1.5, 10.2.8, 10.3.9, 10.4 till 10.4.8
Nätverksprotokoll*15	TCP/IP, (IPv4, IPv6), IPX/SPX (NetWare), NetBEUI, EtherTalk (AppleTalk)
Utskriftsprotokoll	LPR, Raw TCP (port 9100), POP3 (e-postutskrift), HTTP, Novell Printserverapplikation med NDS och Bindery, FTP för nedladdning av utskrifter i filformat, EtherTalk-utskrift, IPP
PDL-emulering	Standard: PCL 6/5e Alternativ*16: PS3-emulering
Disponibla fonter	80 fonter för PCL, 136 fonter för PS3-emulering*16
Funktioner** *17	Tandemutskrift för nätverk, RIP Once/Print Many, jobbkontroll (jobbspärr, korrektur, konfidentiell utskrift), direkt PDF-/TIFF-utskrift, kopieutskrift, duplexutskrift, administrativt skrivarkärligt och Status Monitor, IP-/MAC-adressfiltrering, port-/protokollhantering, nedladdning av fonter/formulär, broschyrfunktion, bindningskant, N-up (2/4/6/8/9/16), val av pappers-/utmatningsfack, inlägg av omslag/kapitel, inbländning av overhead, anpassa till sida, vattenstämpel, offsetutskrift, formuläroverlagring, automatisk konfigurering, klarar streckodsfont, stöder SSL och IPsec

Fax (kräver tillvalet AR-FX12)	
Komprimeringsmetod	MH/MR/MMR/JBIG
Kommunikationsprotokoll	Super G3/G3
Överföringstid	Under tre sekunder*18
Modemhastighet	33 600 bps till 2 400 bps med automatisk fallback
Överföringens upplösning	Från standard (203,2 x 97,8 dpi) till extra fin (406,4 x 391 dpi)
Arbetsbredd	A3 till A5
Minne	Standard 2 MB, utbyggbart till 10 MB
Gräskalenivåer	Motsvarande 256 nyanser
Funktioner*6	Duplexöverföring-/mottagning, snabböverföring online, LDAP-stöd, felkorrigering, F-kodskompatibilitet (konfidentiell, gruppskick), 999 snabbval*10, 500 gruppnummer*11, 8 jobbprogram, programmering av gruppansändningar, polling, minnesöverföring-/mottagning, automatisk förminskning (sändning/mottagning), sändning/mottagning med rotering, utskrift faktiskt format, överföring 2-på-1, överföring långt original (max 900 mm), överföring med pc-fax*19, timeröverföring, papperslös fax med omdirigering till e-post, aktivitetsrapport, anti-spam, tvåsidig scanning

Tillval
Se avsnittet Tillval på föregående sida.

SHARP

Sharp Electronics (Nordic) AB
Box 14098 • 167 14 BROMMA
Telefon 08-634 36 00 • Telefax 08-634 36 10 • www.sharp.se



Design och tekniska specifikationer kan ändras utan föregående meddelande. All information var korrekt vid tryckning. ENERGY STAR-logotypen är ett certifieringsmärke som bara får användas till produkter som har kontrollerats och befunnits uppfylla kraven i ENERGY STAR:s program. ENERGY STAR är ett registrerat varumärke i USA. ENERGY STAR:s riktlinjer gäller endast produkter i USA, Europa, Australien, Nya Zeeland och Japan. Windows, Windows Server och Windows Vista är registrerade varumärken som tillhör Microsoft Corporation. Alla övriga företagsnamn, produktnamn och logotyper är varumärken eller registrerade varumärken som tillhör respektive innehavare. ©Sharp Corporation 2007 Ref: BR-MX-M450. Alla varumärken erkänns. E&OE.