

DIGITALT MULTIFUNKTIONELLT FULLFÄRGSSYSTEM

Felsökning

I den här manualen finns lösningar på vanligt förekommande problem. Sök information i manualen innan du beställer service.

Innehållet i manualen är grupperat efter situation. Manualens kapitel finns på omslaget.

**TA BORT PAPPER
SOM FASTNAT**

KOPIERING

UTSKRIFT

SCANNING

DOKUMENTARKIVERING

INSTALLATION

ÖVRIGA PROBLEM

- Problem som berör maskinanvändning
- Problem som berör pappersmatning och utmatning
- Problem som berör kvalitet och utskriftsresultat
- Problem som berör kringutrustning
- Övriga problem
- Illustration av maskinen

Ha alltid manualen nära till hands.

OM DEN HÄR HANDBOKEN

I den här manualen finns lösningar på vanligt förekommande problem, formulerade som frågor och svar. Frågorna är grupperade i kapitlen "TA BORT PAPPER SOM FASTNAT", "KOPIERING", "UTSKRIFT", "SCANNING", "DOKUMENTARKIVERING", "INSTALLATION" och "ÖVRIGA PROBLEM". Sök reda på den fråga som handlar om ditt problem och lös problemet med hjälp av svaret. Om du inte kan lösa problemet med hjälp av manualen kontaktar du din återförsäljare eller närmsta SHARP Serviceavdelning.

Konventioner som används i manualen

• Systeminställningar

I manualen finns beskrivningar av systeminställningar som liknar följande exempel.

Exempel: → Systeminställningar (Administratör) > "Kopierings-Inställningar" > "Inställningar För Rotation Vid Kopiering" >

Detta är en kort beskrivning av hur du väljer inställning. ">" anger en inställningsnivå och anger inställningens status efter aktivering. Använd beskrivningarna som en snabb vägledning för hur du konfigurerar inställningarna.

Mer detaljerad information finns i Systeminställningsguiden.

• Hänvisningar till andra avsnitt

Vissa förklaringar i den här manualen hänvisar till andra sidor. Den informationen kan också vara till hjälp när du löser problem.

Exempel:  Illustration av maskinen (A) (sidorna 36)

Observera att

- Läs mer om hur man installerar drivrutiner och programvara som nämns i den här manualen i den separata Installationshandbok.
- För ytterligare upplysningar om ditt operativsystem, läs bruksanvisningen för ditt operativsystem eller använd funktionen för online-hjälp.
- Förklaringarna till fönstren och procedurerna i den här manualen gäller framför allt för Windows® XP i Windows®-miljöer och Mac OS X v10.3.9 i Macintosh-miljöer. Fönstren som visas kan variera beroende på operativsystemets version.
- När det står "MX-xxxx" i manualen ska du ersätta "xxxx" med namnet på din modell.
- Handboken innehåller referenser till faxfunktionen. Lägg dock märke till att faxfunktionen inte är tillgänglig i vissa länder eller regioner.
- Denna handbok har utarbetats med stor noggrannhet. Kontakta ditt lokala servicekontor om du har några kommentarer till eller frågor om manualen.
- Denna produkt har genomgått noggranna kvalitetskontroller och kvalitetsbesiktningar. Om det mot förmodan skulle uppstå ett fel eller något annat problem ber vi dig kontakta din återförsäljare eller lokala auktoriserade servicerepresentant.
- Förutom de fall som regleras enligt lag ansvarar SHARP ej för fel som uppstår vid användning av produkten eller dess tillbehör, eller för fel på grund av felaktig användning av produkten eller dess tillbehör, eller övriga fel eller för någon annan skada som kan ha uppstått på grund av användning av produkten.

Varning

- Reproduktion, anpassning eller översättning av innehållet i denna manual är ej tillåtet utan skrivet tillstånd, förutom när upphovsrättslagen tillåter det.
- All information i denna bruksanvisning kan ändras utan tillkännagivande.

Illustrationer och manöverpanelen och pekpanelen som visas i denna manual

Kringutrustningen är vanligtvis tillgänglig som tillbehör, men med vissa modeller ingår en del tillbehörsutrustning som standard. Beskrivningarna i den här manualen utgår från att höger fack och ett stativ/2 x 500-arks pappersmagasin har installerats. För att vidare förklara vissa funktioner och hur de används utgår en del beskrivningar från att extra kringutrustning har installerats.

Fönster, meddelanden och knappnamn som står i manualen kan skilja sig mot vad maskinen visar på grund av förbättringar och modifieringar av produkten.

MANUALER SOM MEDFÖLJER MASKINEN

I den här manualen finns lösningar på vanliga problem. Detaljerad information om hur du använder maskinen finns i följande manualer.

Tryckta manualer

Manualnamn	Innehåll
Säkerhetsmanual	Den här manualen innehåller bruksanvisningar för hur maskinen används på ett säkert sätt, och visar specifikationer för maskinen och dess kringutrustning.
Installationshandbok	Den här manualen beskriver hur man installerar programvaran och konfigurerar inställningarna för att använda maskinen som skrivare eller scanner.
Snabbstartsmanual	Den här manualen ger användarvänliga beskrivningar för alla funktioner på maskinen, i en enda manual. Detaljerade beskrivningar för varje funktion finns att hitta i manualerna i pdf-format.
Felsökning (Denna manual)	Den här manualen förklarar hur man tar bort felmatade papper och svarar på vanliga frågor om hur maskinen används i varje läge. Hänvisa till den här manualen om du har svårigheter att använda maskinen.
Snabbreferens för fax	Den här manualen förklarar grundstegen för hur man använder maskinens faxfunktion och ger en översikt av faxfunktionens funktioner, tillvägagångssätt för felsökning och specifikationer. För detaljerad information om hur man använder faxfunktionen och systeminställningarna för fax, se "Faksimilguide" i pdf-format.

Manualer i pdf-format

Manualerna i pdf-format ger detaljerade bruksanvisningar om hur varje maskinläge används. Om du vill läsa manualerna laddar du ned dem från maskinens hårddisk. Proceduren för hur man laddar ned manualerna förklaras i "Så här hämtar du manualerna i PDF-format" i Snabbstartsmanualen.

Manualnamn	Innehåll
Bruksanvisning	Den här manualen ger allmän information om de grundläggande kontrollerna, hur du fyller på papper och utför underhåll på maskinen.
Kopieringsguide	Den här manualen ger detaljerade beskrivningar om hur man använder kopieringsfunktionen.
Skrivarguide	Den här manualen ger detaljerade beskrivningar om hur man använder skrivarfunktionen.
Faksimilguide	Den här manualen ger detaljerad information om hur man använder faxfunktionen och inställningarna "Systeminställningar" för faxen.
Scannerguide	Den här manualen ger detaljerad information om hur man använder scanningsfunktionen och Internetfax-funktionen.
Dokumentarkiveringsguide	Den här manualen ger detaljerade beskrivningar om hur man använder arkiveringsfunktionen. Med arkiveringsfunktionen kan du spara dokumentdata för kopierings- eller faxjobb, eller utskriftsdata som en fil på maskinens hårddisk. Filen kan sedan hämtas vid behov.
Systeminställningsguide	Den här manualen förklarar inställningarna "Systeminställningar" som används för att konfigurera flera olika parametrar så att de passar behoven på din arbetsplats. De nuvarande inställningarna kan visas eller skrivas ut via "Systeminställningar".

TA BORT PAPPER SOM FASTNAT

I det här kapitlet får du reda på vad du ska göra när ett papper fastnar i maskinen.

Ta bort papper som fastnat

När ett papper fastnar visas "En felmatning inträffade." på funktionspanelen och utskriften stoppas. Om detta inträffar trycker du på knappen [Information] på funktionspanelen. När du trycker på knappen visas instruktioner för hur du tar bort papperet som fastnat. Följ instruktionerna. (De ställen där papper kan fastna visas blinkande ▼ enligt nedan.)

Ställen där papperet kan fastna

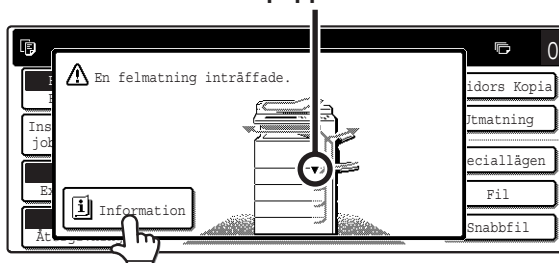

⚠️ Försiktighet

Fixeringsenheten är varm. Var försiktig så att du inte bränner dig när du tar bort papper som fastnat.



- När felmatat papper tas bort ska man vara noga med att inte röra överföringsbältet.
- Dra försiktigt ut papperet utan att riva sönder det.
- Papper kan fastna inuti maskinen. Se efter noga och ta bort papperet som fastnat.
- Om papperet går sönder ser du till att ta bort alla bitar.

Bilder på felmatningar

Om du vill ha mer information än instruktionerna på funktionspanelen ger, går du till följande sidor där det finns bilder på olika felmatningar. Titta på nedanstående illustration och gå sedan till den illustration (1 till 14) som stämmer in på ditt problem.

📖 (1)-(4): sidan 4, (5)-(10): sidan 5, (11)-(14): sidan 6

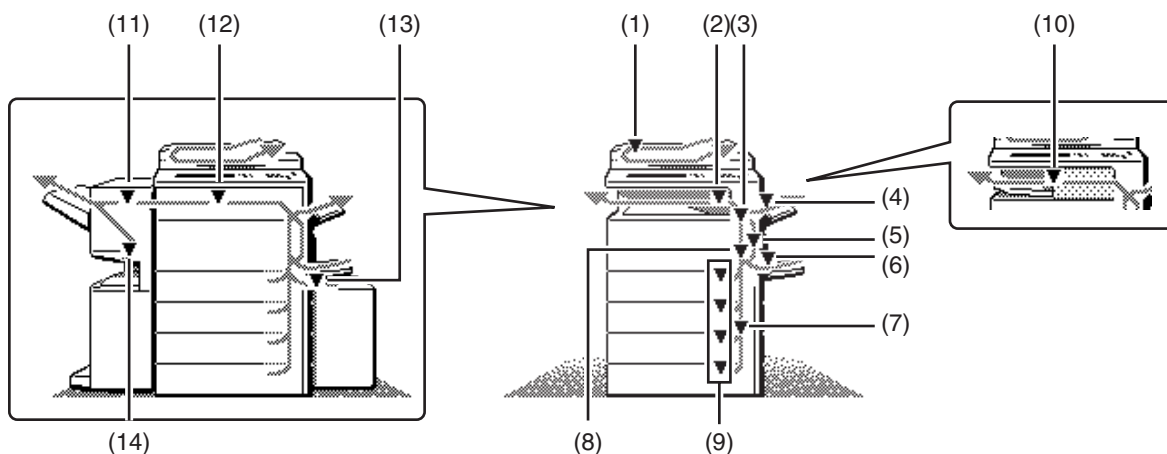

(1) Felmatat original

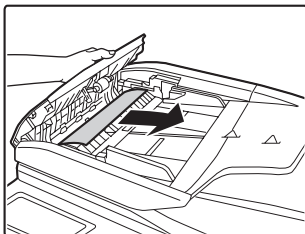

Öppna dokumentmatarens lucka och ta bort felmatat original.

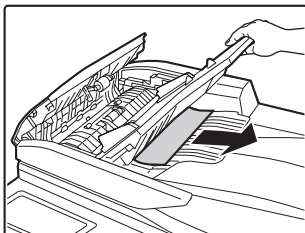

Drag ut dokumentinmatningsfacket och ta bort felmatade papper.

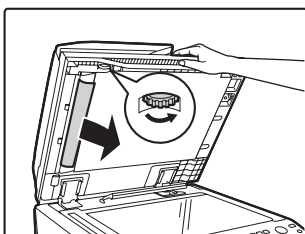

Öppna den automatiska dokumentmataren. Roterar överföringsrullen i pilens riktning och ta bort originalet.



När du har tagit bort papperet som fastnat öppnar du och stänger den automatiska dokumentmataren (eller luckan över dokumentmataren eller dokumentinmatningsfacket) så att meddelandet tas bort från funktionspanelen.

(2) Papper har fastnat i utmatningsområdet

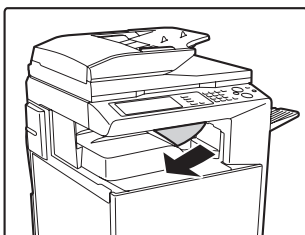

(3) Papper har fastnat i fixeringsenheten

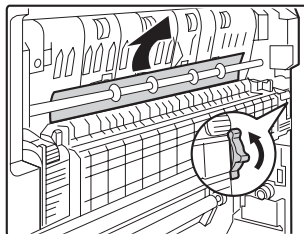

Rotera handtaget och ta bort felmatat papper.

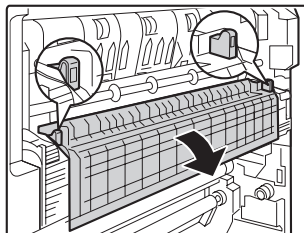

Om det felmatade papperet sitter i fixeringsenheten, tryck ner öppningsfliken för fixeringsenheten för att öppna enheten och ta bort det felmatade papperet.

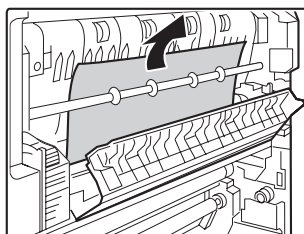

Rotera handtaget och ta bort felmatat papper.



Försiktighet

Fixeringsområdet är varmt. Var försiktig så du inte bränner dig. (Ta inte i några metalledar.)



Ofixerad toner kan finnas kvar på det borttagna papperet. Var försiktig så att du inte smutsar ned dig.

(4) Papperet har fastnat i utmatningsfacket (höger fack)

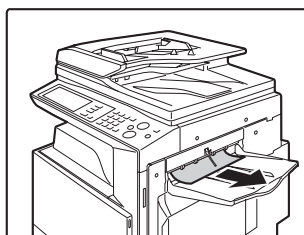

(5) Papper har fastnat i den vändande enheten

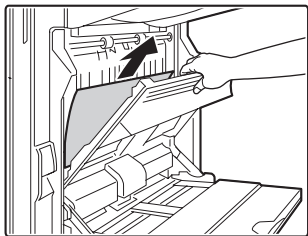

Öppna Lucka för enhet för pappersvändning och ta bort det felmatade pappret.

(6) Papper har fastnat i handinmatningsfacket

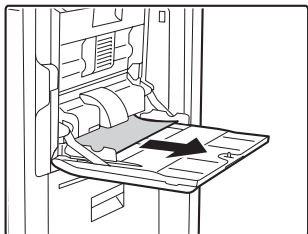

(7) Papper har fastnat i fack 1 - 4 (sidan)

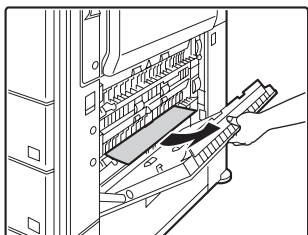

Felmatningen kan ha inträffat inuti maskinen. Kontrollera noggrant och ta bort det.

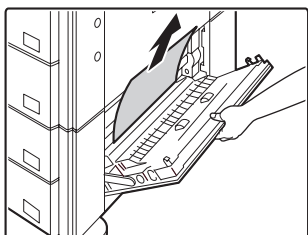

(8) Papper har fastnat i transportområdet

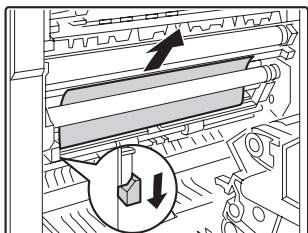

Skjut ned handtaget i pilens riktning för att ta bort det felmatade pappret.

(9) Papper har fastnat i fack 1 - 4 (i facket)

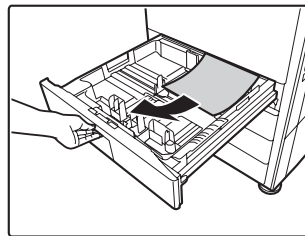

Innan du drar ut facket öppnar du det högra locket och kontrollerar om pappret sitter fast där. Om du drar ut facket utan att först kontrollera detta kan det hända att ett felmatat papper

rivs sönder. Då blir det svårare att ta bort de pappersbitar som finns kvar i maskinen.

☞ (7) Papper har fastnat i fack 1 - 4 (sidan)

(10) Papper har fastnat i efterbehandlaren

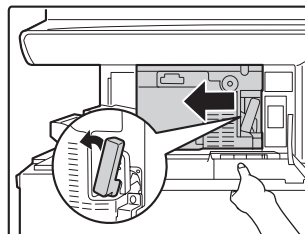

Tryck ned spaken åt vänster samtidigt som du skjuter efterbehandlaren till vänster tills det tar stopp.

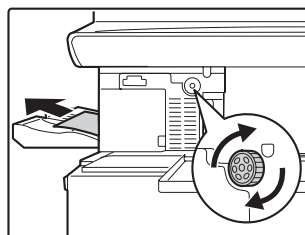

Om pappret sitter fast i transportområdet, vrid på knapp i pilens riktning för att ta bort det.

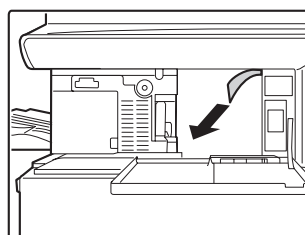
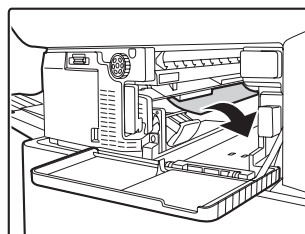

Kontrollera att det inte finns något felmatat papper kvar i enheten.

(11) Papper har fastnat i efterbehandlare med sadelhäft (övre)

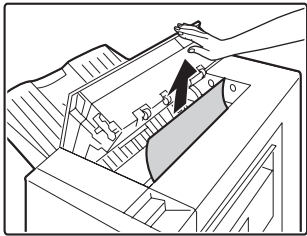

Öppna locket och ta bort det felmatade papperet.

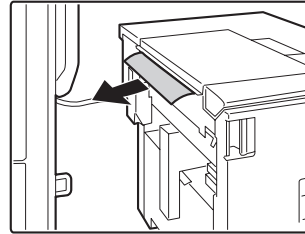

(14) Papper har fastnat i efterbehandlare med sadelhäft (nedre)

(12) Papper har fastnat i pappersmatningsenhet

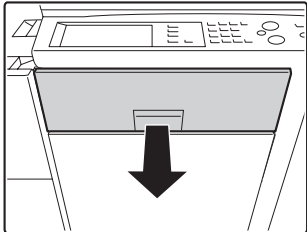

Dra ut mittluckan och ta bort det felmatade papperet.

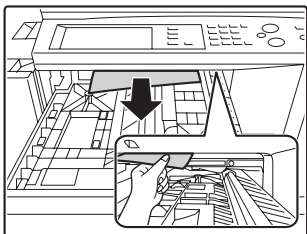
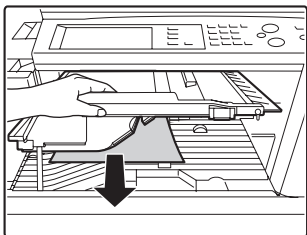

Kontrollera enheten för pappersvändning inuti kassetten och ta bort allt felmatat papper som kan finnas. * Ett papper kan ha fastnat inuti maskinen. Öppna och titta.

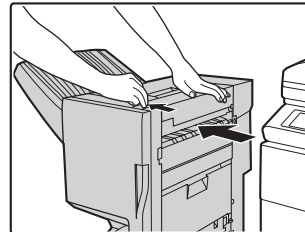

Samtidigt som du drar i spaken, skjuter du efterbehandlare med sadelhäft till vänster tills det tar stopp.

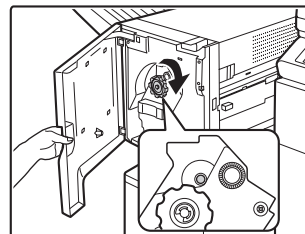

Vrid handtaget tills en blå markering syns.



Öppna efterbehandlarens högra lucka och ta bort felmatat papper.

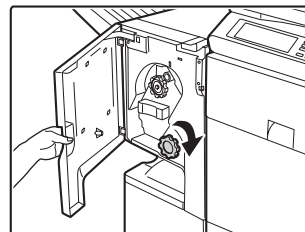

Rotera handtaget och ta bort felmatat papper.

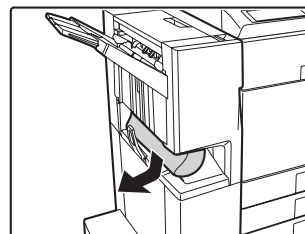

(13) Papper har fastnat i stormagasin

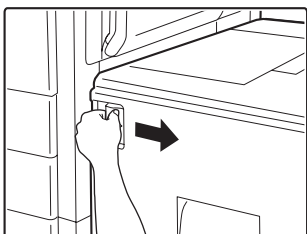

Håll in kassetts frigöringsknapp och skjut försiktigt kassett, stormagasin, bort från huvudenheten tills den stoppar.



KOPIERING

I det här kapitlet finns lösningar på vanliga kopieringsproblem. I innehållsförteckningen ser du var du kan läsa om din fråga eller ditt problem.

Problem som berör kopiering

- Kopiering sker inte. 7
- Automatiskt val av färgläge sker inte. 7
- Ingen bildrotering sker. 8
- Dubbelsidig kopiering sker inte. 8
- Det går inte att ange pappersstorlek för facket. 8

Problem som berör kopieringsresultat

- Bilden är för ljus eller för mörk. 9
- Färgerna ser konstiga ut. 9
- En del av bilden är avklippt. 9
- Kopiorna skrivs ut tomma. 9

- Om du inte hittar vad du söker i ovanstående innehållsförteckning går du till "ÖVRIGA PROBLEM" (sidan 27).
- Om du inte kan lösa ett problem med hjälp av lösningarna i den här manualen slår du av både [STRÖMBRYTARE] (⏻) och huvudströmbrytaren. Vänta minst 10 sekunder och slå därefter på huvudströmbrytaren och [STRÖMBRYTARE] (⏻) i den ordningen.
- * Stäng inte av huvudströmbrytaren och dra inte ur strömkabeln när indikatorn för LINJE är tänd eller DATA indikatorn är tänd eller blinkar. Detta kan skada hårddisken eller göra att data som lagras eller överförs kommer att förloras.

Problem som berör kopiering

Problem	Kontrollera	Lösning
Kopiering sker inte.	Har några funktioner inaktiverats av administratören?	När användarautentisering har aktiverats kan antalet funktioner som du kan använda och sidräknaren vara begränsade i dina användarinställningar. Hör med din administratör.
Automatiskt val av färgläge sker inte.	Använder du någon av följande originaltyper? S/V är inte valt <ul style="list-style-type: none">• Innehåller papperet färg eller är färgat? Färg är inte valt <ul style="list-style-type: none">• Färgen på originalet är mycket ljus.• Färgen på originalet är mycket mörk, nästan svart.• Är det bara ett litet område på originalet som innehåller färg?	När färgläget är "Auto" känner maskinen av om originalet är svartvitt eller i färg när du trycker på knappen [FÄRG START] (○●●●). Om ett original som liknar något av dem till vänster används, kan dock automatisk avkänning ge ett felaktigt resultat. Om så är fallet anger du färgläge manuellt.

Problem	Kontrollera	Lösning
Ingen bildrotering sker.	Valde du pappersstorlek eller återgivning manuellt?	Kopiera med automatiskt pappersval och automatisk återgivning/storleksanpassning.
	Är "Inställningar För Rotation Vid Kopiering" inaktiverat i systeminställningarna (administratör)?	Fråga administratören. Om du är administratör aktiverar du "Inställningar För Rotation Vid Kopiering". → Systeminställningar (Administratör) > "Kopierings-Inställningar" > "Inställningar För Rotation Vid Kopiering" > <input checked="" type="checkbox"/> .
Dubbelsidig kopiering sker inte.	Är papperstypinställningen för det valda facket en papperstyp som inte kan användas för dubbelsidig kopiering?	Kontrollera "Inställningar Papperskassett" i systeminställningarna. Om kryssrutan [Inaktivera Duplex] har markerats <input checked="" type="checkbox"/> , fungerar inte dubbelsidig kopiering för det facket. Ändra papperstypinställningen till en papperstyp som kan användas för dubbelsidig utskrift. → Systeminställningar > "Papperskassett Inställningar" > "Inställningar Papperskassett"
	Använder du en speciell storlek eller typ av papper?	Dubbelsidig kopiering fungerar inte med papper som är av en speciell storlek eller typ. Den enda papperstyp som kan användas är vanligt papper (60 g/m ² till 105 g/m ² (16 lbs. till 28 lbs.)). Pappersstorlekar som kan användas är A3, B4, A4, A4R, B5, B5R och A5R (11" x 17", 8-1/2" x 14", 8-1/2" x 13", 8-1/2" x 11", 8-1/2" x 11"R och 5-1/2" x 8-1/2"R, 8K, 16K och 16KR).
	Försöker du kopiera med inställningar som inte tillåter dubbelsidig kopiering?	Dubbelsidig kopiering kan oftast kombineras med andra speciallägen men vissa kombinationer fungerar inte. Om en otillåten kombination väljs visas ett meddelande på funktionspanelen.
	Har några funktioner inaktiverats av administratören?	Vissa funktioner kan ha inaktiverats i systeminställningarna (administratör). Hör med din administratör. När användarautentisering har aktiverats kan antalet funktioner som du kan använda och sidräknaren vara begränsade i dina användarinställningar. Hör med din administratör.
Det går inte att ange pappersstorlek för facket.	Har några funktioner inaktiverats av administratören?	Vissa funktioner kan ha inaktiverats i systeminställningarna (administratör). Hör med din administratör.

Problem som berör kopieringsresultat

Problem	Kontrollera	Lösning
Bilden är för ljus eller för mörk.	Är bilden för ljus eller för mörk?	Välj ett lämpligt exponeringsläge för det original som ska kopieras och justera exponeringsnivån manuellt.
	Har du valt ett lämpligt exponeringsläge för originaltypen?	Genom att välja ett lämpligt exponeringsläge för originaltypen uppnår du ett bra kopieringsresultat. Välj något av följande lägen beroende på originaltypen. <ul style="list-style-type: none">• Text Använd detta läge för vanliga textdokument.• Text/Ut-Skr. Foto Det här läget ger den bästa balansen vid kopiering av original som innehåller både text och utskrivna foton, till exempel en tidning eller katalog.• Text/Foto Det här läget ger den bästa balansen vid kopiering av original som innehåller både text och foton, till exempel ett textdokument med ett påklippt foto.• Utskrivet Foto Det här läget passar bäst när man vill kopiera fotografier, till exempel foton i tidningar eller kataloger.• Foto Använd detta läge för att kopiera foton.• Karta Det här läget passar bäst för att kopiera ljusa eller finstilt text som finns på de flesta kartor.• Ljust original Använd det här läget för original som har skrivits med blyerts.
Färgerna ser konstiga ut.	Har du utfört "Registreringsjustering"?	Be administratören utföra "Registreringsjustering". → Systeminställningar (Administratör) > "Enhetsstyrning" > "Registreringsjustering" > "Automatisk justering" Om färgtonerna ser konstiga ut utför du "Automatisk Färgkalibrering". (Om färgerna inte är som de ska efter kalibreringen kan upprepade kalibrering förbättra resultaten.) → Systeminställningar (Administratör) > "Kopierings-Inställningar" > "Automatisk Färgkalibrering"
En del av bilden är avklippt.	Har du valt ett lämpligt storleksförhållande mellan original och pappersstorlek?	Välj en lämplig inställning för storleksförhållande.
	Använder du en tumstorlek (AB)?	Ange originalstorleken manuellt när du kopierar på papper av tumstorlek (AB).
Kopiorna skrivs ut tomma.	Placerades originalet med framsidan uppåt eller nedåt på rätt sätt?	När du använder dokumentglaset måste originalet placeras med framsidan nedåt. När du använder den automatiska dokumentmataren måste originalet placeras med framsidan uppåt.

UTSKRIFT

I det här kapitlet finns lösningar på vanliga utskriftsproblem. I innehållsförteckningen ser du var du kan läsa om din fråga eller ditt problem.

Problem som berör utskrift

- Ingen utskrift sker. 10
- Ingen färgutskrift sker. 12
- Dubbelsidig utskrift sker inte. 12
- Det går inte att använda ett fack, en efterbehandlare eller annan kringutrustning som är installerad på maskinen. 13

Problem som berör utskriftsresultat

- Bilden är kornig. 13
- Bilden är för ljus eller för mörk. 13
- Färgerna ser konstiga ut. 13
- Text och linjer är svaga och svåra att se. 13
- En del av bilden är avklippt. 14
- Bilden är upp och ned. 14
- Nonsenstecken skrivs ut. 15

- Om du inte hittar vad du söker i ovanstående innehållsförteckning går du till "ÖVRIGA PROBLEM" (sidan 27).
- Om du inte kan lösa ett problem med hjälp av lösningarna i den här manualen slår du av både [STRÖMBRYTARE] (⏻) och huvudströmbrytaren. Vänta minst 10 sekunder och slå därefter på huvudströmbrytaren och [STRÖMBRYTARE] (⏻) i den ordningen.
- * Stäng inte av huvudströmbrytaren och dra inte ur strömkabeln när indikatorn för LINJE är tänd eller DATA indikatorn är tänd eller blinkar. Detta kan skada hårddisken eller göra att data som lagras eller överförs kommer att förloras.

Problem som berör utskrift

Problem	Kontrollera	Lösning
Ingen utskrift sker.	Är datorn korrekt ansluten till maskinen?	Kontrollera att kabeln har anslutits ordentligt till LAN-uttagen eller USB-uttaget på datorn och maskinen. Om datorn finns i ett nätverk kontrollerar du även hubbens anslutningar.  Illustration av maskinen (L) (M) (sidan 37)
	Är maskinen registrerad på samma nätverk (LAN osv.) som datorn?	Maskinen måste vara ansluten till samma nätverk som datorn. Fråga nätverksadministratören om du inte känner till vilket nätverk maskinen är ansluten till.

Problem	Kontrollera	Lösning
Ingen utskrift sker.	Används rätt IP-adress? (Windows)	Om maskinen inte har en permanent IP-adress (maskinen får en IP-adress från en DHCP-server), fungerar inte utskriften när IP-adressen ändras. Skriv ut "Lista Över Alla Användarinställningar" i systeminställningarna och kontrollera maskinens IP-adress. Om IP-adressen har ändrats ändrar du portinställningen i skrivardrivrutinen. → Systeminställningar > "Listutskrift (Användare)" > "Lista Över Alla Användarinställningar" 📖 Installationshandbok Om IP-adressen ändras ofta bör maskinen istället tilldelas en permanent IP-adress. → Systeminställningar (Administratör) > "Nätverks-Inställningar" > "Inställning av IP-adress".
	Är AppleTalk aktivt? (Macintosh)	I Mac OS X klickar du på [Nätverk] i [Systeminställningar] och väljer "Built-in Ethernet" i "Visa". Klicka på fliken [AppleTalk] och se till att [Aktivera AppleTalk] är valt. I Mac OS 9.0 till 9.2.2 öppnar du [Väljaren] på menyn Apple och ser till att [Anslutet] är valt. Det går inte att skriva ut om inte [Anslutet] är valt. Be administratören kontrollera om "Aktivera Ethertalk" är aktiverat i systeminställningarna (administratör). (Fabrikens standardinställning är "Aktivera".) → Systeminställningar (Administratör) > "Nätverks-Inställningar" > "Aktivera Ethertalk" > <input checked="" type="checkbox"/> .
	Är "Anslut via" inställt på [Ethernet] för AppleTalk? (Mac OS 9.0~9.2.2)	Öppna [AppleTalk] från [Inställningar] och se till att [Ethernet] är valt på menyn "Anslut via". Det går inte att skriva ut om inte [Ethernet] är valt.
	Är datorn instabil?	Ibland går det inte skriva ut när du kör flera program samtidigt eller när det inte finns tillräckligt med minne eller hårddiskutrymme. Starta om datorn.
	Har maskinen angetts på rätt sätt i utskriftsprogrammet?	Kontrollera att maskinens skrivardrivrutin har valts i programmets utskriftsfönster. Om inte skrivardrivrutinen finns i listan över tillgängliga skrivardrivrutiner kanske den inte är korrekt installerad. Ta bort skrivardrivrutinen och installera den på nytt. 📖 INSTALLATION (sida 24)
	Fungerar nätverksanslutningsenheterna normalt?	Kontrollera att routrar och andra enheter fungerar som de ska. Om någon av enheterna inte är påslagen eller är felaktig, går du till enhetens manual för att korrigera problemet.
	Är I/O-tidsgränsinställningen för kort?	Om tidsgränsinställningen är för kort kan fel uppstå vid utskrift till skrivaren. Be maskinens administratör konfigurera en lämplig tidsgräns i "I/O-Tidsgräns". → Systeminställningar (Administratör) > "Skrivarinst." > "Inställningar För Gränssnitt" > "I/O-Tidsgräns"

Problem	Kontrollera	Lösning
Ingen utskrift sker.	Skrevs en meddelandesida ut?	Om ett utskriftsjobb inte kan utföras på angivet sätt och orsaken inte visas på skärmen, skrivs en meddelandesida ut med problemets orsak. Läs informationen och vidta åtgärder. En meddelandesida skrivs till exempel ut i följande situationer. <ul style="list-style-type: none"> • Utskriftsjobbet ryms inte i minnet. • En funktion som har förhindrats av administratören angavs. * Fabrikens standardinställning för meddelandesidan är inaktiverad.
	Har några funktioner inaktiverats av administratören?	När användarautentisering har aktiverats kan antalet funktioner som du kan använda och sidräknaren vara begränsade i dina användarinställningar. Hör med din administratör.
Ingen färgutskrift sker.	Är färgläget inställt på "Färg"?	Välj "Automatisk" eller "Färg" som färglägesinställning. Inställningen för färgläge konfigureras Windows: På fliken [Färg] i skrivardrivrutinen. Macintosh: På menyn [Färg] i utskriftsfönstret. (I Mac OS X v10.1.5 på fliken [Färg] i [Printer Features].) I Windows kan [Svartvit utskrift] även väljas på fliken [Allmänna] i skrivardrivrutinen. Om du vill skriva ut i färg ser du till att kryssrutan [Svartvit utskrift] på fliken [Allmänna] inte är markerad <input type="checkbox"/> .
	Har några funktioner inaktiverats av administratören?	När användarautentisering har aktiverats kan antalet funktioner som du kan använda och sidräknaren vara begränsade i dina användarinställningar. Hör med din administratör.
Dubbelsidig utskrift sker inte.	Anger papperstypinställningen för det valda facket en papperstyp som inte kan användas för dubbelsidig utskrift?	Kontrollera "Inställningar Papperskassett" i systeminställningarna. Om kryssrutan [Inaktivera Duplex] har markerats <input checked="" type="checkbox"/> , fungerar inte dubbelsidig utskrift för det facket. Ändra papperstypinställningen till en papperstyp som kan användas för dubbelsidig utskrift (Vanligt papper, Brevpapper, Tryckt papper, Hålat, Återvunnet papper, Färgat). → Systeminställningar > "Papperskassett Inställningar" > "Inställningar Papperskassett"
	Använder du papper av specialstorlek?	Det går inte att göra dubbelsidig utskrift på papper av specialstorlek. Papperstorlekar som kan användas är A3, A4, A5, B4, B5, Ledger, Letter, Legal, Invoice, Foolscap, 8K, och 16K.
	Har några funktioner inaktiverats av administratören?	Vissa funktioner kan ha inaktiverats i systeminställningarna (administratör). Hör med din administratör. När användarautentisering har aktiverats kan antalet funktioner som du kan använda och sidräknaren vara begränsade i dina användarinställningar. Hör med din administratör.

Problem	Kontrollera	Lösning
Det går inte att använda ett fack, en efterbehandlare eller annan kringutrustning som är installerad på maskinen.	Är kringutrustningen som är installerad på maskinen konfigurerad i skrivardrivrutinen?	Öppna skrivaregenskaperna och klicka på [Automatisk konfiguration] på fliken [Konfiguration]. (Windows) * Om automatisk konfiguration inte fungerar går du till Installationshandbok.

Problem som berör utskriftsresultat

Problem	Kontrollera	Lösning
Bilden är kornig.	Är skrivardrivrutinens inställningar korrekt angivna för utskriftsjobbet? (Windows)	Om du använder PCL-skrivardrivrutinen kan du ange upplösningen till [600 dpi] eller [300 dpi] i utskriftsinställningarna när du skriver ut. Om du vill ha en mycket tydlig bild väljer du [600 dpi]. Om du använder PS-skrivardrivrutinen kan du ställa in upplösningen på [600x600 dpi] eller [1200x600 dpi] (endast för utskrifter i svartvitt). Upplösningsinställningen väljer du på fliken [Special] i egenskapsfönstret för skrivardrivrutinen.
Bilden är för ljus eller för mörk.	Behöver bilden (speciellt om det är ett foto) korrigeras? (Windows)	Ljusstyrka och kontrast kan korrigeras med hjälp av [Färgjustering] på fliken [Färg] i skrivardrivrutinen. Inställningarna kan användas för att göra enkla korrigeringar om du inte har installerat någon programvara för bildbehandling på datorn.
Färgerna ser konstiga ut.	Har du utfört "Registreringsjustering"?	Be administratören utföra "Registreringsjustering". → Systeminställningar (Administratör) > "Enhetsstyrning" > "Registreringsjustering" > "Automatisk justering" Om färgtonerna ser konstiga ut utför du "Automatisk Färgkalibrering". (Om färgerna inte är som de ska efter kalibreringen kan upprepad kalibrering förbättra resultaten.) → Systeminställningar (Administratör) > "Skrivarinst." > "Färg-Justeringar" > "Automatisk Färgkalibrering"
Text och linjer är svaga och svåra att se.	Skrevs färgdata ut i svartvitt? (Windows)	När text och linjer i färg skrivs ut i svartvitt kan de bli svaga och svåra att se. Om du vill att svag text och linjer (områden) i färg ska konverteras till svart väljer du [Svart text] eller [Svart vektorgrafik] på fliken [Färg] i skrivardrivrutinen. (Det går inte att korrigera grafikdata, till exempel bitmap-bilder.)

Problem	Kontrollera	Lösning
En del av bilden är avklippt.	Matchar den pappersstorlek som angavs av jobbet storleken på papperet i pappersfacket?	Kontrollera att pappersstorleksinställningen matchar storleken på papperet i pappersfacket. Inställningen för pappersstorlek väljs Windows: På fliken [Papper] i skrivardrivrutinen. Om [Sidanpassning] är valt kontrollerar du papperet i facket och inställningen för pappersstorlek. Macintosh: På menyn [Utskriftsformat].
	Är utskriftsorienteringen (stående eller liggande) korrekt?	Ställ in utskriftsorienteringen så att den matchar bilden. Utskriftsorienteringen väljs Windows: På fliken [Allmänna] i skrivardrivrutinen. Macintosh: På menyn [Utskriftsformat].
	Är marginalerna korrekt angivna i programmets layoutinställningar?	Om bildkanten sträcker sig utanför maskinens utskrivbara område, klipps kanten av. Välj pappersstorlek och marginaler i programmets layoutinställningar.
Bilden är upp och ned.	Använder du en papperstyp (registerpapper, hålat papper osv.) som bara kan läggas in åt ett håll?	När bildens och papperets storlek är densamma men orienteringen är olika, roteras bilden automatiskt för att matcha papperet. Om papperet bara kan läggas in åt ett håll, kan dock detta innebära att bilden skrivs ut upp och ned. Om så är fallet roterar du bilden 180 grader innan du skriver ut. 180 graders rotation väljs Windows: På fliken [Allmänna] i skrivardrivrutinen. Macintosh (OS X v10.3.3 till 10.4): På menyn [Utskriftsformat]. (endast liggande orientering.) (I Mac OS 9.0 till 9.2.2 på menyn [PostScript-alternativ] på menyn [Utskriftsformat].)
	Har korrekt bindningsläge valts för dubbelsidig utskrift?	Vid dubbelsidig utskrift skrivs varannan sida ut upp och ned när blockbildning har valts som bindningsläge. Se till att välja rätt bindningsläge. Bindningsläget väljs Windows: På fliken [Allmänna] i skrivardrivrutinen. Macintosh: På menyn [Layout] i utskriftsfönstret. (I Mac OS X v10.1.5 på menyn [Duplex] i utskriftsfönstret och i Mac OS 9.0 till 9.2.2 på menyn [Utmatning/dokumentstil].)

Problem	Kontrollera	Lösning
<p>Nonsenstecken skrivs ut.</p>	<p>Är datorn eller maskinen instabil?</p>	<p>Om det finns för lite utrymme i minnet eller på datorns hårddisk eller om många jobb har buffrats på datorn och det endast finns lite minne kvar, kan texten skrivas ut som nonsenstecken. I ett sådan läge avbryter du utskriften, startar om datorn och maskinen och försöker skriva ut på nytt.</p> <p>Om du vill avbryta en utskrift</p> <p>Windows:</p> <p>Dubbelklicka på skrivarikonen som visas längst ned till höger i Aktivitetsfältet och klicka på "Avbryt alla dokument" (eller "Ange som standard") på meny [Skrivare].</p> <p>Macintosh:</p> <p>Dubbelklicka på maskinens namn i skrivarlistan, markera det jobb som ska tas bort och ta bort det. (I Mac OS 9.0 till 9.2.2 dubbelklickar du på skrivarikonen på skrivbordet, markerar det utskriftsjobb som ska tas bort och tar bort det.)</p> <p>Vid maskinen:</p> <p>Tryck på knappen [JOBBS STATUS] på funktionspanelen, tryck på knappen [Utskrift] för att byta skärm, tryck på knappen för det utskriftsjobb som ska tas bort och tryck på [Stopp/Rad.]. Ett meddelande visas för att godkänna avbrytningen. Tryck på knappen [Ja].</p> <p>Om nonsenstecken fortfarande skrivs ut efter omstart, ber du administratören förlänga tidsgränsinställningen i "I/O-Tidsgräns" i systeminställningarna (administratör). → Systeminställningar (Administratör) > "Skrivarinst." > "Inställningar För Gränssnitt" > "I/O-Tidsgräns"</p> <p>* Om nonsenstecken fortfarande skrivs ut efter ovanstående åtgärder tar du bort skrivardrivrutinen och installerar sedan om den.</p>

SCANNING

I det här kapitlet finns lösningar på vanliga scanningsproblem. I innehållsförteckningen ser du var du kan läsa om din fråga eller ditt problem.

Problem som berör scanning

- Överföring sker inte. 16
- Det går inte att ange någon adress. 17
- Läget kan inte väljas. 17
- Automatiskt val av färgläge sker inte på rätt sätt. 17
- Den mottagna bildfilen kan inte öppnas. 18
- Överföring tar lång tid. 18
- En destination är redan vald. 18
- Kan inte skriva till USB-minnet. (När USB Minnes-scan används.) 18

Problem som berör scanningsresultat

- Den scannade bilden klipps av. 19
- Kvaliteten på den scannade bilden är dålig. 19
- Den scannade bilden är tom. 19
- Den scannade bilden är upp och ned eller ligger på sidan. 19
- Indikatorn för knappen [FÄRG START] (○●●●) lyser inte. 19
- JPEG valdes som filtyp men filen skapades som en TIFF-fil. 20
- Bilden är för ljus eller för mörk. (När PC-scanning används.) 20

Problem som berör snabbvalsknappar (individuella knappar och gruppknappar)

- En snabbvals knapp (individuell knapp eller gruppknapp) kan inte redigeras eller tas bort. 21
- Du vill ta bort eller redigera en individuell knapp men vet inte vilken gruppknapp den ingår i. 21
- Du vill ta bort eller redigera en gruppknapp men vet inte vilken programknapp den ingår i. 21

- Om du inte hittar vad du söker i ovanstående innehållsförteckning går du till "ÖVRIGA PROBLEM" (sidan 27).
- Om du inte kan lösa ett problem med hjälp av lösningarna i den här manualen slår du av både [STRÖMBRYTARE] (⏻) och huvudströmbrytaren. Vänta minst 10 sekunder och slå därefter på huvudströmbrytaren och [STRÖMBRYTARE] (⏻) i den ordningen.
- * Stäng inte av huvudströmbrytaren och dra inte ur strömkabeln när indikatorn för LINJE är tänd eller DATA indikatorn är tänd eller blinkar. Detta kan skada hårddisken eller göra att data som lagras eller överförs kommer att förloras.

Problem som berör scanning

Problem	Kontrollera	Lösning
Överföring sker inte.	Har du valt rätt destination? Är rätt information (e-postadress eller FTP-serverinformation) lagrad för destinationen?	Se till att rätt destinationsinformation är lagrad för destinationen och att destinationen är den rätta. Om e-postleveransen (Scanna till e-post) misslyckas visas ett felmeddelande med innebörden "Meddelandet kunde inte levereras" till den angivna administratörens e-postadress. Informationen hjälper dig lösa problemet.

Problem	Kontrollera	Lösning
Överföring sker inte.	Överskrider bildfilen den storleksgräns för e-postbilagor som angetts i systeminställningarna (administratör)?	Om din administratör har ställt in en storleksgräns för filer som får överföras, kan filer som överskrider den storleken inte överföras. Hör med din administratör.
	Överskred bildfilen e-postserverns storleksgräns för bifogade filer? (När Scanna till e-post används.)	Minska storleken på den bifogade filen (minska antalet sidor som ska scannas). Filstorleken kan också reduceras genom att scanna med en inställning för en lägre upplösning. (Fråga administratören för e-postservern om storleksgränsen för bifogade filer per transaktion.)
	Har mappen i destinationsdatorn ställts in som en delad mapp så att filer kan skickas till den? (När Scanna till nätverksmapp används.)	Om destinationsmappen inte är konfigurerad som en delad mapp väljer du alternativet för att dela i mappgenskaperna. Om mappen har flyttats eller ändrats på annat sätt, kan delningsinställningen ha inaktiverats.
	Försökte du scanna ett original med långt format med dokumentglaset?	Ett långt original kan inte scannas med dokumentglaset. Lägg originalen i dokumentinmatningsfacket i den automatiska dokumentmataren.
	Lade du i ett original som var hopviktt?	Om ett hopviktt original lades i den automatiska dokumentmataren kommer ett fel att uppstå och scanning avbryts när den verkliga originalstorleken känns av vid scanning. Enligt instruktionerna på skärmen, vik upp originalet och lägg tillbaka det i den automatiska dokumentmataren och utför sedan scanning igen.
Det går inte att ange någon adress.	Har några funktioner inaktiverats av administratören?	Vissa funktioner kan ha inaktiverats i systeminställningarna (administratör). Hör med din administratör. När användarautentisering har aktiverats kan antalet funktioner som du kan använda och sidräknaren vara begränsade i dina användarinställningar. Hör med din administratör.
Läget kan inte väljas.	Har några funktioner inaktiverats av administratören?	Vissa funktioner kan ha inaktiverats i systeminställningarna (administratör). Hör med din administratör. När användarautentisering har aktiverats kan antalet funktioner som du kan använda och sidräknaren vara begränsade i dina användarinställningar. Hör med din administratör.
Automatiskt val av färgläge sker inte på rätt sätt.	Scannar du någon av följande originaltyper? När S/V inte är valt: <ul style="list-style-type: none"> Innehåller papperet färg eller är färgat? När Färg inte är valt: <ul style="list-style-type: none"> Färgen på originalet är mycket ljus. Färgen på originalet är mycket mörk, nästan svart. Är det bara ett litet område på originalet som innehåller färg? 	När färgläget är inställt på "Auto" känner maskinen av om originalet är svartvitt eller i färg när du trycker på knappen [FÄRG START] (○●●●). I de fall som beskrivs till vänster kan dock den automatiska avkänningen ge ett felaktigt resultat. Om så är fallet anger du färgläge manuellt.

Problem	Kontrollera	Lösning
Den mottagna bildfilen kan inte öppnas.	Fungerar mottagarens visningsprogram med formatet på de bilddata som tas emot?	Filen kanske kan öppnas om du ändrar filtyp och komprimeringsläge vid överföringen. Använd ett program som fungerar med den valda filtypen och komprimeringsläget.
	Visas ett meddelande om att du måste ange lösenord?	Den mottagna filen är en krypterad PDF-fil. Be avsändaren om lösenordet eller be att få filen skickat i ett okrypterat format.
Överföring tar lång tid.	Är upplösningsinställningen rätt inställd vid scanning?	För att välja inställningar för upplösning och datakomprimering som passar överföringens ändamål, och för att skapa bilddata som är välbalanserat med tanke på upplösning och filstorlek, lägg märke till följande punkter: Upplösningsinställningar Standard upplösningsinställning är [200X200dpi] i scanner- och USB-minnesläge, och [200X100dpi] i Internetfax-läge. Om originalet inte innehåller en halvtonsbild som t.ex. ett foto eller illustration kommer scanning med standardupplösningen att ge en praktisk och användbar bild. En högre upplösningsinställning eller inställningen "Halvton" (i Internetfax-läget) ska endast väljas om originalet innehåller ett foto och du vill att prioritet ska ges till kvaliteten på fotot. Kom ihåg att om detta alternativ väljs kommer en större fil att skapas än om standardinställningen används.
En destination är redan vald.	Har "Inställning för standardadress" aktiverats i systeminställningarna (administratör)?	Om du vill skicka till en annan destination än standarddestinationen trycker du på knappen [Ångra]. Om det är du som är administratör och du vill ändra eller inaktivera standarddestinationen, gå då in och ändra inställningar enligt behov under "Inställning för standardadress". → Systeminställningar (Administratör) > "Inställn. För Bildsändning" > "Skanningsinställningar" > "Inställning för standardadress"
Kan inte skriva till USB-minnet. (När USB Minnes-scan används.)	Är USB-minnet anslutet ordentligt till maskinen eller USB hub?	Kontrollera att USB-minnet är ordentligt anslutet.

Problem som berör scanningsresultat

Problem	Kontrollera	Lösning
Den scannade bilden klipps av.	Är scanningsinställningen för originalet mindre än den originalets verkliga storlek?	Ange scanningsstorleken till den verkliga storleken. Om du avsiktligt har valt en mindre storlek än originalets verkliga storlek, kontrollerar du noggrant positionen för den valda scanningsstorleken när du lägger i originalet. Om du till exempel scannar ett original i A4-storlek (8-1/2" x 11") med inställningen B5 (5-1/2" x 8-1/2"), placerar du originalet med hjälp av skalan till vänster så att området som ska scannas passar i scanningsområdet för B5 (5-1/2" x 8-1/2").  Illustration av maskinen (I) (sidan 37)
Kvaliteten på den scannade bilden är dålig.	Är originalet tryckt material, till exempel en bok eller en tidskrift?	När originalet är tryckt material kan vertikala mönster (moaré) uppstå. Tryck på knappen [Bild-inställningar] och sedan på knappen [Exponering] för att öppna fönstret för exponeringsinställningar. Kryssrutan för [Moaré-reducering] visas i detta fönster. Den här kryssrutan kan markeras <input checked="" type="checkbox"/> för att reducera moaré-effekten. Det kan även gå att reducera moaré-effekten genom att ändra upplösningsinställningen eller flytta originalet något (eller ändra dess vinkel) på dokumentglaset.
	Är färgläget "Mono2" när du scannar ett original i färg eller gråskala?	Med färgläget "Mono2" ersätts färgerna i originalet med antingen svart eller vitt. Detta passar original som endast innehåller text; för original med illustrationer är det bäst att använda knappen [S/V START] (○●) med färgläget inställt på [Gråskala], eller ställ in färgläget för knappen [FÄRG START] (○●●●) på [Fullfärg] eller [Auto]-[Gråskala] och utför därefter scanningen.
	Finns det en destination som har formatet [TIFF-S]?	När en grupsändning innehåller både destinationer i scanningsläge och Internetfaxdestinationer med formatet [TIFF-S] ligger upplösningen fast på [200X200dpi], även om en annan upplösning väljs. Om du vill skicka en bild som är scannad med hög upplösning till destinationer i scanningsläge, skickar du bilden separat.
Den scannade bilden är tom.	Placerades originalet med framsidan uppåt eller nedåt på rätt sätt?	När du använder dokumentglaset måste originalet placeras med framsidan nedåt. När du använder den automatiska dokumentmataren måste originalet placeras med framsidan uppåt.
Den scannade bilden är upp och ned eller ligger på sidan.	Ingår Internetfaxadresser i överföringen?	När både destinationer i scanningsläge och Internetfaxdestinationer ingår i en grupsändning, används orienteringen för Internetfaxet och därför är filens orientering kanske inte den rätta när du visar den på en dator. Om så är fallet skickar du bilden separat till destinationerna i scanningsläge.
Indikatorn för knappen [FÄRG START] (○●●●) lyser inte.	Ingår det Internetfax- eller faxdestinationer?	Om Internetfax eller faxdestinationer ingår bland destinationerna kan endast knappen [S/V START] (○●) användas.

Problem	Kontrollera	Lösning
JPEG valdes som filtyp men filen skapades som en TIFF-fil.	Tryckte du på knappen [S/V START] (○●) för att starta scanningen?	När [JPEG] väljs som filtyp och bilden scannas i Mono 2, skapas filen som en TIFF-fil. För att skapa filen som en JPEG-fil, ändra färgläge till [Fullfärg] och peka sedan på [FÄRG START]-tangenter (○○●●).
Bilden är för ljus eller för mörk. (När PC-scanning används.)	Är inställningsvärdet det rätta?	När scanning utförs från TWAIN-drivrutinen med [Mono 2-nyansering] vald under [Färgfunktion] i fönstret "Professionell", kontrollera inställningen för "Svartvit gräns". Ett högt inställningsvärde gör bilden mörkare och en lägre värde ger en ljusare bild. Om du vill justera "Svartvit gräns" automatiskt klickar du på knappen [Automatisk gräns] på fliken [Bild] i fönstret "Professionell".
	Är inställningarna för ljusstyrka och kontrast de rätta?	När du vill ändra inställningarna för ljusstyrka och kontrast (om den scannade bilden till exempel är för ljus), klickar du på knappen [Automatisk justering av ljusstyrka / kontrast] på fliken [Färg] i fönstret "Professionell". Du kan även klicka på knappen [Ljusstyrka / Kontrast] för att ange ljusstyrka och kontrast när du visar den scannade bilden.

Problem som berör snabbvalsknappar (individuella knappar och gruppknappar)

Problem	Kontrollera	Lösning
En snabbvalsknapp (individuell knapp eller gruppknapp) kan inte redigeras eller tas bort.	Om knappen är en individuell knapp – ingår den i en grupp?	Ta bort knappen från gruppen och försök sedan redigera eller ta bort den. → Systeminställningar > "Adresskontroll" > "Direktadress/Program" > "Lägg Till/Radera"
	Används knappen för en reserverad eller pågående överföring?	Vänta tills överföringen är slutförd eller avbryt överföringen och redigera sedan knappen eller ta bort den.
	Ingår knappen i en programknapp?	Ta bort knappen från programmet och försök sedan redigera eller ta bort den. → Systeminställningar > "Adresskontroll" > "Direktadress/Program" > "Lägg Till/Radera"
	Har din administratör aktiverat en funktion som förhindrar redigering/radering?	Om din administratör har aktiverat "Inställning för standardadress" (på maskinen) eller "Inställningar för inkommande routing" (på webbsidorna) kan ingen redigering/radering utföras. Hör med din administratör.
Du vill ta bort eller redigera en individuell knapp men vet inte vilken gruppknapp den ingår i.	Finns det flera gruppknappar?	Om det finns flera gruppknappar skriver du ut grupplistan i "Skickar Adresslista" i systeminställningarna. Listan visar var knappen är lagrad. → Systeminställningar > "Listutskrift (Användare)" > "Skickar Adresslista" > "Grupplista"
Du vill ta bort eller redigera en gruppknapp men vet inte vilken programknapp den ingår i.	Finns det flera programknappar?	Om det finns flera programknappar skriver du ut programlistan i "Skickar Adresslista" i systeminställningarna. Listan visar var individuella knappar och gruppknappar lagras. → Systeminställningar > "Listutskrift (Användare)" > "Skickar Adresslista" > "Programlista"

DOKUMENTARKIVERING

I det här kapitlet finns lösningar på vanliga arkiveringsproblem. I innehållsförteckningen ser du var du kan läsa om din fråga eller ditt problem.

- Ingen dokumentarkivering sker. 22
- Arkiverad data kan inte skrivas ut. 22
- Ett jobb kan inte lagras i en anpassad mapp. 22
- En lagrad fil har försvunnit. 23
- En fil kan inte tas bort. 23
- Filens egenskap kan inte anges till [Konfidentiellt]. 23
- Ett filnamn kan inte lagras eller ändras. 23
- Ett namn på en anpassad fil kan inte lagras eller ändras. 23
- Ett filnamn klipps av. 23

- Om du inte hittar vad du söker i ovanstående innehållsförteckning går du till "ÖVRIGA PROBLEM" (sidan 27).
- Om du inte kan lösa ett problem med hjälp av lösningarna i den här manualen slår du av både [STRÖMBRYTARE] (⏻) och huvudströmbrytaren. Vänta minst 10 sekunder och slå därefter på huvudströmbrytaren och [STRÖMBRYTARE] (⏻) i den ordningen.
- * Stäng inte av huvudströmbrytaren och dra inte ur strömkabeln när indikatorn för LINJE är tänd eller DATA indikatorn är tänd eller blinkar. Detta kan skada hårddisken eller göra att data som lagras eller överförs kommer att förloras.



Problem	Kontrollera	Lösning
Ingen dokumentarkivering sker.	Har du valt inställningar för dokumentarkivering i skrivardrivrutinen?	I utskriftsläget: aktivera dokumentarkivering på fliken [Jobbhantering] i skrivardrivrutinen. I kopieringsläget eller bilsändningsläget tryck på knappen [Snabb Filmapp] eller knappen [Fil] och använd sedan dokumentarkiveringsfunktionen.
	Har några funktioner inaktiverats av administratören?	Vissa funktioner kan ha inaktiverats i systeminställningarna (administratör). Hör med din administratör. När användarautentisering har aktiverats kan antalet funktioner som du kan använda och sidräknaren vara begränsade i dina användarinställningar. Hör med din administratör.
Arkiverad data kan inte skrivas ut.	Har några funktioner inaktiverats av administratören?	Vissa funktioner kan ha inaktiverats i systeminställningarna (administratör). Hör med din administratör. När användarautentisering har aktiverats kan antalet funktioner som du kan använda och sidräknaren vara begränsade i dina användarinställningar. Hör med din administratör.
Ett jobb kan inte lagras i en anpassad mapp.	Visas anpassade mappar i "Mappinformation"? (När du skriver ut)	Klicka på knappen [Hämta mappnamn] på dokumentarkiveringsskärmen i skrivardrivrutinen när du vill visa de anpassade mappar som skapats på datorn.
	Har de anpassade mapparna ett lösenord?	Ange lösenordet som konfigurerats i maskinen i spara-fönstret för dokumentarkivering.

Problem	Kontrollera	Lösning
En lagrad fil har försvunnit.	Tryckte du på knappen [Skriv ut och radera data] för att skriva ut en lagrad fil?	En fil som skrivs ut med knappen [Skriv ut och radera data] tas automatiskt bort efter utskrift. Om du vill behålla filen efter utskrift använder du knappen [Skriv ut och spara data].
En fil kan inte tas bort.	Är filens egenskap inställt på [Skydda]?	En fil kan inte tas bort om egenskapen är inställd på [Skydda]. Ändra egenskapen till [Dela] och ta sedan bort filen.
Filens egenskap kan inte anges till [Konfidentiellt].	Finns filen i mappen Snabbfil?	"Konfidentiellt" kan inte väljas för en fil i Snabb Filmapp. Flytta filen till en annan mapp och ange sedan "Konfidentiellt". (Observera att "Skydda" kan väljas för en fil i Snabb Filmapp för att förhindra att det raderas lätt.)
Ett filnamn kan inte lagras eller ändras.	Innehåller namnet otillåtna tecken?	Följande tecken kan inte användas i fil- eller mappnamn: \ ? / " ; : , < > ! * & #
Ett namn på en anpassad fil kan inte lagras eller ändras.		
Ett filnamn klipps av.	Lagrades filnamnet i inställningarna för avancerad överföring vid scanning eller Internetfaxöverföring?	Om namnet lagrades i inställningarna för avancerad överföring innan inställningarna för Snabbfil eller Fil konfigurerades, används det namnet för den lagrade filen. Om antalet tecken i namnet överskrider det tillåtna antalet tecken för ett snabbfilnamn (30 tecken), tas inte tecken efter det 30:de tecknet med.

INSTALLATION

I det här kapitlet finns lösningar på vanliga installationsproblem. I innehållsförteckningen ser du var du kan läsa om din fråga eller ditt problem.

- Det går inte att installera programvaran.. 24
- Maskinen kan inte hittas (när den är ansluten till ett nätverk). 24
- Fönstret för plug-and-play visas. (USB anslutning i Windows) 25
- Skrivaren installeras inte korrekt med plug-and-play (USB-anslutning i Windows).. 25
- Skrivardrivrutinen kan inte installeras (Windows 2000/XP/Server 2003) 26
- Ta bort programvaran 26

Problem	Kontrollera	Lösning
Det går inte att installera programvaran.	Finns det tillräckligt med ledigt utrymme på hårddisken?	• Ta bort onödiga filer och program för att öka minnesutrymmet på hårddisken.
	Använder du ett operativsystem som inte fungerar med programvaran?	Kontrollera att programvaran kan köras på operativsystemet. För detaljerad information om installationskrav för varje program i Windows, klicka på knappen [Visa VIKTIGT] i installationsprogrammet.  Se Installationshandbok
Maskinen kan inte hittas (när den är ansluten till ett nätverk).	Har maskinens IP-adress konfigurerats?	Om maskinens IP-adress inte har konfigurerats kan maskinen inte hittas. Kontrollera att IP-adressen har konfigurerats korrekt under "Inställning av IP-adress" i maskinens systeminställningar (administratör). → Systeminställningar (Administratör) > "Inställningar För Nätverk" > "Inställning av IP-adress"
	Är din dator ansluten till samma nätverk som maskinen?	Windows: Om inte maskinen och din dator är anslutna till samma lokala nätverk kan maskinen inte hittas av datorn. Om de är anslutna till två olika delnät, klicka på knappen [Ange villkor] och ange maskinens namn (värdnamn) eller IP-adress för att söka efter maskinen. Macintosh: Om det finns flera AppleTalk-zoner, välj den zon som maskinen är ansluten till från meny.
	Är maskinen påslagen?	Om maskinen inte är på kan den inte hittas. Slå på huvudströmbrytaren och tryck sedan på knappen [STRÖMBRYTARE] () i den ordningen. (I Windows, sök igen efter att maskinen har slagits på.)
	Är din dator korrekt ansluten till maskinen?	Kontrollera att kabeln har anslutits ordentligt till LAN-uttagen på datorn och maskinen. Kontrollera även anslutningarna till hubben.  Illustration av maskinen (M) (sida 37)

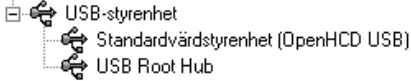
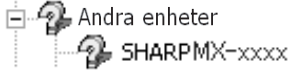
Problem	Kontrollera	Lösning
Fönstret för plug-and-play visas. (USB anslutning i Windows)	Är maskinen påslagen?	När en USB-kabel är ansluten ska man kontrollera att maskinen är "PÅ" och sedan ansluta USB-kabeln till maskinen. När maskinen inte är påslagen ska man slå på huvudströmbrytaren och sedan trycka på knappen [STRÖMBRYTARE] (⏻), i den ordningen.
	Kan datorn använda en USB-anslutning?	Kontrollera om datorn har ett USB-gränssnitt som kan användas på Enhetshanteraren i datorn. (För information om "Enhetshanteraren", se Hjälp i Windows.) Om man kan använda USB visas din controller chipset type och root hub i "USB-styrenhet" i "Enhetshanteraren". (Objekten som visas kan variera beroende på vilken dator du har.)  Om dessa två objekt visas bör man kunna använda en USB. Om ett gult utropstecken visas bredvid "USB-styrenhet", eller om de två objekten inte visas, hänvisa till din dators manual eller hör med tillverkaren av din dator för hur man aktiverar USB och installerar om skrivardrivrutinen.
Skrivaren installeras inte korrekt med plug-and-play (USB-anslutning i Windows).	Anslöt du maskinen till datorn innan du installerade skrivardrivrutinen?	I Windows 2000/XP/Server 2003, om maskinen var ansluten till datorn med en USB-kabel innan skrivardrivrutinen installerades från installatören, kontrollera då om information från den misslyckade installationen finns kvar i "Enhetshanteraren". (För information om "Enhetshanteraren", se Hjälp i Windows.) Om maskinens modellnamn visas i "Andra enheter" i "Enhetshanteraren" ska namnet raderas, starta sedan om datorn och installera skrivardrivrutinen igen. 

Skrivardrivrutinen kan inte installeras (Windows 2000/XP/Server 2003)

Om skrivardrivrutinen inte kan installeras på Windows 2000/XP/Server 2003, följer du stegen nedan och kontrollerar datorinställningarna.

1 Klicka på [Start] och därefter på [Kontrollpanelen].

I Windows 2000 klickar du på [Start], pekar på [Inställningar] och klickar på [Kontrollpanelen].

2 Klicka på [Prestanda och underhåll] och därefter på [System].

I Windows 2000 dubbelklickar du på ikonen [System].

3 Klicka på fliken [Maskinvara] och därefter på [Signering av drivrutin].

4 Kontrollera inställningarna i "Vad vill du göra?" ("Verifiering av filsignatur" i Windows 2000).

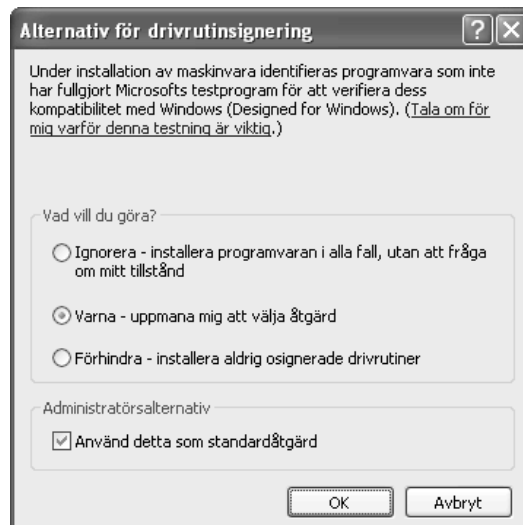

Om [Förhindra] är valt kan skrivardrivrutinen inte installeras. Markera [Varna] och installera skrivardrivrutinen igen.

Ta bort programvaran

Om du vill ta bort skrivardrivrutinen eller den programvara som installerades av installationsprogrammet, följer du stegen nedan.

Windows

1 Klicka på [Start] och därefter på [Kontrollpanelen].

I Windows 98/Me/NT 4.0/2000 klickar du på [Start], pekar på [Inställningar] och klickar sedan på [Kontrollpanelen].

2 Klicka på [Lägg till eller ta bort program].

I Windows 98/Me/NT 4.0/2000 dubbelklickar du på ikonen [Lägg till/ta bort program].

3 Markera det program eller den drivrutin som du vill ta bort.

Mer information finns i manualen för operativsystemet eller i hjälpen.

4 Starta om datorn.

Macintosh (Mac OS 9.0 till 9.2.2)

1 Sätt in "Software CD-ROM" i CD-ROM-enheten.

2 Dubbelklicka på ikonen [CD-ROM] (📀) på skrivbordet och dubbelklicka på mappen [MacOS].

3 Dubbelklicka på ikonen [Installer] (📀).

4 Välj [Ta bort] på menyn Install och klicka på knappen [Ta bort].



Det finns inget borttagningsverktyg för Mac OS X. PPD-filen för Mac OS X har kopierats till följande mapp på startdisken. [Bibliotek] - [Printers] - [PPDs] - [Contents] - [Resources] - [sv.lproj]
Ta bort maskinens PPD-fil från mappen.

ÖVRIGA PROBLEM

I det här kapitlet får du information om hur du kan lösa driftsproblem. Sök reda på din fråga eller ditt problem i innehållsförteckningen och gå till den föreslagna sidan.

Problem som berör maskinanvändning

- Angivna maskinfunktioner kan inte användas. 28
- Funktionspanelen kan inte användas. 28
- Det går inte att skriva ut eller så stoppas utskriften under pågående jobb. 29
- Originalets storlek väljs inte automatiskt eller så väljs fel storlek. 29
- Pappersstorleken för handinmatningsfacket är inte den rätta. 30

Problem som berör pappersmatning och utmatning

- Originallet matas fel eller fastnar. 30
- Papperet matas fel eller fastnar. 30
- Papperet matas inte från pappersfacket. 31
- Bilder på papperet från handinmatningsfacket är skeva. 31
- Den automatiska dokumentmataren fungerar inte. 31

Problem som berör kvalitet och utskriftsresultat

- Linjer visas på den scannade bilden. 31
- Det blir fläckar på utskriften. 31
- Tonern fäster inte eller så veckas papperet. 32
- Utskriftskvaliteten är dålig. 32
- En del av bilden är avklippt. 32
- Utskriften hamnar på fel sida av papperet. 32

Problem som berör kringutrustning

- Den anslutna USB-enheten kan inte användas. 33
- Efterbehandlare med sadelhäft fungerar inte. 33
- Ingen häftning sker (inte heller broschyrhäftning). 33
- Ingen håslagning sker. 34
- Häftnings- eller håslagningspositionen är felaktig. 34

Övriga problem

- Funktionspanelen är svår att se. 35
- Du loggades plötsligt ut. 35
- Du glömde administratörslösen- ordet. 35
- När huvudströmbrytaren är frånslagen, lyser fortfarande indikatorn för huvudströmbrytaren på manöverpanelen. 35

Illustration av maskinen 36

Om du inte kan lösa ett problem med hjälp av lösningarna i den här manualen slår du av både [STRÖMBRYTARE] (☺) och huvudströmbrytaren. Vänta minst 10 sekunder och slå därefter på huvudströmbrytaren och [STRÖMBRYTARE] (☺) i den ordningen.

* Stäng inte av huvudströmbrytaren och dra inte ur strömkabeln när indikatorn för LINJE är tänd eller DATA indikatorn är tänd eller blinkar. Detta kan skada hårddisken eller göra att data som lagras eller överförs kommer att förloras.

Problem som berör maskinanvändning



Problem	Kontrollera	Lösning
Angivna maskinfunktioner kan inte användas.	Har några funktioner inaktiverats av administratören?	Vissa funktioner kan ha inaktiverats i systeminställningarna (administratör). Hör med din administratör. När användarautentisering har aktiverats kan antalet funktioner som du kan använda och sidräknaren vara begränsade i dina användarinställningar. Hör med din administratör.
Funktionspanelen kan inte användas.	Lyser kontrollindikatorn?	Om kontrollindikatorn inte lyser kontrollerar du att kontakten är ordentligt insatt i uttaget, slår sedan på huvudströmbrytaren i läget "på" och trycker på [STRÖMBRYTARE] (☰) för att slå på strömmen. ☞ Illustration av maskinen (A), (D) och (J) (sidorna 36 och 37)
	Slog du på strömmen alldeles nyss?	När du har tryckt på [STRÖMBRYTARE] (☰) tar det ungefär 80 sekunder för maskinen att värma upp. Under den tiden kan du välja funktioner men inte köra några jobb. Vänta på meddelandet om att maskinen är klar att använda.
	Blinkar knappen [VILOLÄGE] (Ⓢ)?	Läget Automatisk avstängning av ström är aktiverat. Återställ maskinen till normal drift genom att trycka på knappen [VILOLÄGE] (Ⓢ). ☞ Illustration av maskinen (A) (sidan 36)
	Är ett lock öppet eller har någon av enheterna kopplats bort från maskinen?	Ett varningsmeddelande visas när ett lock är öppet eller när en enhet har kopplats bort från maskinen. Läs meddelandet och vidta åtgärder.
	Misslyckades inloggningen tre gånger i rad?	När funktionen "En varning när inloggning misslyckas" är aktiverad i systeminställningarna (administratör) och inloggningen misslyckas tre gånger i rad, visas en varning och maskinen låses i fem minuter. Logga in med rätt användarinformation när maskinen kan användas igen. Kontakta administratören om du inte har användarinformationen.
	Visas ett meddelande om att den automatiska inloggningen misslyckades?	Den automatiska inloggningen misslyckades på grund av nätverksproblem. Kontakta administratören. Om du är administratör trycker du på knappen [Admin.lösenord], loggar in som administratör och gör en tillfällig ändring i systeminställningarna (administratör). (Återställ de ändrade inställningarna till de ursprungliga när nätverksproblemet är löst.)

Problem	Kontrollera	Lösning
Funktionspanelen kan inte användas.	Visas meddelandet "Kalla på service. Kod:xx-xx*" på skärmen? * Bokstäver och siffror visas i xx-xx.	Kontrollera att indikatorn LINJE inte är tänd och att indikatorn för DATA inte blinkar eller är tänd och stäng sedan av maskinen genom att trycka på knappen [STRÖMBRYTARE] (☰) och huvudströmbrytaren. Vänta minst 10 sekunder och slå sedan på huvudströmbrytaren och tryck sedan på knappen [STRÖMBRYTARE] (☰). ☞ Illustration av maskinen (A) och (D) (sidan 36) Om meddelandet fortfarande visas sedan du slagit ifrån/satt på huvudströmbrytaren och [STRÖMBRYTARE] (☰) åtskilliga gånger, har det förmodligen inträffat ett fel som kräver service. Om så är fallet avbryter du användningen av maskinen, kopplar ur strömsladden och kontaktar din Sharp-återförsäljare eller närmaste SHARP Serviceavdelning. (När du kontaktar återförsäljaren eller serviceavdelningen informerar du dem om felkoden.)
Det går inte att skriva ut eller så stoppas utskriften under pågående jobb.	Är det slut på papper i facket?	Fyll på papper enligt meddelandet på skärmen.
	Är det slut på toner?	När tonern börjar ta slut får du ett meddelande om att du måste byta ut tonerpatronen. För hur man byter ut tonerpatron, se "5. UNDERHÅLL" i Bruksanvisningen.
	Har papperet fastnat?	Ta bort papperet som fastnat enligt meddelandet på skärmen. ☞ TA BORT PAPPER SOM FASTNAT (sida 3)
	Är utmatningsfacket (mittfacket) eller utmatningsfacket (höger fack) fullt?	När utmatningsfacken (mittfacket) eller utmatningsfacken (höger facken) är fulla aktiveras en avkännare och utskriften stoppas. Ta bort utskrifterna från det aktuella facket och fortsätt att skriva ut. ☞ Illustration av maskinen (B) och (C) (sidan 36)
	Är lådan för överflödigt toner full?	Byt ut lådan för överflödigt toner enligt meddelandet på skärmen. ☞ "5. UNDERHÅLL" i Bruksanvisningen
Originallets storlek väljs inte automatiskt eller så väljs fel storlek.	Finns det begränsningar i Papperskassett Inställningar (i systeminställningarna) för de fack som kan användas i olika lägen (kopiering, utskrift, fax, Internetfax och dokumentarkivering)?	Kontrollera Papperskassett Inställningar och se efter om kryssrutorna för de olika lägena är markerade. Funktioner utan markering kan inte användas för utskrift till det aktuella facket. → Systeminställningar > "Papperskassett Inställningar" > "Inställningar Papperskassett" > <input checked="" type="checkbox"/> (Varje läge)
	Är originalet vågigt eller vikt?	Det går inte att identifiera rätt originalstorlek om originalet är vågigt eller vikt. Släta ut originalet.
	Placerade du ett original som är mindre än A5 (5-1/2" x 8-1/2")?	Originalstorlekar mindre än A5 (5-1/2" x 8-1/2") kan inte identifieras. Ange originalstorleken manuellt. * När du scannar ett litet original på dokumentglaset fungerar det bäst om du placerar ett tomt papper av samma storlek (A4 (8-1/2" x 11"), B5 (8-1/2" x 11"R) osv.) som det papper du vill skriva ut på ovanpå originalet.



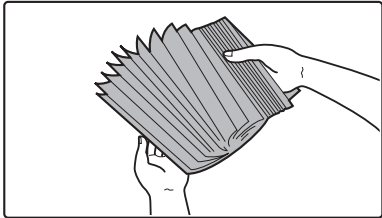

Problem	Kontrollera	Lösning
Pappersstorleken för handinmatningsfacket är inte den rätta.	Är förlängningsplattan utdragen?	När du fyller på papper i handinmatningsfacket drar du ut förlängningsplattan så att pappersstorleken kan identifieras. ☞ Illustration av maskinen (H) (sidan 36)

Problem som berör pappersmatning och utmatning

Problem	Kontrollera	Lösning
Originalt matas fel eller fastnar.	Är originalpapperet tunt? (När den automatiska dokumentmataren används.)	Använd dokumentglaset för att scanna originalet. Om du måste använda den automatiska dokumentmataren använder du det långsamma scanningsläget i speciallägen för att scanna originalet.
	Är matningsrullen smutsig?	Rengör ytan på originalets matningsrulle. ☞ "5. UNDERHÅLL" i Bruksanvisningen.
Papperet matas fel eller fastnar.	Finns det trasiga pappersbitar i maskinen?	Ta bort allt papper. ☞ TA BORT PAPPER SOM FASTNAT (sida 3)
	Finns det för mycket papper i facket?	Kontrollera att pappersbunten i facket inte når högre än nivåmarkeringen. ☞ Illustration av maskinen (E) (sidan 36)
	Matas flera papper in på en gång?	Lufta pappersbunten innan du lägger i den. 
	Använder du papper som inte uppfyller specifikationerna?	Använd papper som rekommenderas av SHARP. Om du använder något annat papper kan felmatningar, veck och fläckar uppstå. ☞ "TILLBEHÖR" i Säkerhetsmanualen. * För papper som inte får användas eller inte rekommenderas "ANVÄNDBART PAPPER" i Bruksanvisningen.
	Har papperet i kassetten blivit fuktigt?	Om du inte kommer att använda papperet i facket på en tid, tar du bort det från facket och förvarar det torrt och mörkt i en påse.
	Är styrskenorna för handinmatningsfacket inställda efter bredden på pappret?	Justera styrskenorna för handinmatningsfacket efter bredden på pappret. ☞ Illustration av maskinen (F) (sidan 36)
	Är förlängningsplattan utdragen?	Dra ut förlängningsplattan när du fyller på stora papper. ☞ Illustration av maskinen (H) (sidan 36)
	Är matningscyllindern för handinmatningsfacket smutsig?	Rengör ytan på handinmatningsfackets matningscyllinder. ☞ "5. UNDERHÅLL" i Bruksanvisningen.

Problem	Kontrollera	Lösning
Papperet matas fel eller fastnar.	Är A5-papper (5-1/2" x 8-1/2") påfyllt?	Fyll på A5-papper (5-1/2" x 8-1/2") i fack 1 (det första facket), i fack 2 (det andra facket) eller i handinmatningsfacket. * När du laddar papper med A5 (5-1/2" x 8-1/2") format i kassett 1 eller 2, lägg då pappret i liggande (A5R (5-1/2" x 8-1/2"R)) riktning.
	Har rätt pappersstorlek ställts in?	Om du använder en specialstorlek ser du till att ställa in pappersstorleken. Om du lägger in papper av en annan storlek i ett fack ser du till att ändra inställningen för pappersstorlek. → Systeminställningar > "Papperskassett Inställningar" > "Inställningar Papperskassett"
	Lade du i papper i handinmatningsfacket?	Innan du fyller på nytt papper bör du ta bort papper som redan finns i kassetten, lägga ihop det med det nya papperet och lägga tillbaka allt som en bunt. Om du fyller på med nytt papper utan att lägga ihop det med det kvarvarande papperet kan papperet felmatas.  Illustration av maskinen (G) (sidan 36)
Papperet matas inte från pappersfacket.	Är papperet rätt ilagt i pappersfacket?	Ställ in styrskenorna efter pappersstorleken. Se till att pappersbunten inte når över nivåmarkeringen.  Illustration av maskinen (E) (sidan 36)
Bilder på papperet från handinmatningsfacket är skeva.	Finns det för mycket papper i facket?	Lägg inte i mer än maxantalet ark. Maxantalet ark varierar beroende på inställningen för pappestyp. Mer information finns i "SPECIFIKATIONER" i Säkerhetsmanualen.
	Är styrskenorna för handinmatningsfacket inställda efter bredden på pappret?	Justera styrskenorna för handinmatningsfacket efter bredden på pappret.  Illustration av maskinen (F) (sidan 36)
Den automatiska dokumentmataren fungerar inte.	Har några funktioner inaktiverats av administratören?	Vissa funktioner kan ha inaktiverats i systeminställningarna (administratör). Hör med din administratör.

Problem som berör kvalitet och utskriftsresultat

Problem	Kontrollera	Lösning
Linjer visas på den scannade bilden.	Är scanningsområdena på dokumentglaset eller den automatiska dokumentmataren smutsiga?	Rengör scanningsområdena på dokumentglaset eller den automatiska dokumentmataren.  "5. UNDERHÅLL" i Bruksanvisningen.
	Är matningsrullen för handinmatningsfacket smutsig?	Rengör ytan på handinmatningsfackets matningsrulle.  "5. UNDERHÅLL" i Bruksanvisningen.
	Är matningsrullen smutsig?	Rengör ytan på originalets matningsrulle.  "5. UNDERHÅLL" i Bruksanvisningen.
Det blir fläckar på utskriften.	Använder du papper som inte uppfyller specifikationerna?	Använd papper som rekommenderas av SHARP. Om du använder papper för andra modeller eller specialpapper kan felmatningar, veck och fläckar uppstå.  Se "TILLBEHÖR" i Säkerhetsmanualen.

Problem	Kontrollera	Lösning
Det blir fläckar på utskriften.	Skriver du ut på hålat papper?	Om den utskrivna bilden överlappar hålen kan fläckar uppstå på baksidan av papperet om du skriver ut på ena sidan och på båda sidor vid dubbelsidig utskrift. Se till att bilden inte överlappar hålen.
	Visas ett meddelande om att underhåll behövs?	Kontakta återförsäljaren eller närmaste SHARP Serviceavdelning så snart som möjligt.
Tonern fäster inte eller så veckas papperet.	Använder du papper som inte uppfyller specifikationerna?	Använd papper som rekommenderas av SHARP. Om du använder papper för andra modeller eller specialpapper kan felmatningar, veck och fläckar uppstå. ☞ "TILLBEHÖR" i Säkerhetsmanualen.
	Har du ställt in rätt papperstyp?	Ange rätt papperstyp i inställningarna för facken. Var särskilt noga med följande: <ul style="list-style-type: none"> • Tjockt papper används men en annan papperstyp har valts i inställningarna. (Bilden kan suddas ut vid gnuggning.) • En annan papperstyp än tjockt papper används men tjockt papper har valts i inställningarna. (Detta kan orsaka veck och felmatningar.) → Systeminställningar > "Papperskassett Inställningar" > "Inställningar Papperskassett"
	Är papperet ilagt så att utskriften hamnar på baksidan?	Om utskriften hamnar på fel sida på etikettark och OH-film fäster inte tonern som den ska och bilden blir otydlig.
Utskriftskvaliteten är dålig.	Är funktionen för att spara toner aktiverad?	När "Tonersparläge vid Utskrift" eller "Tonersparläge vid Kopiering" har aktiverats görs utskrift med mindre toner och därmed blir utskriften ljusare. Hör med din administratör.
En del av bilden är avklippt.	Har rätt pappersstorlek ställts in?	Om du använder en specialstorlek ser du till att ställa in pappersstorleken. Om du lägger in papper av en annan storlek i ett fack ser du till att ändra inställningen för pappersstorlek. → Systeminställningar > "Papperskassett Inställningar" > "Inställningar Papperskassett"
	Placerades originalet rätt?	Om du använder dokumentglasets ser du till att placera originalet i det borte vänstra hörnet. ☞ Illustration av maskinen (I) (sidan 37)
Utskriften hamnar på fel sida av papperet.	Har papperet lagts i med utskriftssidan åt rätt håll?	<ul style="list-style-type: none"> • Pappersfack: Lägg i papper med framsidan uppåt. (Lägg i papper av typen "Förtryckt" och "Brev" med framsidan nedåt*) • Handinmatningsfack: Lägg i papper med framsidan nedåt. * Om "Inaktivering av Duplexenhet" är aktiverat i systeminställningarna (administratör) lägger du papper med framsidan uppåt. Fråga administratören efter den aktuella inställningen.

Problem som berör kringutrustning

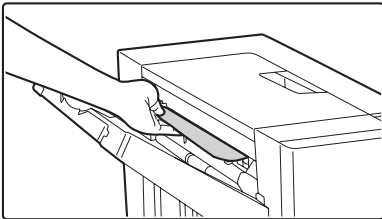
Problem	Kontrollera	Lösning
Den anslutna USB-enheten kan inte användas.	Är USB-enheten kompatibel med maskinen?	En enhet som inte är kompatibel kan inte användas. Kontrollera att enheten är kompatibel med maskinen.
	Känns den anslutna USB-enheten av korrekt.	Använd "Kontroll USB-enhet" i Systeminställningarna för att kontrollera om enheten kan kännas igen eller ej. → Systeminställningar > "Kontroll USB-enhet" Om enheten inte känns igen ska den anslutas en gång till.
	Är två eller flera USB-enheter av samma typ anslutna till en USB-hub?	Om två eller flera USB-enheter av samma typ är anslutna till en USB-hub, identifieras endast den enhet som anslöts först. Kontrollera att de fyra kontakterna på USB-hubben är anslutna till olika enhetstyper.
Efterbehandlare med sadelhäft fungerar inte.	Visas ett meddelande om att du måste ta bort papper från uppsamlaren?	Ta bort eventuellt papper som finns i uppsamlaren. 
Ingen häftning sker (inte heller broschyrhäftning).	Visas ett meddelande om att du ska kontrollera häftningsenhet?	Ta bort häftklamrar som fastnat. ☞ Se "4. KRINGUTRUSTNING" i Bruksanvisningen.
	Visas ett meddelande om att du måste fylla på häftklamrar?	Byt häftklammerkassett. Glöm inte att byta ut behållaren. ☞ Se "4. KRINGUTRUSTNING" i Bruksanvisningen.
	Är de papper som ska häftas av olika bredd?	Det går inte att häfta papper av olika bredd. Om du vill utföra blandad häftning använder du papper av samma bredd och väljer inställningen [Samma bredd]. Vid kopiering välj [Samma bredd] under [Blandade org. format] i speciallägen.
	Försöker du häfta för många ark åt gången?	Information om hur många ark som kan häftas finns i "SPECIFIKATIONER" i Säkerhetsmanualen.
	Ingår en pappersstorlek som inte kan häftas i utskriftsjobbet?	Information om vilka pappersstorlekar som kan häftas finns i "SPECIFIKATIONER" in Säkerhetsmanualen.
	Är facketts papperstypinställning i skrivardrivrutinen en papperstyp som inte kan häftas?	Kontrollera inställningarna för papperstyp i maskinen och välj en kassett med papper som kan användas till häftning. Klicka på knappen [Status för kassett] "Pappersval" på fliken [Papper] i fönstret för skrivaregenskaper och kontrollera inställningarna för papperstyper för varje kassett. * Det går inte att häfta etiketter, registerpapper, OH-film och kuvert. Det går heller inte att häfta om "Inaktivera Häftning" har valts i användartypen.

Problem	Kontrollera	Lösning
Ingen häftning sker (inte heller broschyrhäftning).	Är det valda facketts papperstyp tjockt papper?	Broschyrhäftning fungerar inte med tjockt papper. (Om funktionen för omslag har valts fungerar dock broschyrhäftning när ett enstaka ark tjockt papper infogas som omslag.)
	Har några funktioner inaktiverats av administratören?	Vissa funktioner kan ha inaktiverats i systeminställningarna (administratör). Hör med din administratör.
Ingen håslagning sker.	Visas ett meddelande om att du ska kontrollera håslagningsenheten?	Ta bort stansspill. ☞ "4. KRINGUTRUSTNING" i Bruksanvisningen.
	Är de papper som ska håslås av olika storlekar?	Håslagning kan inte utföras när olika pappersbredder blandas samman. För att utföra håslagning av olika pappersbredder, använd papper av samma bredd och välj inställningen [Samma bredd]. Vid kopiering välj [Samma bredd] under [Blandade org. format] i speciallägen.
	Ingår en pappersstorlek som inte kan håslås i utskriftsjobbet?	Information om vilka pappersstorlekar som kan håslås finns i "SPECIFIKATIONER" i Säkerhetsmanualen.
	Är kassetten som valts i skrivardrivrutinen inställd på en papperstyp som man inte kan slå hål i?	Kontrollera inställningarna för papperstyp i maskinen och välj en kassett med papper som kan användas för håslagning. Klicka på knappen [Status för kassett] "Pappersval" på fliken [Papper] i fönstret för skrivaregenskaper och kontrollera inställningarna för papperstyper för varje kassett. * Det går inte att håslå etiketter, registerpapper, OH-film och kuvert. Det går heller inte att håslå om "Inaktivera Håslag" har valts i användartypen.
	Har några funktioner inaktiverats av administratören?	Vissa funktioner kan ha inaktiverats i systeminställningarna (administratör). Hör med din administratör.
Häftnings- eller håslagningspositionen är felaktig.	Är häftningspositionen rätt inställd?	Kontrollera inställningen för häftningsposition. ☞ "UTMATNING" i Kopieringsguiden.
	Är håslagningspositionerna rätt inställda?	Kontrollera inställningarna för håslagningsposition. ☞ "UTMATNING" i Kopieringsguiden.

Övriga problem

Problem	Kontrollera	Lösning
Funktionspanelen är svår att se.	Är skärmkontrasten rätt inställd?	Justera kontrasten med hjälp av "Skärmkontrast" i System Settings. → Systeminställningar > "Standard-Inställningar" > "Skärmkontrast"
Du loggades plötsligt ut.	Aktiverades funktionen Automatisk återställning?	När användarautentisering används loggas den inloggade användaren automatiskt ut om funktionen Automatisk återställning aktiveras. (Gäller inte PC-scanningsläge.) Logga in igen. Om du är administratör kan du ändra tidsinställningen för automatisk återställning eller inaktivera funktionen Automatisk återställning i "Automatisk Återställning". → Systeminställningar (Administratör) > "Inställn. För Drift" > "Automatisk Återställning"
Du glömde administratörslösenordet.	Har administratörslösenordet ändrats från fabriken standardinställning?	Kontakta återförsäljaren eller närmaste SHARP Serviceavdelning. * Information om fabriken standardlösenord finns i "TILL MASKINENS ADMINISTRATÖR" i Säkerhetsmanualen. När du har ändrat lösenordet ser du till att memorera det.
När huvudströmbrytaren är frånslagen, lyser fortfarande indikatorn för huvudströmbrytaren på manöverpanelen.	Om strömmen har slagits av med [STRÖMBRYTARE]-knappen (⏻) på funktionspanelen och var det ett tag sedan dess?	Om huvudströmmen har varit frånslagen i minst en minut efter att strömmen slagit av med [STRÖM]-knappen (⏻) på funktionspanelen, slås kraftströmsindikatorn inte av med en gång. (Indikatorn förblir på i ungefär en minut. Detta är normalt och innebär inget fel).

Illustration av maskinen

Framsida

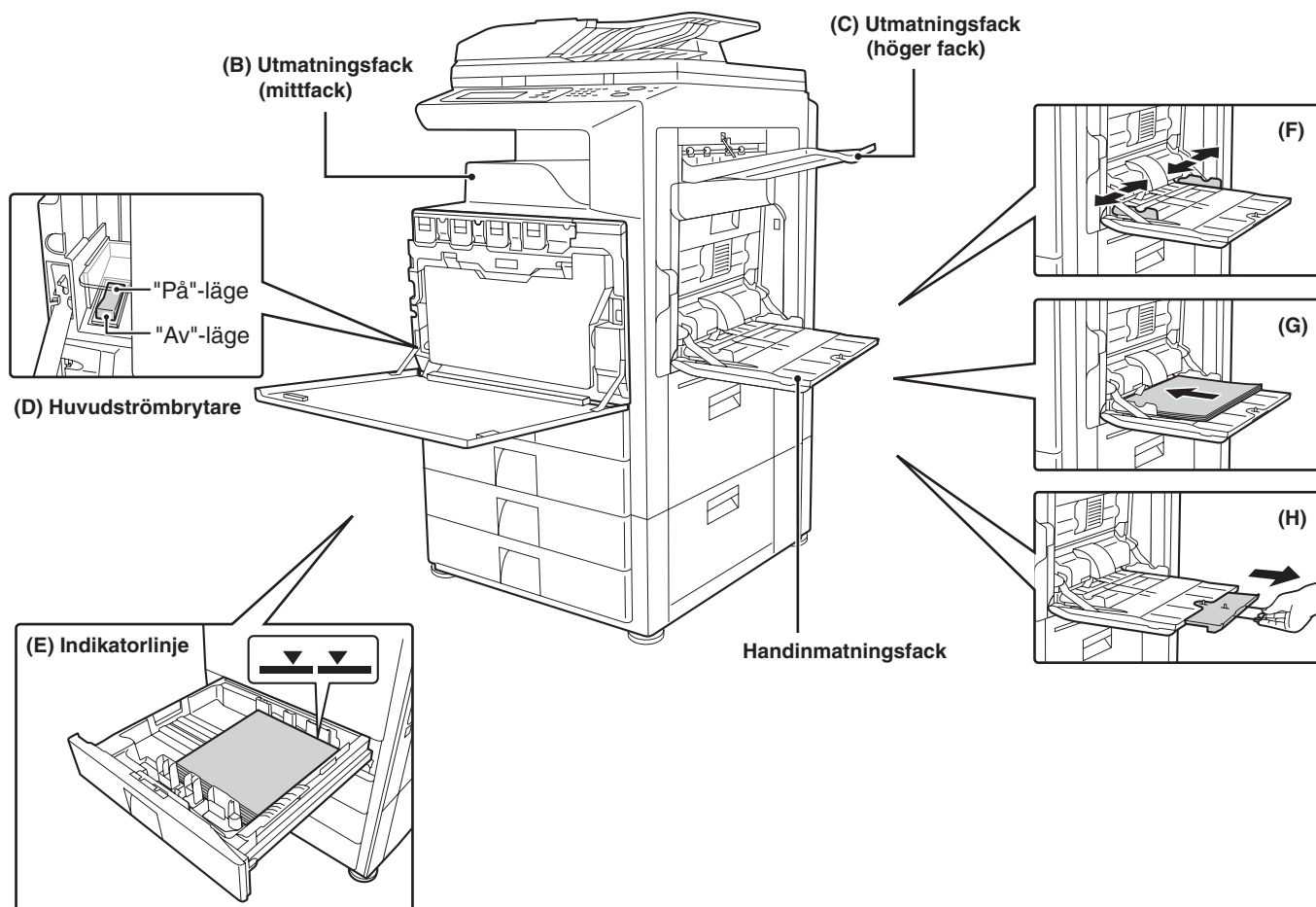
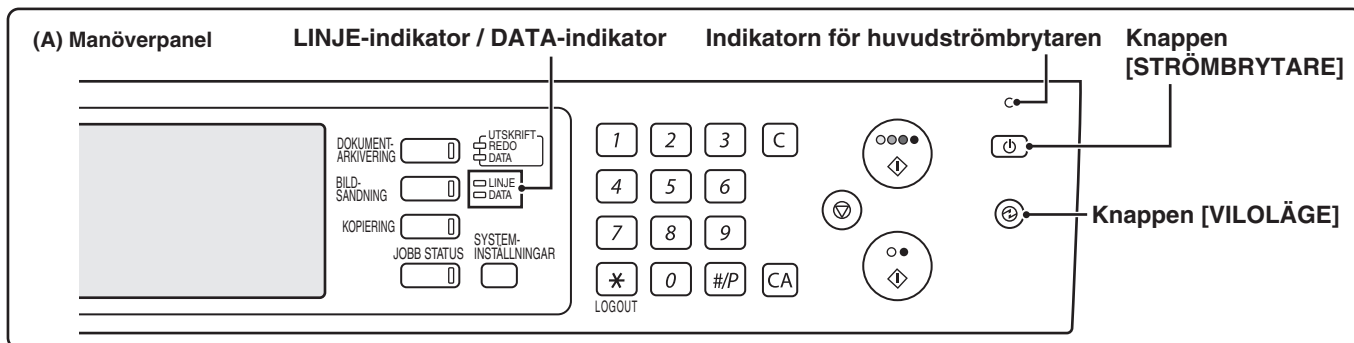

Baksida

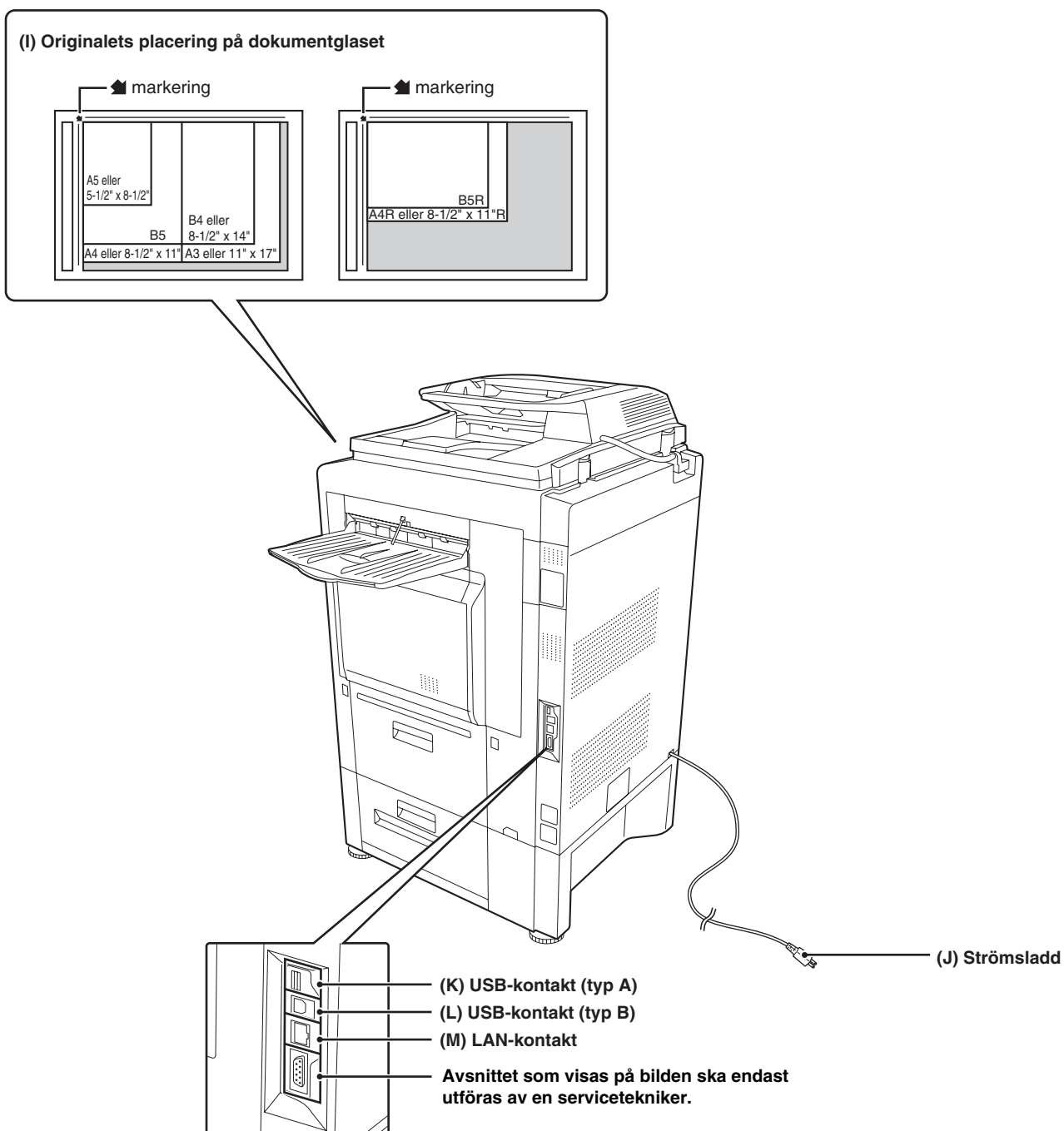

Felsökning

MODELL: MX-2300N
MX-2700N



SHARP®

TRYCKT I FRANKRIKE
TINSW3144GHZZ

