

DIGITALT MULTIFUNKTIONELLT FULLFÄRGSSYSTEM

Säkerhetsmanual

Innan du installerar denna produkt ber vi er läsa igenom avsnitten "FÖRSIKTIGHETSÅTGÄRDER" och "KRAV FÖR INSTALLATION".

FÖRSIKTIGHETSÅTGÄRDER

KRAV FÖR INSTALLATION

TILLBEHÖR

SPECIFIKATIONER

INFORMATION OM AVFALLSHANTERING

TILL MASKINENS ADMINISTRATÖR

Ha alltid manualen nära till hands.

Var vänlig se andra sidan för att ansluta till "Installationshandbok" och "Sharpdesk Installationsmanual".

Dessa manualer är miljövänligt sammansatta.

Observera!

Dra ut nätkabeln ur vägguttaget för att koppla bort strömmen helt och hållet.
Utrustningen bör installeras nära ett lättillgängligt vägguttag.

Skärmade gränssnittskablar måste användas med denna utrustning för att överensstämma med EMCs regelverk.

EMC (denna enhet och extra utrustning)**Varning:**

Detta är en klass A produkt. Inom tätbebyggt område kan denna produkt åstadkomma radiostörningar. I detta fall kan användaren bli ombedd att vidta lämpliga åtgärder.

Denna enhet innehåller programvara som har moduler som är utvecklade av Independent JPEG Group.

Den här produkten inkluderar Adobe® Flash® -teknologi från Adobe Systems Incorporated.
Copyright© 1995-2007 Adobe Macromedia Software LLC. Med ensamrätt.

För användare av faxfunktionen

FAX gränssnittskabel och linjekabel:

Dessa särskilda tillbehör ska användas tillsammans med apparaten.

Konformitetsdeklarationen finns på följande URL-adress.

<http://www.sharp.de/doc/MX-FXX2.pdf>

Innehåll

| | | | |
|----------------------------------------------------------------------|----------|----------------------------------------------------------------------------------------------------------------------------|-----------|
| FÖRSIKTIGHETSÅTGÄRDER | 3 | Specifikationer för slutbehandlare | 13 |
| Laserinformation. | 5 | Specifikationer för håslagningsenhet (för efterbehandlare). | 14 |
| KRAV FÖR INSTALLATION | 6 | Skrivarens specifikationer | 14 |
| TILLBEHÖR | 7 | Specifikationer för nätverksscanner / internetfax | 15 |
| Förvaring av tillbehör | 7 | Specifikationer för initierad scanningsfunktion (TWAIN) | 15 |
| Reservdelar och förbrukningsmaterial | 7 | Faxspecifikationer | 16 |
| SPECIFIKATIONER | 8 | INFORMATION OM BORTSKAFFANDE | 17 |
| Maskinspecifikationer / Kopiatorspecifikationer | 8 | A. Information om bortskaffande för användare (privatpersoner) | 17 |
| Kontinuerlig kopieringshastighet | 10 | B. Information om bortskaffande för företagsanvändare | 17 |
| Driftmiljö | 10 | TILL MASKINENS ADMINISTRATÖR | 20 |
| Akustisk ljudemission (mätning enligt ISO7779) | 11 | Fabriksinställda standardlösenord | 20 |
| Specifikationer för automatisk dokumentmatare | 11 | Vidarebefordra all överförd och mottagen data till administratören (funktionen för dokumentadministration) | 20 |
| Specifikationer för utmatningsfackenhet (höger kassett) | 11 | För användare av faxfunktionen | 20 |
| Specifikationer för stativ/1 x 500-arks pappersmagasin | 12 | Varumärken | 21 |
| Specifikationer för stativ/2 x 500-arks pappersmagasin | 12 | | |

Obs:

- Denna handbok har utarbetats med stor noggrannhet. Kontakta din återförsäljare eller ditt lokala servicekontor om du har några kommentarer till eller frågor om manualen.
- Denna produkt har genomgått noggranna kvalitetskontroller och kvalitetsbesiktningar. Om det mot förmodan skulle uppstå ett fel eller något annat problem ber vi dig kontakta din återförsäljare eller lokala auktoriserade servicerepresentant.
- Förutom de fall som regleras enligt lag ansvarar SHARP ej för fel som uppstår vid användning av produkten eller dess tillbehör, eller för fel på grund av felaktig användning av produkten eller dess tillbehör, eller övriga fel eller för någon annan skada som kan ha uppstått på grund av användning av produkten.
- Handboken innehåller referenser till faxfunktionen. Lägg dock märke till att faxfunktionen inte är tillgänglig i vissa länder eller regioner.



Produkter som har erhållit ENERGY STAR® är konstruerade för att minska miljöpåverkan genom att vara energieffektiva.

De produkter som uppfyller riktlinjerna för ENERGY STAR® har ovanstående logotyp.
De produkter som inte har logotypen kanske inte uppfyller riktlinjerna för ENERGY STAR®.

Garanti

Alla nödvändiga ansträngningar har gjorts för att detta dokument ska vara så exakt och användbart som möjligt. SHARP Corporation ger dock inga garantier av något slag beträffande dess innehåll. All information kan ändras utan föregående meddelande. SHARP kan inte hållas ansvarig för förluster eller skador, direkta eller indirekta, som ett resultat av användning av denna manual.

©Copyright SHARP Corporation 2009. Med ensamrätt. Återgivning, anpassning eller översättning är inte tillåtet utan föregående skriftligt tillstånd, förutom när upphovsrättslagen tillåter det.

FÖRSIKTIGHETSÅTGÄRDER

Symboler i den här manualen

Ett antal säkerhetssymboler för säkert maskinbruk används i den här manualen. Säkerhetssymbolernas betydelse anges nedan. Lägga symbolernas betydelse på minnet när du läser igenom manualen.



VARNING

Risk för dödsfall eller allvarlig personskada.



FÖRSIKTIGHET

Risk för personskada eller skada på egendom.

Symbolernas betydelse



Symbolen  betyder att en åtgärd måste vidtas. Det tillstånd som kräver en åtgärd anges i symbolen (symbolen till vänster säger "försiktighet: hög temperatur").



Symbolen  betyder att en viss åtgärd är förbjuden. Den förbjudna åtgärden anges i eller intill symbolen (symbolen till vänster säger "demontering förbjuden").



Symbolen  betyder att en viss åtgärd är obligatorisk.



VARNING

Se till att nätkabeln ansluts till ett eluttag som motsvarar specificerat behov vad gäller spänning och strömstyrka. Kontrollera också att eluttaget är korrekt jordat. Använd inte förlängningsladd eller adapter för att ansluta andra enheter till samma uttag som maskinen är ansluten till. Bruk av felaktig strömförsörjning kan orsaka brand eller elstöt.

*Strömförsörjningskraven anges på namnplåten i nedre vänstra hörnet på maskinens vänstra sida.



Använd inte maskinen om du ser rök, känner en underlig lukt eller upptäcker något annat onormalt.

Maskinbruk i dessa situationer kan leda till brand eller elstöt. Bryt huvudströmmen omedelbart och dra ut nätkontakten ur uttaget. Kontakta din återförsäljare eller ditt lokala SHARP-servicekontor.



Placera inte någon behållare med vatten eller annan vätska, eller något metallföremål, så att den/det riskerar att hamna i maskinen.

Risk för brand eller elstöt föreligger om vätskan eller föremålet hamnar i maskinen.



Vid åskväder ska du bryta strömmen och dra ut nätkontakten ur uttaget för att förhindra elstötar och brand på grund av blixtnedslag.



Skada eller modifiera inte nätkabeln.

Risk för brand eller elstöt föreligger om du placerar tunga föremål på nätkabeln, drar i den eller böjer den så att den skadas.



Bryt huvudströmmen och dra ut nätkontakten ur uttaget om ett metallföremål eller vatten hamnar i maskinen.

Kontakta din återförsäljare eller ditt lokala SHARP-servicekontor. Maskinbruk i dessa situationer kan leda till brand eller elstöt.



Avlägsna inte maskinens hölje.

Strömförande delar i maskinen kan orsaka elstötar.



Stick inte in eller dra ut strömkontakten med våta händer.

Du riskerar att få en elstöt.



Gör inga ändringar på enheten.

Det kan resultera i personskador eller skada enheten.



Använd inte brandfarlig spray för att rengöra maskinen.

Om gas från sprayen kommer i kontakt med varma elektroniska komponenter eller fixeringsenheten inuti maskinen kan det leda till brand eller elstöt.



⚠ FÖRSIKTIGHET

Installera inte maskinen på en plats som har dålig ventilation. Installera maskinen så att människor inte utsätts direkt för dess utblåsning.

En liten mängd ozon bildas i skrivaren vid användning. Utsläppsnivån är för liten för att kunna utgöra någon hälsofara.

Den aktuella rekommenderade gränsen för långtidsexponering för ozon är 0,1 ppm (0,2 mg/m³) beräknat som en 8-timmars tidsvägd medelkoncentration.

Eftersom den lilla mängd som släpps ut ändå kan ha en obehaglig lukt, är det tillrådligt att placera kopiatorn i ett ventilerat utrymme.

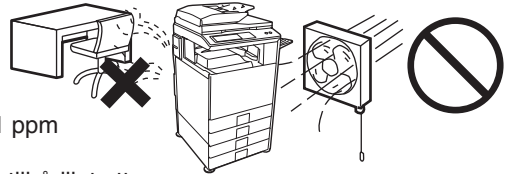

Installera inte maskinen på en ojämn eller lutande yta. Installera maskinen på en yta som kan bära upp maskinens vikt.

Skaderisk genom vältnande maskin föreligger. Eventuell kringutrustning ska inte installeras på en lutande eller på annat sätt ojämn yta. Risk för halkning, snubbling och vältning föreligger. Installera produkten på en jämn och stabil yta som kan bära upp produktens vikt. (Vikt med olika typer av kringutrustning installerade: cirka 130 kg (287 lbs.)).



När enheten är installerad måste de fyra (4) justerarna sänkas tills de når golvet (hindrar enheten från att flyttas).

Skruva på justerarna i låsningsriktningen tills de får ordentlig kontakt med golvet. Om du av någon anledning behöver flytta maskinen, skruvar du upp justerarna, stänger av strömmen och flyttar sedan maskinen.

(När du har flyttat maskinen skruvar du ner de fyra justerarna tills de når golvet.)

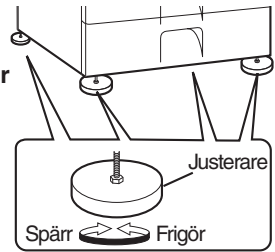

Dra inte i sladden när du drar ut kontakten ur uttaget.

Om du drar i sladden riskerar du t.ex. att blotta trådarna eller skada dessa, vilket kan leda till brand eller elstöt.



Titta inte direkt in i ljuskällan.

Detta kan skada ögonen.

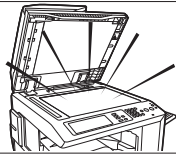

Fixeringsenheten är varm. Vidrör inte fixeringsenheten när du åtgärdar pappersstopp. Var försiktig så att du inte bränner dig.

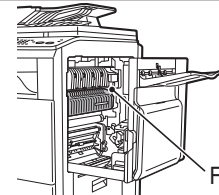

Fixeringsenhet

Blockera inte maskinens ventilationshål. Installera inte maskinen på en plats som blockerar ventilationshålen.

Blockering av ventilationshål leder till värmebildning i maskinen med brandrisk som följd.



Var försiktig så att du inte klämmer fingrarna när du laddar papper, åtgärdar pappersstopp, utför underhåll, stänger främre luckan eller sidoluckan samt sätter in eller tar ut fack/kassetter.

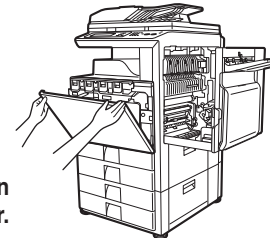

Installera inte maskinen på en fuktig eller dammig plats.

Risk för brand eller elstöt föreligger.



Dra ut nätkontakten ur uttaget för säkerhets skull om du inte avser att använda maskinen under en längre tid.



Förvara toner, tonerbehållare (tonerpatroner) och boxar för överflödig toner utom räckhåll för barn.



Bryt huvudströmmen och dra ut nätkontakten ur uttaget innan du flyttar maskinen.

Du riskerar att skada sladden, vilket kan leda till brand eller elstöt.



Enheten har också en dokumentarkiveringsfunktion som lagrar dokumentbilddata på enhetens hårddisk. Lagrade dokument kan enkelt hämtas och skrivas ut eller överförs efter behov. Om ett fel på hårddisken uppstår går det inte att hämta upp lagrade dokumentdata. Förhindra att viktiga dokument går förlorade, om det osannolika skulle inträffa och hårddisken skulle sluta att fungera, genom att förvara originalen till viktiga dokument på annan plats.

Undantaget vad lagen föreskriver ansvarar Sharp Corporation ej för eventuella skador och förluster till följd av förlust av lagrade dokumentdata.

Laserinformation

| | |
|---------------------------------------|--------------------------------|
| Våglängd | 790 nm \pm 10 nm |
| Pulstider (Nordamerika och Europa) | 4,6 μ s \pm 4,6 ns /7 mm |
| Uteffekt | Max 0,6 mW (LD1+LD2) |

Varning

Användning av andra kontroller eller justeringar eller procedurer än de som beskrivs här kan leda till exponering av farlig laserstrålning.

Denna digitala utrustning är en KLASS 1 LASERPRODUKT (IEC 60825-1 Utgåva 1.2-2001)

För Europa:

CLASS 1 LASER PRODUCT

LASER KLASSE 1

LUOKAN 1 LASERLAITE

KLASS 1 LASERAPPARAT

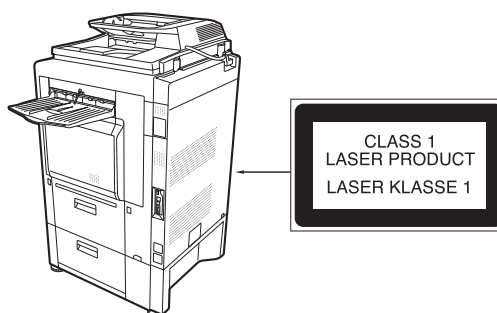

KRAV FÖR INSTALLATION

Maskinens prestanda påverkas av den omgivning i vilken maskinen installeras. Installera inte maskinen på följande platser:

VAR FÖRSIKTIG. Ställ inte maskinen på platser med dålig luftcirkulation.

En liten mängd ozon bildas i maskinen vid utskrift. Den mängd ozon som bildas är såpass liten att den inte är skadlig, men en obehaglig lukt kan märkas vid större kopieringar och därför bör maskinen ställas i ett rum med en ventilationsfläkt eller fönster som ger tillräcklig luftcirkulation. (Lukten kan ge ibland upphov till huvudvärk.)

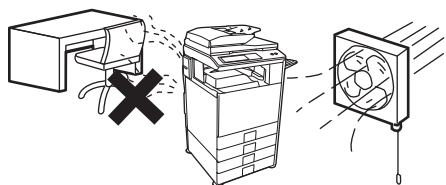

* Placera maskinen så att ingen direkt exponeras för maskinens utströmningar. Kontrollera att maskinen inte utsätts för direkt solljus om den placeras nära ett fönster.

Platser som är mycket varma, kalla, fuktiga eller torra (nära element, luftfuktare, luftkonditioneringsapparater etc.)



Papperet blir fuktigt och kondens kan bildas i maskinen som orsakar pappersstopp och orena utskrifter.

☞ Driftmiljö (sid 10)

Om en ultraljudsluftfuktare står på aktuell plats, ska du använda rent vatten i den. Om du använder kranvatten avges mineraler och andra föroreningar som fastnar i maskinen och orsakar orena utskrifter.

Nära en vägg

Se till att det finns tillräckligt med plats runt maskinen för service och ventilation. (Maskinen ska inte stå närmare väggen än vad som anges nedan. Angivet avstånd gäller bara om en efterbehandlare sadelhäft och ett stormagasin inte har installerats.)

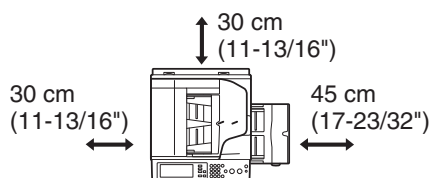

Dammiga platser



Damm i maskinen kan leda till orena utskrifter och maskinfel.

Platser som utsätts för direkt solljus

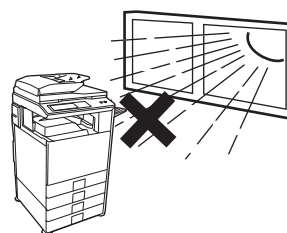

Plastdelar kan omformas och påverka utskriftskvaliteten negativt.

Platser med ammoniakgas



Installation av maskinen intill en ljuskopieringsmaskin kan resultera i orena utskrifter.

Platser som kan vibrera

Vibrationer kan orsaka maskinfel.

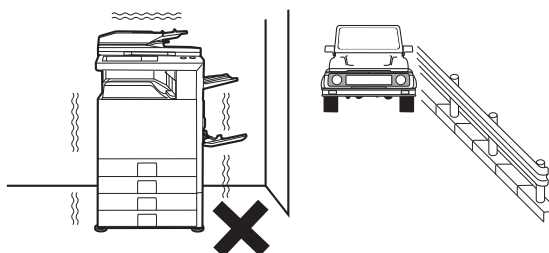

! Maskinen innehåller en inbyggd hårddisk. Utsätt inte maskinen för stötar eller vibrationer. Flytta i synnerhet aldrig maskinen när strömmen är påslagen.

- Enheten bör installeras nära ett ledigt nätuttag för att underlätta nätanslutning.
- Anslut enheten till ett eluttag som inte används till någon annan elektrisk apparat. Om en lampa är ansluten till samma uttag kan det hända att den blinkar.

TILLBEHÖR

Standardtillbehör för denna produkt som kan bytas av användaren inkluderar papper, kolpulverpatroner och häftklammerpatroner för efterbehandlare.

Var noga med att endast använda SHARP-specificerade produkter för tonerpatroner, efterbehandlare, häftklammerkassett och OH-film.

SHARP

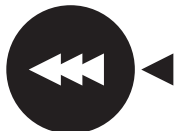

För bästa möjliga kopieringsresultat, använd endast originaltillbehör märkta "SHARP Genuine Supplies" vilka designats, framtagits och testats för att maximera livstiden och prestandan för SHARP-produkter. Kontrollera att etiketten Genuine Supplies finns på kolpulverförpackningen.

GENUINE SUPPLIES

Förvaring av tillbehör

Korrekt förvaring

1. Förvara tillbehören på en plats som:
 - är ren och torr,
 - håller jämn temperatur,
 - inte utsätts för direkt solljus.
2. Förvara papper i dess förpackning och liggande plant.
3. Papper som förvaras utanför förpackningen eller i förpackningar stående på högkant kan böja sig eller bli fuktiga, vilket ofta orsakar felmatning.

Förvaring av tonerpatroner

Förvara nya kolpulverpatronförpackningar horisontellt. Förvara inte förpackningen på högkant. Om den förvaras på högkant kan det hända att kolpulvret inte distribueras jämnt även om man skakar patronen hårt. Pulvret stannar då kvar inne i patronen.

Häftklammerkassett

Efterbehandlaren fordrar följande häftklammerkassett:

MX-SCX1

Cirka 5000 per kassett x 3 kassetter

Reservdelar och förbrukningsmaterial

Tillgången på reservdelar för reparationer av maskinen garanteras i minst 7 år efter att produktionen upphört. Reservdelar är sådana maskindelar som kan gå sönder vid normal användning av produkten medan delar som normal överskrider produktens livslängd inte betraktas som reservdelar. Även förbrukningsartiklar garanteras under minst 7 år efter det att produkten slutat tillverkas.

SPECIFIKATIONER

Maskinspecifikationer / Kopiatorspecifikationer

| | | |
|----------------------------------|------------------------------------------------------------------------------------------------------------------------------------------------------------------------------------------------------------------------------------------------------------------------------------------------------------------------------------------------------------------------------------------------------------------------------------------------------------------------------------------------------------------------------------------------------------------------------------------------------------------------------------------|---------------------------------------------------------------------------------------------------------------------------------------------------|
| Namn | Digitalt fullfärgs multifunktionssystem MX-2301N | |
| Typ | Skrivbord | |
| Fotokonduktiv typ | OPC-trumma | |
| Utskriftsmetod | Elektrofotografiskt system (laser) | |
| Framkallningssystem | Två-komponenters magnetisk borstframkallning av torr typ | |
| Fixeringssystem | Värmerullar | |
| Skanningsupplösning | Dokumentglas | Svartvit scanning: 600 x 300 dpi (fabriksinställda värden), 600 x 400 dpi, 600 x 600 dpi Färgscanning: 600 x 600 dpi (fabriksinställda värden) |
| | Dokumentmatare med sidvändning (automatisk dokumentmatare) | Svartvit scanning: 600 x 400 dpi (fabriksinställda värden), 600 x 600 dpi Färgscanning: 600 x 600 dpi (fabriksinställda värden) |
| Utskriftsupplösning | 600 x 600 dpi | |
| Scanningsgradering | 256 nivåer | |
| Utskriftsgradering | Likvärdigt med 256 nivåer | |
| Originalstorlekar / typer | Max. A3 (11" x 17") / ark, inbundna dokument | |
| Kopieringsstorlekar | Max.: A3W (12" x 18") Min.: A5R (5-1/4" x 5-3/4") | |
| Utskriftsmarginaler | Främre kant / bakre kant: totalt 8 mm (21/64") eller mindre, närmaste kanten/kanten längst bort: totalt 4 mm ±2 mm (11/64" ±3/32") eller mindre | |
| Uppvärmningstid | 60 sekunder eller mindre (Detta kan variera beroende på omgivande förhållanden.) | |
| Tid för första kopian* | Tid för färgkopia: 8,9 sekunder eller mindre Tid för svartvit kopia: 6,0 sekunder eller mindre (Matning av stående A4-ark (8-1/2" x 11"). Detta kan variera beroende på enhetens tillstånd.) | |
| Kopieringsgrad | Variabel: 25 % till 400 %, i steg om 1 %, totalt 376 steg (25 % till 200 % när automatisk dokumentmatare används) Fasta förvalsvärden: 25 %, 50 %, 70 %, 81 %, 86 %, 100 %, 115 %, 122 %, 141 %, 200 % och 400 % för AB-storlekar; 25 %, 50 %, 64 %, 77 %, 100 %, 121 %, 129 %, 200 % och 400 % för tumstorlekar. Två förminskningsgrader och två förstöringsgrader kan lagras. | |
| Kontinuerlig kopiering | 999 kopior | |
| Automatisk dokumentmatare | Se "Specifikationer för automatisk dokumentmatare". | |
| Kassett 1 / kassett 2 | Pappersstorlekar: A3, B4, A4, A4R, B5, B5R, A5R, 11" x 17", 8-1/2" x 14", 8-1/2" x 13-1/2", 8-1/2" x 13-2/5", 8-1/2" x 13", 8-1/2" x 11", 8-1/2" x 11"R, 7-1/4" x 10-1/2"R, 5-1/2" x 8-1/2"R, 8K, 16K, 16KR Pappersvikt: Vanligt papper (60 g/m ² till 105 g/m ² (16 lbs. till 28 lbs.)), tjockt papper (106 g/m ² till 209 g/m ² (28 lbs. limmat till 110 lbs. index)) Papperskapacitet: Vanligt papper (80 g/m ² (21 lbs.)) 500 ark, tjockt papper 200 ark Papperstyper: Vanligt papper som rekommenderas av SHARP, återvunnet papper, färgat papper och tjockt papper | |

* Tiden för första kopian ut mäts från det att dokumentet ligger på glaset och maskinen är klar med fixeringsenheten vid rätt temperatur och spegelmotorn vid sitt driftsvarvtal både för svartvitt läge och färgläge. Verklig tid kan variera beroende på omgivningen.

Maskinspecifikationer / Kopiatorspecifikationer (Fortsättning)

| | |
|----------------------------------|----------------------------------------------------------------------------------------------------------------------------------------------------------------------------------------------------------------------------------------------------------------------------------------------------------------------------------------------------------------------------------------------------------------------------------------------------------------------|
| Handinmatningsfack | Pappersstorlekar: A3W, A3, B4, A4, A4R, B5, B5R, A5R, kuvert, 12" x 18", 11" x 17", 8-1/2" x 14", 8-1/2" x 13-1/2", 8-1/2" x 13-2/5", 8-1/2" x 13", 8-1/2" x 11", 8-1/2" x 11"R, 7-1/4" x 10-1/2"R, 5-1/2" x 8-1/2"R, 8K, 16K, 16KR (Inkluderar automatisk avkänning av pappersstorlek. Inmatning av pappersformat upp till 297 mm x 432 mm (11-5/8" x 17") är möjligt.) |
| | Pappersvikter: Tunt papper (55 g/m ² till 59 g/m ² (15 lbs. till 16 lbs.)), vanligt papper (60 g/m ² till 105 g/m ² (16 lbs. till 28 lbs.)), tjockt papper (106 g/m ² till 256 g/m ² (28 lbs. limmat till 140 lbs. index)), kuvert (75 g/m ² till 90 g/m ² (20 lbs. till 24 lbs.)) |
| | Papperskapacitet: Standardpapper 100 ark |
| | Papperstyper: Vanligt papper som rekommenderas av SHARP, återvunnet papper, färgat papper, tjockt papper, tunt papper, OH-film, kuvert (Monarch, Com-10, DL, C5) |
| Duplexmodul | Pappersformat: A3, B4, A4, A4R, B5, B5R, A5R, 11" x 17", 8-1/2" x 14", 8-1/2" x 13", 8-1/2" x 11", 8-1/2" x 11"R, 5-1/2" x 8-1/2"R, 8K, 16K, 16KR Pappersvikt: Vanligt papper (60 g/m ² till 105 g/m ² (16 lbs. till 28 lbs.)), tjockt papper (106 g/m ² till 209 g/m ² (28 lbs. limmat till 110 lbs. index)) Papperstyper: SHARP-rekommenderat vanligt papper, återvunnet papper, färgat papper och tjockt papper |
| Utmatningsfack (Mittfack) | Utmatningsmetod: utmatning med framsidan nedåt (A3W och 12" x 18"-papper kan matas ut till höger kassett eller efterbehandlare) Utmatningskapacitet: 500 ark (med SHARP-rekommenderat A4 eller 8-1/2" x 11" papper) (Det maximala antalet ark som kan sparas varierar beroende på i vilken omgivning enheten installerats, papperstyp samt hur papperet förvaras.) Sensor för fullt fack: Ja |
| Gränssnittsport | LAN-anslutning: 10Base-T / 100Base-TX/ 1000Base-T USB-anslutning: Typ A-kontakt stöder USB 2.0* Kompatibilitetskrav på USB-minne Minneskapacitet : Max. 32 GB Diskformat : Endast FAT32 Typ B kontakt stöder USB 2.0 (Hög hastighet) |
| Strömförsörjningskrav | Lokal spänning ±10 % (För strömförsörjningskrav, se namnplåten på enhetens nedre vänstra sida.) |
| Strömförbrukning | 220-240 V: 1,84 kW / 100-127 V: 1,44 kW |
| Yttermått | 620 mm (B) x 670 mm (D) x 950 mm (H) (24-13/32" (B) x 26-3/8" (D) x 37-25/64" (H)) |
| Vikt | Ca 116 kg (255,8 lbs.) |
| Yttermått | 970 mm (B) x 670 mm (D) (38-3/16" (B) x 26-3/8" (D)) (när handinmatningsfacket är utdraget) |

* På maskinens fram- och baksida (till höger) sitter två typ A-kontakter. Emellertid kan kontakterna inte användas samtidigt. Endast en av kontakterna kan användas. Kontakta din servicetekniker om du behöver ändra den anslutning som används. För att få ström från en kontakt av typ A, får den anslutna apparatens sammanlagda strömförbrukning inte överskrida 500 mA.

Kontinuerlig kopieringshastighet *

| Modell | MX-2301N | |
|----------------------------------------------------------------------------------|----------------------------|--------------------|
| Återgivning | 100 %/förminskad/förstorad | |
| Kopieringsläge | Färgkopiering | Svartvit kopiering |
| A3, 11" x 17", 8K | 12 kopior/min. | 12 kopior/min. |
| B4, 8-1/2" x 14", 8-1/2" x 13" | 14 kopior/min. | 14 kopior/min. |
| A4, B5, 8-1/2" x 11", 16K | 23 kopior/min. | 23 kopior/min. |
| A4R, B5R, A5R, 8-1/2" x 11"R, 7-1/4" x 10-1/2"R, 5-1/2" x 8-1/2"R, 16KR | 16 kopior/min. | 16 kopior/min. |

* Kopieringshastighet vid utmatning av andra kopian och påföljande kopior, vid kontinuerlig enkelsidig kopiering av samma sida (exklusive offsetutskrift) och med användning av normalt ensidigt papper från ett annat fack än handmatningsfacket.

Driftmiljö

(luftfuktighet)

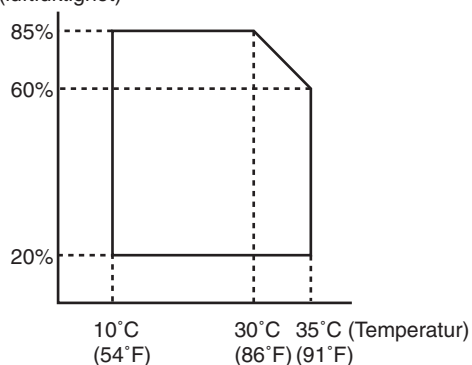

Akustisk ljudemission (mätning enligt ISO7779)

| | | | |
|---------------------------------------------------------|-----------------------------|-----------------|---------------------|
| Ljudeffektnivå L _{WA} | | | |
| Utskriftsläge (kontinuerlig utskrift) | | 6,5 B | |
| Beredskapsläge | | 5,7 B | |
| Ljudtrycksnivå L _{PA} (verkligt uppmätt värde) | | | |
| Utskriftsläge | Åhörarens position | Färg: 50 dB (A) | Svartvit: 50 dB (A) |
| | Operatörens position | Färg: 50 dB (A) | Svartvit: 50 dB (A) |
| Beredskapsläge | Åhörarens position | 24 dB (A) | |
| | Operatörens position | 22 dB (A) | |

Specifikationer för automatisk dokumentmatare

| | |
|-----------------------|----------------------------------------------------------------------------------------------------------------------------------------------------------------------------------------------------------------------------------------------------------------------------------------------------|
| Originalformat | A3 till A5, 11" x 17" till 5-1/2" x 8-1/2", långt papper (max. bredd 297 mm (11-5/8") x max. längd 1000 mm* (39-23/64")), scanning i mono 2 läge av endast en sida är möjlig i lägena "Fax" och "Bildscanning") |
| Originalvikt | Enkelsidigt 35 g/m ² till 128 g/m ² (9 lbs. till 32 lbs.) (Originalvikter från 35 g/m ² (9 lbs.) till 49 g/m ² (13 lbs.) kräver bruk av långsamt skanningsläge.) Dubbelzijdigt 50 g/m ² till 105 g/m ² (13 lbs. till 28 lbs.) |
| Kapacitet | 100 ark (80 g/m ² (21 lbs.)) Maximal bunthöjd 13 mm (33/64") |

* Skanning i mono 2-läge av endast en sida är möjligt i lägena "Fax" och "Scan send". När upplösningen är 600 x 600 dpi i läget "Internetfax", är maximal längd 800 mm (31-31/64"). När upplösningen är 400 x 400 dpi eller 600 x 600 dpi i skanningsläget kan ett långt original inte skannas.

Specifikationer för utmatningsfackenhet (höger kassett)

| | |
|-----------------------------|--------------------------------------------------------------------------------------------------------------------------------------------------------------------------------------------------------------------------|
| Modell | MX-TRX1 |
| Utmatningsmetod | Utmatningsmetod med framsidan nedåt |
| Utmatningskapacitet* | 100 ark (med SHARP-rekommenderat A4 eller 8-1/2" x 11" papper) |
| Yttermått | När facket är uppfällt: 289 mm (B) x 405 mm (D) x 52 mm (H) (11-3/8" (B) x 15-61/64" (D) x 2-3/64" (H)) När facket är utdraget: 419 mm (B) x 405 mm (D) x 52 mm (H) (16-1/2" (B) x 15-61/64" (D) x 2-3/64" (H)) |
| Vikt | Cirka 0,93 kg (2 lbs.) |

* Det maximala antalet ark som kan sparas varierar beroende på i vilken omgivning enheten installerats, papperstyp samt hur papperet förvaras. Kuvert, tabulatorpapper och glättat papper kan inte skrivas ut.

Specifikationer för stativ/1 x 500-arks pappersmagasin

| | |
|-----------------------------------------------|------------------------------------------------------------------------------------------------------------------------------------------------------------------------------------------------------------------|
| Modell | MX-DEX6 |
| Pappersstorlekar | A3, B4, A4, A4R, B5, B5R, 11" x 17", 8-1/2" x 14", 8-1/2" x 13-1/2", 8-1/2" x 13-2/5", 8-1/2" x 13", 8-1/2" x 11", 8-1/2" x 11"R, 7-1/4" x 10-1/2"R, 8K, 16K, 16KR |
| Pappersvikt | Vanligt papper (60 g/m ² till 105 g/m ² (16 lbs. till 28 lbs.)), tjockt papper (106 g/m ² till 209 g/m ² (28 lbs. limmat till 110 lbs. index)) |
| Papperskapacitet | 500 ark (80 g/m ² (21 lbs.)) x 1 fack |
| Papperstyper | Vanligt papper, återvunnet papper och färgat papper som rekommenderas av SHARP |
| Automatisk avkänning av pappersstorlek | När avkänningen "Auto-AB" är vald: A3, B4, A4, A4R, B5, B5R, 216 mm x 330 mm (8-1/2" x 13") När avkänningen "Auto-tum" är vald: 11" x 17", 8-1/2" x 14", 8-1/2" x 11", 8-1/2" x 11"R, 7-1/4" x 10-1/2"R |
| Strömförsörjning | Försörjs från enheten |
| Yttermått | 720 mm (B) x 670 mm (D) x 303 mm (H) (28-11/32" (B) x 26-3/8" (D) x 11-15/16" (H)) (inklusive justerare) |
| Vikt | Cirka 20 kg (44,1 lbs.) |

Specifikationer för stativ/2 x 500-arks pappersmagasin

| | |
|-----------------------------------------------|------------------------------------------------------------------------------------------------------------------------------------------------------------------------------------------------------------------|
| Modell | MX-DEX7 |
| Pappersstorlekar | A3, B4, A4, A4R, B5, B5R, 11" x 17", 8-1/2" x 14", 8-1/2" x 13-1/2", 8-1/2" x 13-2/5", 8-1/2" x 13", 8-1/2" x 11", 8-1/2" x 11"R, 7-1/4" x 10-1/2"R, 8K, 16K, 16KR |
| Pappersvikt | Vanligt papper (60 g/m ² till 105 g/m ² (16 lbs. till 28 lbs.)), tjockt papper (106 g/m ² till 209 g/m ² (28 lbs. limmat till 110 lbs. index)) |
| Papperskapacitet | 500 ark (80 g/m ² (21 lbs.)) x 2 fack |
| Papperstyper | Vanligt papper, återvunnet papper och färgat papper som rekommenderas av SHARP |
| Automatisk avkänning av pappersstorlek | När avkänningen "Auto-AB" är vald: A3, B4, A4, A4R, B5, B5R, 216 mm x 330 mm (8-1/2" x 13") När avkänningen "Auto-tum" är vald: 11" x 17", 8-1/2" x 14", 8-1/2" x 11", 8-1/2" x 11"R, 7-1/4" x 10-1/2"R |
| Strömförsörjning | Försörjs från enheten |
| Yttermått | 720 mm (B) x 670 mm (D) x 303 mm (H) (28-11/32" (B) x 26-3/8" (D) x 11-15/16" (H)) (inklusive justerare) |
| Vikt | Ca 23,5 kg (51,9 lbs.) |

Specifikationer för slutbehandlare

| | | |
|-------------------------------------------------|-----------------------------------------------------------------------------------------------------------------------------------------------------------------------------------------------------------------------------------------------------------------------------------------------------------------------------------------------------------|-----------------------------------------------------------------------------------------------------------------------------------------------------------------------------------------------------------------------------------|
| Modell | MX-FNX9 | |
| Pappersstorlekar | A3W, A3, B4, A4, A4R, B5, B5R, A5R, kuvert, 12" x 18", 11" x 17", 8-1/2" x 14", 8-1/2" x 13-1/2", 8-1/2" x 13-2/5", 8-1/2" x 13", 8-1/2" x 11", 8-1/2" x 11"R, 7-1/4" x 10-1/2"R, 5-1/2" x 8-1/2"R, 8K, 16K, 16KR | |
| Pappersvikt | Tunt papper (55 g/m ² till 59 g/m ² (15 lbs. till 16 lbs.)) vanligt papper (60 g/m ² till 105 g/m ² (16 lbs. till 28 lbs.)) tjockt papper (106 g/m ² till 256 g/m ² (28 lbs. limmat till 140 lbs. index)), kuvert (75 g/m ² till 90 g/m ² (20 lbs. till 24 lbs.)) | |
| Lägen | Ingen klammer, klammer | |
| Tillåtna pappersformat för avskiljning | A3, B4, A4, A4R, B5, 11" x 17", 8-1/2" x 14", 8-1/2" x 13-1/2", 8-1/2" x 13-2/5", 8-1/2" x 13", 8-1/2" x 11", 8-1/2" x 11"R, 8K, 16K | |
| Avskiljningsmått | 30 mm (1-3/16") | |
| Fackens kapacitet*1 | Utan häftning*2: 500 ark*3 (A4, A4R, B5, B5R, A5R, 8-1/2" x 11", 8-1/2" x 11"R, 7-1/4" x 10-1/2"R, 5-1/2" x 8-1/2"R, 16K, 16KR) 250 ark*4 (A3W, A3, B4, 12" x 18", 11" x 17", 8-1/2" x 14", 8-1/2" x 13-1/2", 8-1/2" x 13-2/5", 8-1/2" x 13", 8K) | Häftning*5: 30 uppsättningar eller 500 ark*3 (A4, A4R, B5, 8-1/2" x 11", 8-1/2" x 11"R, 16K, 16KR) 30 uppsättningar eller 250 ark*4 (A3, B4, 11" x 17", 8-1/2" x 14", 8-1/2" x 13-1/2", 8-1/2" x 13-2/5", 8-1/2" x 13", 8K) |
| Strömförsörjning | Försörjs från enheten | |
| Yttermått | 440 mm (B) x 595 mm (D) x 205 mm (H) (17-21/64" (B) x 23-27/64" (D) x 8-5/64" (H)) (När facket är uppfällt) | |
| Vikt | Ca 13 kg (28,7 lbs.) | |
| Yttermått (monterad på enheten) | 1060 mm (B) x 670 mm (D) (41-23/32" (B) x 26-3/8" (D)) (när handinmatningsfacket är utdraget) | |
| Häftklammersektion | | |
| Tillåtna pappersformat för häftning | A3, B4, A4, A4R, B5, 11" x 17", 8-1/2" x 14", 8-1/2" x 13-1/2", 8-1/2" x 13-2/5", 8-1/2" x 13", 8-1/2" x 11", 8-1/2" x 11"R, 8K, 16K, 16KR (Tre häftningspositioner: en längst ner till vänster, en längst upp till vänster och två klamrar.) | |
| Maximalt antal ark vid klammerhäftning*5 | 50 ark (A4, A4R, B5, 8-1/2" x 11", 8-1/2" x 11"R, 16K, 16KR) 30 uppsättningar (A3, B4, 11" x 17", 8-1/2" x 14", 8-1/2" x 13-1/2", 8-1/2" x 13-2/5", 8-1/2" x 13", 8K) (30 ark när arken har samma bredd men olika längd.) | |

*1 Det maximala antalet ark som kan sparas varierar beroende på i vilken omgivning enheten installerats, papperstyp samt hur papperet förvaras.

*2 Upp till 10 kuvert kan matas ut.

*3 Arkens höjd får inte överstiga 71 mm (2-51/64").

*4 Arkens höjd får inte överstiga 35,5 mm (1-13/32").

*5 Maximalt antal ark för klammerhäftning förmodar en pappersvikt på 90 g/m² (24 lbs.) och inkluderar två omslagsark på 106 g/m² till 256 g/m² (28 lbs. limmat till 140 lbs.).

Obs:

Specialmedier som t ex OH-film och etikettark kan inte häftas eller stansas.

Specifikationer för håslagningsenhet (för efterbehandlare)

| Modell | MX-PNX1A | MX-PNX1B | MX-PNX1C | MX-PNX1D |
|---------------------------------------|-------------------------------------------------------------------------------------------------------------------------------------------------------------------|--------------------------------------------------------------------------------------------------------------------------------------------------------------------------|----------|----------------------------------------------------------------------------------------------------------------------------------------------------|
| Håslagning | 2 hål | 2 hål eller 3 hål | 4 hål | 4 hål, stor bredd |
| Tillåtna pappersformat för håslagning | A3, B4, A4, A4R, B5, B5R, 11" x 17", 8-1/2" x 14", 8-1/2" x 13-1/2", 8-1/2" x 13-2/5", 8-1/2" x 13", 8-1/2" x 11", 8-1/2" x 11"R, 7-1/4" x 10-1/2", 8K, 16K, 16KR | 2 hål: 8-1/2" x 14", 8-1/2" x 13-1/2", 8-1/2" x 13-2/5", 8-1/2" x 13", 8-1/2" x 11"R, 7-1/4" x 10-1/2" 3 hål: 11" x 17", 8-1/2" x 11", A3, A4 | A3, A4 | A3, B4, A4, A4R, B5, B5R, 11" x 17", 8-1/2" x 14", 8-1/2" x 13-1/2", 8-1/2" x 13-2/5", 8-1/2" x 13", 8-1/2" x 11", 8-1/2" x 11"R, 7-1/4" x 10-1/2" |
| Håslagbar pappersvikt | 55 g/m ² till 128 g/m ² (16 lbs. till 32 lbs.) | | | |
| Strömförsörjning | Matas från efterbehandlare | | | |
| Ytermått | 105 mm (B) x 518 mm (D) x 170 mm (H) (4-9/64" (B) x 20-25/64" (D) x 6-45/64" (H)) | | | |
| Vikt | Ca 3,5 kg (7,7 lbs.) | | | |

Skrivarens specifikationer

| | | |
|------------------------------------|----------------------------------------------------------------------------------------------------------------------------------------------------------------------------------------------------|--------------------------------------------------------------------|
| Typ | Inbyggd | |
| Kontinuerlig utskriftshastighet | Samma som kontinuerlig kopieringshastighet (Vid kontinuerlig utskrift av samma dokument på vanligt A4 (8-1/2" x 11") papper i ett annat läge än i förskjutningsläge, exklusive bearbetningstiden.) | |
| Utskriftsupplösning | 600 x 600 dpi | |
| Skrivardrivrutinstyp | PCL6, PostScript 3-kompatibel*1 | |
| Protokoll som stöds | TCP/IP, IPX/SPX, NetBEUI, EtherTalk*1 | |
| Klient-PC operativsystem som stöds | Se "KONTROLLER SYSTEMKRAVEN" i säkerhetsanvisningarna / installationshandboken. | |
| Typsnitt | PCL6 | 80 europeiska typsnitt, 28 streckkodstypsnitt*2, 1 bitmap-typsnitt |
| | PostScript 3-kompatibel*1 | 136 europeiska typsnitt |
| Gränssnittsport | LAN-anslutning: 10Base-T / 100Base-TX / 1000Base-T USB-anslutning: Stöder USB 2.0 (Hög hastighet)*3 | |
| Minne | Standardsystemminne: 512 MB | |
| Utskriftsområde | Hel sida exklusive marginal på 4,2 mm (11/64") vid varje kant. Det faktiska utskriftsområdet kan variera beroende på skrivardrivrutin och programvara. | |

*1 När expansionsatts PS3 är installerad och maskinen används som en PostScript-skrivare.

*2 Streckkodstypsnitt krävs.

*3 Följande operativsystem stöds: Windows 2000 / XP / Vista.

Specifikationer för nätverksscanner / internetfax*1

| | | |
|----------------------------------|--------------------------------------------------------------------------------------------------------------------------------------------------------------------------------------------------------------------------------------------|-----------------------------------------------------------------------------------------------|
| Typ | Inbyggd | |
| Scanningsupplösning (dpi) | 100 x 100, 200 x 200, 300 x 300, 400 x 400, 600 x 600 Internetfax: 200 x 100, 200 x 200, 200 x 400, 400 x 400, 600 x 600 (200 x 100, 200 x 200 när filtypen är TIFF-S) Halvton kan väljas för alla upplösningar förut 200 x 100 dpi | |
| Scanningshastighet | Färg (A4 / 8-1/2" x 11") Enkelsidig: 50 sidor/min. (200 x 200 dpi), Dubbelsidig: 16 sidor/min. (200 x 200 dpi) Svartvit (A4 / 8-1/2" x 11") Enkelsidig: 50 sidor/min. (200 x 200 dpi), Dubbelsidig: 16 sidor/min. (200 x 200 dpi) | |
| Gränssnittsport | LAN-anslutning: 10Base-T / 100Base-TX / 1000Base-T | |
| Protokoll som stöds | TCP/IP (IPv4) | |
| Filformat | Färg (inklusive gråskala) | Filtyper: TIFF, JPEG, PDF, krypterad PDF, XPS Komprimeringsgrad: Hög / Medium / Låg |
| | Svartvit | Filtyper: TIFF, PDF, krypterad PDF, XPS Komprimeringslägen: Ingen / Medium (G3) / Hög (G4) |
| | Internet-Faxa (endast svartvit) | Filtyper: TIFF-FX (TIFF-F, TIFF-S) Komprimeringslägen: Medium (G3) / Hög (G4) |
| Anmärkningar | Antal snabbvalstangenter för lagring av destinationer*2 | Maximalt antal tangenter: 999 |
| | Antal destinationer som kan lagras i en grupp (1 tangent)*2 | Max. antal destinationer i en grupp (1 knapp): 500 |
| | Scanningsdestinationer | Scanna till e-post / Scanna till FTP / Scanna till skrivbord / Scanna till nätverksmapp |

*1 Expansionssett för internetfax krävs.

*2 Totalt antal för alla destinationer (Scanna till e-post, Scanna till FTP, Scanna till skrivbord, Scanna till nätverksmapp, Internetfax, Fax och Grupp)

Specifikationer för initierad scanningsfunktion (TWAIN)

| | |
|-------------------------------------------|------------------------------------------------------------------------------------------------------------------------------------------------------------------------------------------------------------------------------------------------|
| Protokoll som stöds | TCP/IP (IPv4) |
| Klient-PC operativsystem som stöds | Windows 2000 / XP / Server 2003 / Vista / Server 2008 |
| Färglägen | Fullfärg, Gråskala, Monodiffusion, Mono 2-nyansering |
| Upplösningstillningar | 75 dpi, 100 dpi, 150 dpi, 200 dpi, 300 dpi, 400 dpi, 600 dpi (Upplösningen kan anges genom att skriva in ett nummervärde mellan 50 till 9600 dpi. När en hög upplösning har valts är det dock nödvändigt att reducera scanningsområdet.) |
| Scanningsområde | Max.: A3 (11" x 17") |

Faxspecifikationer

| | | |
|-------------------------------------------------------|------------------------------------------------------------------------------------------------------------------------------------------------------------------------------------------------------------------------------------------------------------------------------------------------------------------------------------------------------------------------------|------------------------------------------------------------------------------------|
| Modell | MX-FXX2 | |
| Användbar telefonlinje | Publikt, växlat telefontät, PBX | |
| Skanningsupplösning (stödjer ITU-T standarder) | 8 x 3,85 linjer/mm (Standard), 8 x 7,7 linjer/mm (Fin, Fin-Halvtton), 8 x 15,4 linjer/mm (Superfin, Superfin - Halvtton), 16 x 15,4 linjer/mm (Ultrafin, Ultrafin - Halvtton) | |
| Överföringshastighet | 33,6 kbps ner till 2,4 kbps Automatisk tillbakagång | |
| Komprimeringsmetod | MH / MR / MMR / JBIG | |
| Överföringslägen | Super G3, G3 (enheten kan endast sända fax till och ta emot fax från enheter som stödjer G3 eller Super G3) | |
| Inmatningsformat | AB-format: A3, B4, A4, A4R, B5, B5R, A5, 216 mm x 340 mm, 216 mm x 343 mm Tumformat: 11" x 17", 8-1/2" x 14", 8-1/2" x 13-2/5", 8-1/2" x 13", 8-1/2" x 11", 8-1/2" x 11" 5-1/2" x 8-1/2" Långa original (max. bredd 297 mm (11-45/64") x max. längd 1000 mm (39-23/64") kan överföras med hjälp av den automatiska dokumentmataren. Skanning av en sida är möjlig.) | |
| Pappersstorlekar | A3, B4, A4, A4R, B5, B5R, A5R (11" x 17", 8-1/2" x 14", 8-1/2" x 13-2/5", 8-1/2" x 13", 8-1/2" x 11", 8-1/2" x 11" 5-1/2" x 8-1/2"R) | |
| Överföringstid *1 | Cirka 2 sekunder (Super G3-läge/ 33,6 kbit/s, JBIG) Cirka 6 sekunder (G3 ECM-läge / 14,4 kbit/s) | |
| Strömförsörjning | Försörjs från enheten | |
| Yttermått | 192 mm (B) x 52 mm (D) x 215 mm (H) (7-9/16" (B) x 2-3/64" (D) x 8-15/32" (H)) | |
| Vikt | Ca 1,0 kg (2,2 lbs.) | |
| Anmärkningar | Anslutning för sidotelefon | Möjlig (1 telefon) |
| | Antal snabbvalstangenter för lagring av destinationer*2 | Maximalt antal tangenter: 999 |
| | Antal destinationer som kan lagras i en grupp (1 tangent)*2 | Maximalt antal destinationer i en grupp (1 tangent): 500 |
| | Tidsinställd sändning | Ja |
| | Programfunktion | Ja (48 program) |
| | F-kodssändning | Stöd för sändning och mottagning av SUB/SEP (deladress) och SID/PWD (kod)-signaler |
| | Bildminne | 8 MB standard |

*1 Överföringshastighet för ett A4 eller 8-1/2" x 11"-dokument med ca. 700 tecken vid standardupplösning (8 x 3,85 linjer/mm) sänt i höghastighetsläge (33,6 kbps (JBIG) eller 14,4 kbps). Detta anger endast den tid överföringen av bildinformationen tar - tiden det tar att sända protokollsignaler är ej inräknad. Faktiska överföringstider varierar beroende på dokumentets innehåll, typ av mottagande enhet och telefonförbindelsens kvalitet.

*2 Totalt antal destinationer (Skanna till e-post, Skanna till FTP, Skanna till nätverksmap, Internetfax, Fax och Grupp).

INFORMATION OM BORTSKAFFANDE

A. Information om bortskaffande för användare (privatpersoner)

1. Inom EU

Obs! Kasta inte den här produkten i den vanliga soptunnan!

Förbrukade elektriska och elektroniska produkter måste hanteras separat och i enlighet med lagstiftning som kräver korrekt hantering och återvinning av förbrukade elektriska och elektroniska produkter.

Efter medlemsstaternas implementering av lagstiftningen kan privatpersoner i EU-länder returnera sina förbrukade elektriska och elektroniska produkter till fastställda insamlingspunkter*. I vissa länder* tar även den lokala återförsäljaren tillbaka din gamla produkt kostnadsfritt om du köper en liknande ny produkt.

*) Kontakta de lokala myndigheterna där du bor för mer information.

Om din förbrukade elektriska eller elektroniska produkt innehåller batterier eller ackumulatörer ska dessa först bortskaffas separat i enlighet med lokala bestämmelser.

Genom att bortskaffa produkten på rätt sätt hjälper du till att se till att avfallet genomgår nödvändig hantering och återvinning, vilket förhindrar potentiella negativa effekter på miljön och människors hälsa som annars skulle kunna uppstå på grund av felaktig avfallshantering.

2. I länder utanför EU

Kontakta de lokala myndigheterna och fråga dem om korrekt bortskaffningsmetod om du vill kassera produkten.

För Schweiz: Förbrukade elektriska och elektroniska produkter kan returneras till återförsäljaren utan kostnad, även om du inte köper någon ny produkt. Ytterligare insamlingspunkter anges på webbplatsen www.swico.ch eller www.sens.ch.



Obs! Produkten är märkt med den här symbolen. Den betyder att förbrukade elektriska och elektroniska produkter inte ska blandas med vanliga hushållssopor. Det finns ett separat insamlingsystem för dessa produkter.

B. Information om bortskaffande för företagsanvändare

1. Inom EU

Om produkten används i företagssyfte och du vill bortskaffa den:

Kontakta din SHARP-återförsäljare för information om återtagande av produkten. Kostnader för återtagande och återvinning kan tillkomma. Små produkter (och små mängder) tas eventuellt emot vid lokala insamlingsanläggningar.

För Spanien: Kontakta en etablerad insamlingsanläggning eller de lokala myndigheterna för information om återtagande av de förbrukade produkterna.

2. I länder utanför EU

Kontakta de lokala myndigheterna och fråga dem om korrekt bortskaffningsmetod om du vill kassera produkten.

Administratör

Namn:

Kontakta på:



Information som maskinens administratör behöver finns tryckt på baksidan av den här sidan.
(Ta ut den här sidan ur manualen och förvara den på ett säkert ställe. Fyll även i administratörens namn och kontaktuppgifter i vänstermarginalen.)

TILL MASKINENS ADMINISTRATÖR

(Ta ur den här sidan ut manualen och förvara den på ett säkert ställe.)

Fabriksinställda standardlösenord

När man går in i systeminställningarna krävs det att man har administratörens lösenord för att logga in med administratörsrättigheter. Systeminställningarna kan konfigureras på webbsidorna och på manöverpanelen. För att få tillgång till systeminställningarna via webbsidorna krävs lösenordet även här.

Fabrikens standardinställda administratörslösenord

Fabriksinställningar: admin

Lagra ett nytt administratörslösenord så snart som maskinen har installerats.

När lösenordet för administratören har ändrats krävs det nya lösenordet för att återställa till fabriken standardlösenord. Var noga med att komma ihåg det nya lösenordet.

Fabrikens standardlösenord (webbsidorna)

Det finns två standardkonton inställda: "Administratör" och "Användare". En person som loggar in som "Administratör" kan konfigurera alla inställningar på webbsidorna. En användare kan även begränsa åtkomsten till andra inställningar genom att aktivera "Användare" konton.

Fabrikens standardlösenord visas här nedan.

| | Fabrikens standardkonto | Fabrikens standardlösenord |
|---------------|-------------------------|----------------------------|
| Användare | users | users |
| Administratör | admin | admin |

Vidarebefordra all överförd och mottagen data till administratören (funktionen för dokumentadministration)

Den här funktionen används för att vidarebefordra alla data som överförs och tas emot av maskinen till en specificerad destination (Scanna till e-post, Scanna till FTP, Scanna till nätverksmapp eller Scanna till skrivbordet.)

Den här funktionen kan användas av maskinens administratör för att arkivera alla överförda och mottagna data.

För att konfigurera inställningarna för administrationsfunktionen för dokument, klicka på [Applikationsinställningar] följt [Administrationsfunktion för dokument] i webbsidans meny. (För detta krävs administratörens behörighet.)

Obs:

- Inställningar för format, exponering och upplösning för mottagna och överförda data upprätthålls när data vidarebefordras.
- När vidarebefordring är aktiverat för data som skickas i faxläge,
 - Knappen [Direct TX] visas inte på pekskärmen.
 - Snabb online-överföring och uppringning med hjälp av högtalaren kan inte användas.

För användare av faxfunktionen

Viktiga säkerhetsinstruktioner

- Om något i din telefonutrustning inte fungerar ordentligt, ska du omedelbart avlägsna det från din telefonlinje, eftersom det annars kan skada telefonnätverket.
- AC-kraftuttaget ska installeras i närheten av apparaten och vara lättillgängligt.
- Installera aldrig telefonledning i åskväder.
- Installera aldrig telefonjack i våta utrymmen, om inte jacket är avsett speciellt för våta utrymmen.
- Rör aldrig vid blanka telefonledning eller terminaler såvida inte telefonlinjen har varit bruten på nätverksgränssnittet.
- Var försiktig när du installerar eller modifierar telefonlinjer.
- Undvik att använda telefonen (förutom de sladdlösa) under en elektrisk storm. Det finns risk för elstötar från blixtar.
- Använd ej en telefon till rapportering av gasläcka i närheten av läckan.
- Installera eller använd inte maskinen i närheten av vatten, eller när du är våt. Se till att inte spilla vätska på maskinen.

Varumärken

Följande varumärken och registrerade varumärken används tillsammans med maskinen, dess kringutrustning och tillbehör.

- Microsoft®, Windows®, Windows® 98, Windows® Me, Windows NT® 4.0, Windows® 2000, Windows® XP, Windows Server® 2003, Windows Vista® och Internet Explorer® är registrerade varumärken eller varumärken som tillhör Microsoft Corporation i U.S.A. och andra länder.
- PostScript är ett registrerat varumärke tillhörande Adobe Systems Incorporated.
- Adobe och Flash är registrerade varumärken eller varumärken som tillhör Adobe Systems Incorporated i U.S.A. och andra länder.
- Adobe, logon för Adobe, Acrobat, PDF-logon för Adobe, och Reader är registrerade varumärken eller varumärken tillhörande Adobe Systems Incorporated i USA och andra länder.
- Macintosh, Mac OS, AppleTalk, EtherTalk och LaserWriter är varumärken som tillhör Apple Inc., som är registrerade i U.S.A. och andra länder.
- Netscape Navigator är ett varumärke som tillhör Netscape Communications Corporation.
- Mozilla® och Firefox® är registrerade varumärken eller varumärken från Mozilla Foundation i U.S.A samt andra länder.
- PCL ett registrerat varumärke tillhörande Hewlett-Packard Company.
- IBM, PC/AT och PowerPC är varumärken som tillhör International Business Machines Corporation.
- Sharpdesk är ett registrerat varumärke som tillhör Sharp Corporation.
- Sharp OSA är varumärke från Sharp Corporation.
- Varumärket RealVNC tillhör RealVNC Limited.
- Alla andra varumärken och copyrights är varje respektive ägares egendom.

Candid and Taffy är ett varumärke som tillhör Monotype Imaging, Inc. registrerat i United States Patent and Trademark Office och kan vara registrerat i speciella juridiska instanser. CG Omega, CG Times, Garamond Antiqua, Garamond Halbfett, Garamond Kursiv, Garamond and Halbfett Kursiv är varumärken som tillhör Monotype Imaging, Inc. och kan vara registrerat i speciella juridiska instanser. Albertus, Arial, Coronet, Gill Sans, Joanna and Times New Roman är varumärken som tillhör The Monotype Corporation registrerat i United States Patent and Trademark Office och kan vara registrerat i speciella juridiska instanser. Avant Garde, ITC Bookman, Lubalin Graph, Mona Lisa, Zapf Chancery and Zapf Dingbats är varumärken som tillhör International Typeface Corporation registrerat i United States Patent and Trademark Office och kan vara registrerat i speciella juridiska instanser. Clarendon, Eurostile, Helvetica, Optima, Palatino, Stempel Garamond, Times and Univers är varumärken som tillhör Heidelberg Druckmaschinen AG, och kan vara registrerat i speciella juridiska instanser, exklusivt licensierade via Linotype Library GmbH, ett dotterbolag som tillhör Heidelberg Druckmaschinen AG. Apple Chancery, Chicago, Geneva, Monaco and New York är varumärken som tillhör Apple Computer Inc. och kan vara registrerat i speciella juridiska instanser. HGGothicB, HGMinchoL, HGP GothicB and HGPMinchoL är varumärken som tillhör Ricoh Company, Ltd. och kan vara registrerat i speciella juridiska instanser. Wingdings är ett varumärke som tillhör Microsoft Corporation in the United States och i andra länder. Marigold and Oxford är varumärken som tillhör Arthur Baker och kan vara registrerat i speciella juridiska instanser. Antique är ett varumärke som tillhör Marcel Olive och kan vara registrerat i speciella juridiska instanser. Hoefler Text är ett varumärke som tillhör Johnathan Hoefler och kan vara registrerat i speciella juridiska instanser. ITC är ett varumärke som tillhör International Typeface Corporation registrerat i United States Patent and Trademark Office och kan vara registrerat i speciella juridiska instanser. Agfa är ett varumärke som tillhör Agfa-Gevaert Group och kan vara registrerat i speciella juridiska instanser. Intellifont, MicroType and UFST är varumärken som tillhör Monotype Imaging, Inc. Registrerat i United States Patent and Trademark Office och kan vara registrerat i speciella juridiska instanser. Macintosh and TrueType är varumärken som tillhör Apple Computer Inc. registrerat i United States Patent and Trademark Office och i andra länder. PostScript är ett varumärke som tillhör Adobe Systems Incorporated och kan vara registrerat i speciella juridiska instanser. HP, PCL, FontSmart and LaserJet är varumärken som tillhör Hewlett-Packard Company och kan vara registrerat i speciella juridiska instanser. Type 1 processor resident in Monotype Imaging's UFST product är under license från Electronics For Imaging, Inc. Alla andra varumärken tillhör sina respektive ägare.

SHARP ELECTRONICS (Europe) GmbH
Sonninstraße 3, D-20097 Hamburg

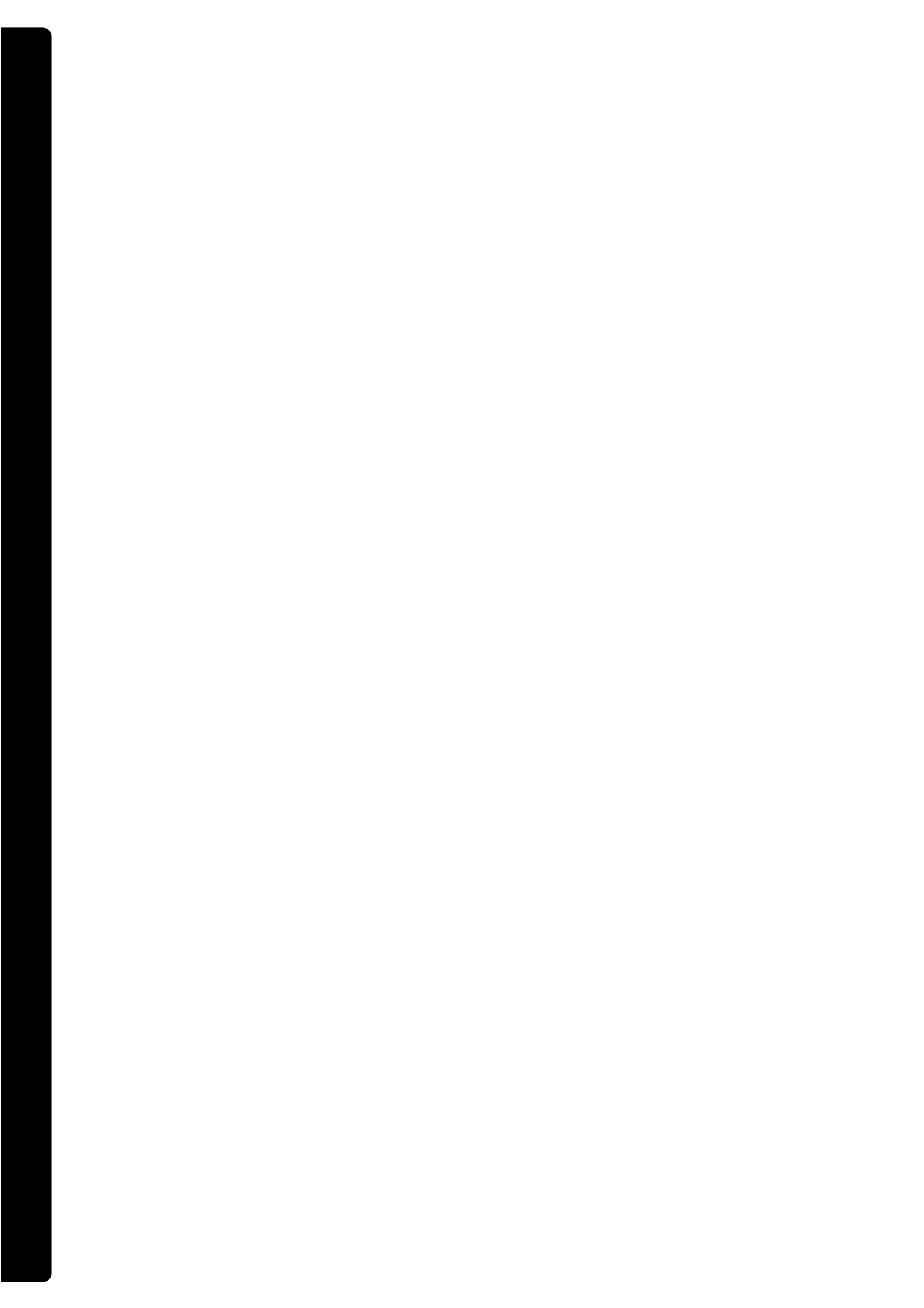



Installation av SHARP TWAIN AR/DM

SHARP TWAIN AR/DM kan inte användas i Windows Vista.

1 Avsluta alla permanenta program och/eller andra program som är aktiverade i din dator.

2 Sätt in "Disc 1" i CD-ROM-skivan i din CD-ROM-läsare.
 ● Om fönstret för installation av Sharpdesk visas, skall du klicka på "Cancel" för att lämna proceduren för iordningsställande.

3 Klicka på knappen "Start" och sedan på "Den här datorn" ().
 ● I Windows 98/Me/2000, dubbelklicka "Min dator".

4 Klicka på CD-ROM-ikonen () och välj "Öppna" från menyn "Arkiv".

5 Dubbelklicka på mappen "Twin" och dubbelklicka därefter på "Setup" ().

6 Följ anvisningarna på skärmen.

Av-installation av program

För att av-installera programvaran, följ stegen nedan.
 ● När Sharpdesk av-installeras, av-installeras också Network Scanner Tool. Observera att om Network Scanner Tool av-installeras, kan du inte längre mottaga bilddata direkt från den digitala laserkopiatorn/laserskrivaren.
 ● Om en fil skapad av en användare är sparad i Sharpdesk desktopmappen kommer Sharpdesk desktopmappen inte att raderas när Sharpdesk avinstalleras.
 ● Om du avinstallerar Sharpdesk Imaging i Windows 98/Me/2000 kan du inte öppna bildfiler utan att först återinstallera Windows-tillbehöret Imaging för Windows.
 ● Om du tar bort SHARP TWAIN AR/DM raderas inte den mapp för mellanlagring som lagrar bilddata.

Av-installation av programmet med kontrollpanelen

1 Klicka på "Kontrollpanelen" på "start"-menyn.
 ● I Windows 98/Me/2000, klicka på "Start", "Inställningar", och sedan på "Kontrollpanelen".

2 Klicka på "Avinstallera ett program".
 ● I Windows XP dubbelklickar du på "Lägg till eller ta bort program".
 ● I Windows 98/Me/2000, dubbelklicka "Lägg till/ta bort program".

3 Välj programmet du önskar ta bort ("Sharpdesk" eller "SHARP TWAIN AR/DM") i listan och av-installera programmet.

6 När fönstret för "Kundinformation" visas, ange serienumret som finns på omslaget till den här bruksanvisningen, och klicka på "Nästa"-knappen.

Följ anvisningarna på skärmen.

- Om du väljer "Normal" på skärmen för installationsstyp, kommer även Network Scanner Tool verktyget att installeras. Om du vill installera Network Scanner Tool verktyget, välj "Anpassad" på skärmen för installationsstyp och kryssa sedan bara i Network Scanner Tool verktyget.
- Sharpdesk Imaging* installeras tillsammans med Sharpdesk. Om Imaging för Windows redan var installerat kommer Sharpdesk Imaging att skriva över Imaging för Windows.
- Om Eastman Software's "Imaging for Windows Professional Edition" redan har installerats på din dator kommer Sharpdesk Imaging inte att installeras.
- "Imaging for Windows Professional Edition" och Sharpdesk Imaging använder gemensamma registreringsmatningar, och om "Imaging for Windows Professional Edition" installeras efter att Sharpdesk Imaging har installerats, kan resultatet bli felaktig operation. I detta fall skall du av-installera Sharpdesk och Sharpdesk Imaging, och därefter installera "Imaging for Windows Professional Edition". Därefter skall du åter installera Sharpdesk.
- När installationen för Network Scanner Tool verktyget är klar, visas "Sökinställningsguide". Följ instruktionerna på skärmen för att skapa en index-databas. För detaljerad information, se Sharpdesk Installationsguide och Sharpdesk Användarguide.
- * Sharpdesk Imaging är en version av Eastman Software's Imaging for Windows Professional Edition som har specialanpassats av Sharp Corporation.

Installation av program

- Observera följande vid installation av program från CD-ROM-skivan:
- Var noga med att kontrollera systemkraven för installation av varje program i guiderna för användande samt på installations-skärmen under installationen.
 - Guiderna för användande ger detaljerade upplysningar om installation och iordningställande av programmen. Var noga med att läsa guiderna för användare före installation av programmen. I synnerhet om du skall använda Network Scanner Tool skall du vara noga med att läsa igenom anvisningarna beträffande förberedelser och iordningställande för nätverk, innan du installerar programmet. Nätverksadministratören skall bekräfta att förberedelserna för nätverk har utförts korrekt.
 - Om du vill överföra ett dokument scannat med den digitala laserkopiatorn/laserskrivaren till en dator (Scanna till desktop), måste Network Scanner Tool installeras.
 - Om du utför en standardinstallation av Sharpdesk (välj "Normal" på skärmen för val av Installationsyp), Network Scanner Tool måste installeras samtidigt. Du kan också välja "Anpassad" och installera endast Network Scanner Tool. Om Internet Explorer 6.0 eller senare inte är installerat på din dator, se installationsproceduren för Internet Explorer i Readme-filen (Readme.txt) i rotmappen på CD-skivan "Disc 2".
 - Om du tänker installera SHARP TWIN AR/DM, skall du först installera Network Scanner Tool. SHARP TWIN AR/DM kan inte installeras ensamt.
 - Innehållet på de Informationsskärmar som visas under installation, finns också i ReadMe-filerna på samma CD-ROM-skiva. ReadMe-filen för Sharpdesk finns i rotmappen på CD-ROM-skivan, och ReadMe-filen för SHARP TWIN AR/DM finns i TWIN-mappen.

Installation av Sharpdesk och Network Scanner Tool

1 Avsluta alla permanenta program och/eller andra program som är aktiverade i din dator.

- ### 2 Sätt in "Disc 1" i CD-ROM-skivan i din CD-ROM-läsare.
- Installations-skärmbilden för Sharpdesk visas. Fortsätt till steg 5.
 - Om skärmbilden inte visas, fortsätt till steg 3.

- ### 3 Klicka på knappen "Start" () och klicka sedan på "Den här datorn".
- I Windows XP, klicka på knappen "Start" och klicka därefter på "Den här datorn".
 - I Windows 98/Me/2000, dubbelklicka "Min dator".

- ### 4 Dubbelklicka på CD-ROM-ikonen ().
- Installationsprogrammet för Sharpdesk startar.

5 Följ anvisningarna på skärmen.

- I Windows Vista, om en skärm med ett meddelande visas och ber om bekräftelse, klicka på "Tillåt".

Guider för användare av program

- Mappen Manual på CD-skivan innehåller guider (i PDF-format) för de olika programmen.
- Sharpdesk Installationsguide
 - Sharpdesk Användarguide
 - Network Scanner Tool Användarguide
 - SHARP TWAIN AR/DM Användarguide

Förutom att beskriva hur programmen skall användas, ger guiderna för användare också detaljerade anvisningar för installation och iordningsställande av programmen. Var noga med att läsa guiderna för användare före installation av programmen.

Sharpdesk CD-ROM (för Windows)

CD-ROM-skivan innehåller följande program:

- Sharpdesk* (program för kontroll av desktop-dokument)
- Network Scanner Tool
- SHARP TWAIN AR/DM (Twain-drivrutin)

* Sharpdesk kan bara installeras på det antal datorer som överensstämmer med det antal licenser som anges i "Sharpdesk serienummer" på denna handboks omslag. Om du vill installera Sharpdesk på fler datorer måste du köpa en extra licens. (Om versionen på programmet på CD-ROM i licensen skiljer sig från versionen på det program som finns på den CD-ROM som medföljer maskinen, rekommenderas att du använder den nyaste programversionen.)

Program

För ytterligare upplysningar om varje program, hänvisas till guiderna för användande på CD-ROM-skivan. För att läsa instruktionerna i PDF-format krävs Adobe® Reader™ eller Acrobat® Reader från Adobe Systems Incorporated. Om inget av programmen finns installerade på datorn kan de laddas ner från följande URL: <http://www.adobe.com/>

Sharpdesk (program för kontroll av desktop-dokument)

Sharpdesk hjälper dig att hantera ett utbud av elektronisk information som till exempel skannade bilddata från en digitala laserkopiator/laserskrivare eller dokument som har skapats med hjälp av ordbehandling eller hjälpprogram för kalkylprogram. Vissa av Sharpdesks viktiga egenskaper är:

- Sharpdesk arbetar tillsammans med din scanner så att du kan mata in pappersdokument i din dator med användning av ett fullt omfång av scanningskontroller och valmöjligheter.
- Sharpdesk gör redigeringen av dina bilder och dokument snabba och enkla.
- En textbild som har skannats in i Sharpdesk kan omvandlas till redigerbar text för användning med din favorit-PC. Sharpdesk använder en avancerad motor för optiskt igenkännande av tecken (OCR) som även bibehåller dina dokumentets layout.

- Överföring av dokument med e-post eller utskrift av en papperskopia är lika enkelt som att dra en fil till en ikon på Sharpdesks OutputZone.
- Flera filer kan sättas ihop till en enda ny fil. När en sådan kombinerad fil har skapats, kan sidordningen ändras eller nya sidor tillkomma.

- Du kan söka efter en bild- eller textfil genom att använda ett enda ord, en fras eller en lista med ord. Du kan också utföra en detaljerad sökning genom att specificera filtypen, modifierade data eller ett nyckelord.
- En färgbild som skannas på maskinen kan sparas som en PDF-fil med hög kompression för att minska filstorleken. (För att läsa en PDF-fil som är sparad med hög kompression, måste senaste versionen av Adobe Reader användas.)

Network Scanner Tool

Detta är ett hjälpprogram som hjälper dig att använda Scanna till desktop. Den gör de nödvändiga inställningarna på den digitala laserkopiator/laserskrivaren och mottagardatorn för mottagning av data. Dessutom startar Network Scanner Tool Sharpdesk automatiskt vid mottagning av bilddata. Den skannade bilden mottagen av din dator kan automatiskt:
● Sparad i en map.
● Matad till det program som har ställts in för Network Scanner Tool.

- Skickas som e-post.
- Sparad i Sharpdesk.

SHARP TWAIN AR/DM

SHARP TWAIN AR/DM hämtar enfärgade bilddata från ett Twain-gränssnitt till ett Twain-överensstämmande program. SHARP TWAIN AR/DM har följande egenskaper:
● Ett valt omfång av bilddata kan hämtas.
● Bilden kan vridas vid hämtningen.

Sharpdesk Installationsguide

Läs igenom följande

- Beskrivningarna i denna bruksanvisning antager att den person som skall installera denna produkt samt användarna av produkten känner till Microsoft Windows.
 - För ytterligare upplysningar om programmet på CD-ROM-skivan hänvisas till den bruksanvisning (PDF-format) som finns på CD-ROM-skivan.
 - För ytterligare upplysningar om operativsystemet hänvisas till bruksanvisningen för ditt operativsystem eller till funktionen för online-hjälp.
 - Beskrivningarna av skärmbilder och procedurer i denna bruksanvisning gäller för Windows Vista. Skärmarna kan se annorlunda ut, i överensstämmelse med din Windows-version och inställningarna.
- Garanti**
- Alla nödvändiga ansträngningar har vidtagits för att göra denna bruksanvisning så exakt och hjälptull som möjligt. SHARP Corporation ger dock inga garantier av något slag beträffande dess innehåll. All information kan ändras utan föregående meddelande. SHARP kan inte hållas ansvarig för förluster eller skador, direkta eller indirekta, som ett resultat av användning av denna manual.

Innehåll

| | |
|----|------------------------------------------------------|
| 44 | Sharpdesk CD-ROM (för Windows) |
| 44 | Program |
| 44 | Sharpdesk (program för kontroll av desktop-dokument) |
| 44 | Network Scanner Tool |
| 44 | SHARP TWAIN AR/DM |
| 45 | Guider för användare av program |
| 46 | Installation av program |
| 46 | Installation av Sharpdesk och Network Scanner Tool |
| 48 | Installation av SHARP TWAIN AR/DM |
| 48 | Av-installation av program |
| 48 | Av-installation av programmet med kontrollpanelen |

BORTTAGNING AV PROGRAMVARAN

Om du vill ta bort skrivardrivrutinen eller den programvara som installerades av installationsprogrammet, följer du stegen nedan.

Windows

1 Klicka på [Start] och därefter på [Kontrollpanelen].

I Windows 2000 klickar du på [Start], pekar på [Inställningar] och klickar på [Kontrollpanelen].

2 Klicka på [Avinstallera ett program].

- I Windows XP/Server 2003 klickar du på [Lägg till eller ta bort program].
- I Windows 2000, dubbelklicka på ikonen [Lägg till/ta bort program].

3 Markera det program eller den drivrutin som du vill ta bort.

Mer information finns i manualen för operativsystemet eller i hjälpen.

4 Starta om datorn.

Mac OS X

1 Ta bort skrivaren som använder maskinens PPD-fil från skrivarlistan.

För att visa skrivarlistan, se steg 11 och 12 på "MAC OS X" (sid. 32).

2 Ta bort PPD-filen.

PPD-filen har kopierats till följande mapp på startskivan. [Library] - [Printers] - [PPDs] - [Contents] - [Resources] - [sv.lproj]
Ta bort PPD-filen från maskinen från denna mapp.

3 Ta bort installationsinformationen.

Installationsinformationen har kopierats till följande mapp på startskivan. [Library] - [Receipts]
Ta bort filen [MX-PBX1.pkg] från denna mapp.

MAC OS 9.0 - 9.2.2

Efter borttagningen av skrivarikonen som används maskinens PPD-fil från skrivbordet, följ stegen nedan.

1 Sätt in "Software CD-ROM" i CD-ROM-enheten.

Sätt i CD-skivan "Software CD-ROM" som visar "Disk 2" på skivans framsida.

2 Dubbelklicka på ikonen [CD-ROM] () på skrivbordet och dubbelklicka på mappen [MacOS].

3 Dubbelklicka på ikonen [Installer] ().

4 Välj [Ta bort] på meny [Install] och klicka på knappen [Ta bort].

| | | |
|-----------------------------------------------------------------------------------------|--------------------------------------------------------------------------------|-----------------------------------------------------------------------------------------------------------------------------------------------------------------------------------------------------------------------------------------------------------------------------------------------------------------------------------------------------------------------------------------------------------------------------------|
| <p>Problem</p> | <p>Punkter att kontrollera</p> | <p>Åtgärd</p> |
| <p>Skrivaren installeras inte korrekt med plug-and-play (USB-anslutning i Windows).</p> | <p>Ansöt du maskinen till datorn innan du installerade skrivardrivrutinen?</p> | <p>Om apparaten var ansluten till datorn med en USB-kabel innan skrivardrivrutinen installerades från installeraen, se efter om information om "Enhetshanteraren", (För information om "Enhetshanteraren", se Hjälp i Windows.) Om maskinens modellnamn visas i "Andra enheter" i "Enhetshanteraren" ska namnet raderas, starta sedan om datorn och installera skrivardrivrutinen igen.</p> <p>Andra enheter SHARPMX-xxxx</p> |

► **Skrivardrivrutinen kan inte installeras (Windows 2000/XP/Server 2003)** Om skrivardrivrutinen inte kan installeras på Windows 2000/XP/Server 2003, följer du stegen nedan och kontrollerar datorinställningarna.

1 Klicka på [Start] och därefter på [Kontrollpanelen].

I Windows 2000 klickar du på [Start], pekar på [Inställningar] och klickar på [Kontrollpanelen].



2 Klicka på [Prestanda och underhåll] och därefter på [System].

I Windows 2000 dubbelklickar du på ikonen [System].

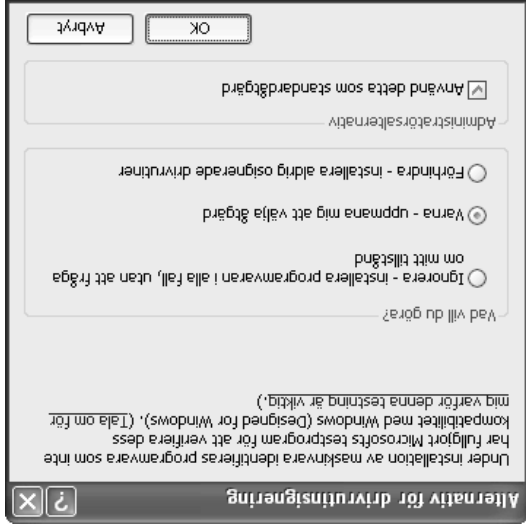
3 Klicka på fliken [Maskinvara] och därefter på [Signering av drivrutin].



Om [Förhindra] är valt kan skrivardrivrutinen inte installeras. Markera [Varna] och installera skrivardrivrutinen igen.

| Åtgärd | Punkter att kontrollera | Problem |
|-------------------------------------------------------------------------------------------------------------------------------------------------------------------------------------------------------------------------------------------------------------------------------------------------------------------------------------------------------------------------------------------------------------------------------------------------------------------------------------------------------------------------------------------------------------------------------------------------------------------------------------------------------------------------------------------------------------------------------------------------------------------------------------------------------------------------------------------------------------------------------------------------------------------------------------------------------------------------------------------------------------------------------------------------------------------------------------|-----------------------------------------------------|-------------------------------------------------------------------------|
| <p>Om maskinen inte är på kan den inte hittas. Slå på huvudströmbrytaren och tryck sedan på knappen [STRÖMBRYTARE] (⏻), i den ordningen. (I Windows, sök igen efter att maskinen har slagits på.)</p> | <p>Är maskinen påslagen?</p> | <p>Maskinen kan inte hittas (när den är ansluten till ett nätverk).</p> |
| <p>Kontrollera att kabeln har anslutits ordentligt till LAN-uttagen på datorn och maskinen. Kontrollera även anslutningarna till hubben.  ANSLUTA TILL ETT NÄTVERK (sid. 7)</p> | <p>Är din dator korrekt ansluten till maskinen?</p> | |
| <p>När en USB-kabel är ansluten ska man kontrollera att maskinen är "PÅ" och sedan ansluta USB-kabeln till maskinen. När maskinen inte är påslagen ska man slå på huvudströmbrytaren och sedan trycka på knappen [STRÖMBRYTARE] (⏻), i den ordningen.</p> | <p>Är maskinen påslagen?</p> | <p>Fönstret för plug-and-play visas. (USB anslutning i Windows).</p> |
| <p>Kontrollera om datorn har ett USB-gränssnitt som kan användas på Enhets hanteraren i datorn. (För information om "Enhets hanteraren", se Hjälp i Windows.) Om man kan använda USB visas din controller chipset type och root hub i "USB-styrighet"! "Enhets hanteraren": (Objekten som visas kan variera beroende på vilken dator du har.)</p> <div data-bbox="518 1198 694 1227" style="border: 1px solid black; padding: 2px;">  </div> <div data-bbox="135 1142 646 1176" style="display: flex; justify-content: space-between;"> Intel(R) 82801FB/FBM USB Universal Host Controller - 2658 Intel(R) 82801FB/FBM USB Universal Host Controller - 2659 </div> <p>Om dessa två objekt visas bör man kunna använda en USB. Om ett gult utropstecken visas bredvid "USB-styrighet", eller om de två objekten inte visas, hänvisa till din dators manual eller hör med tillverkaren av din dator för hur man aktiverar USB och installerar om skrivardrivrutinen.</p> | <p>Kan datorn använda en USB-anslutning?</p> | |



OM INSTALLATIONEN INTE LYCKAS

Det här avsnittet innehåller lösningar på möjliga installationsproblem. Se nedanstående tabell för att hitta till lämplig sida för din fråga eller ditt problem.

- Det går inte att installera programvaran..... 39
- Maskinen kan inte hittas (när den är ansluten till ett nätverk)..... 39
- Fönstret för plug-and-play visas. (USB anslutning i Windows)..... 40
- Skrivaren installeras inte korrekt med plug-and-play (USB-anslutning i Windows)..... 41
- Skrivardrivrutinen kan inte installeras (Windows 2000/XP/Server 2003)..... 41

| Problem | Punkter att kontrollera | Åtgärd |
|------------------------------------------------------------------|-----------------------------------------------------------------------------------------------------------------------------------------------------------------------------------------------------------------------------------------------------------------------------------------------------------------------------------------------------------------------------------------------------------------------------------------------------------------------------------------------------------------|---------------------------------------------------------------------------------------------------------------------------------------------------------------------------------------------------------------------------------------------------------------------------------------------------------------------------------------------------------------------------------------------------------------|
| Det går inte att installera programvaran. | <p>Finns det tillräckligt med ledigt utrymme på hårddisken?</p> <p>Använder du ett operativsystem som inte fungerar med programvaran?</p> <p>Kontrollera att programvaran kan köras på operativsystemet.</p> <p>För detaljerad information om installationskrav för varje program i Windows, klicka på knappen [Visa VIKTIGT] i installationsprogrammet.</p> <p>I en Macintosh-miljö, kan detta kontrolleras i "ReadMeFirst" i mappen [Swedish] som finns i mappen [Readme] på CD-skivan "Software CD-ROM".</p> | <p>Om maskinens IP-adress inte har konfigurerats kan maskinen inte hittas. Kontrollera att IP-adressen har konfigurerats korrekt under "Nätverks-inställningar" i maskinens systeminställningar (administratör) > → Systeminställningar (Administratör) > "Nätverks-inställningar"</p> |
| Maskinen kan inte hittas (när den är ansluten till ett nätverk). | <p>Har maskinens IP-adress konfigurerats?</p> | <p>Windows:</p> <p>Om inte maskinen och din dator är anslutna till samma lokala nätverk kan maskinen inte hittas av datorn. Om de är anslutna till två olika delnät, klicka på knappen [Änge villkor] och ange maskinens namn (värddamn) eller IP-adress för att söka efter maskinen.</p> <p>Macintosh:</p> <p>Om det finns flera AppleTalk-zoner, välj den zon som maskinen är ansluten till från menyn.</p> |
| Maskinen kan inte hittas (när den är ansluten till ett nätverk). | <p>Är din dator ansluten till samma nätverk som maskinen?</p> | |

10 Markera PPD-filen.

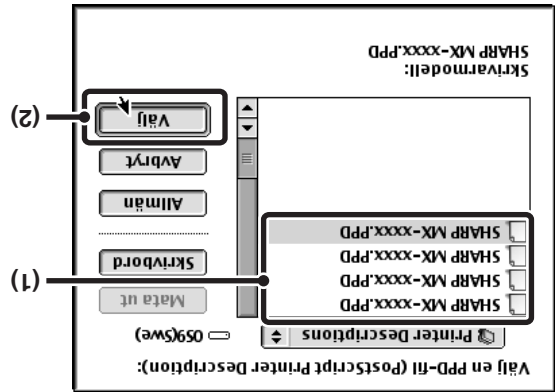

(1) Klicka på PPD-filen för den aktuella modellen.

(2) Klicka på [Välj].

- Om ovanstående dialogruta inte visas och dialogrutan "Väljaren" åter visas, följer du dessa steg för hur du väljer PPD-filen manuellt.

- (1) Se till att maskinen är vald i listan "Välj en PostScript-skrivare" och klicka sedan på knappen [Ställ in] följt av knappen [Välj PPD].
- (2) Markera PPD-filen för den aktuella modellen och klicka på knappen [Öppna].
- (3) Klicka på [OK].

- PPD-filen installeras i mappen [Printer Descriptions] och mappen [Tilläg].

11 Se till att maskinen är vald i listan "Välj en PostScript-skrivare" och klicka sedan på knappen [Ställ in].

12 Klicka på knappen [Konfigurera].

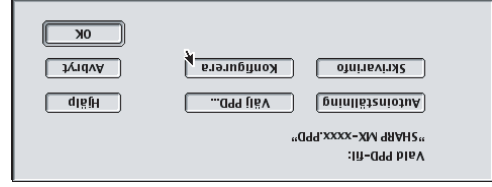

- Om du automatiskt vill konfigurera inställningarna baserat på den installerade maskinens tillval som identifieras, klickar du på knappen [Autoinställning].

13 Markera maskinens konfiguration.

- (1) Markera de tillval som är installerade i maskinen.
- (2) Välj [Tillval 2] i meny för att ändra skärmbild och fortsätt välja de alternativ som har installerats på maskinen.
- (3) Klicka på [OK].

Du kan kontrollera de alternativ som är installerade i enheten genom att skriva ut "Lista över alla användarinställningar" i systeminställningarna. (Observera dock att kassettalternativen måste ställas in på antalet fack i maskinen.) Listan Över Alla Användarinställningar kan skrivas ut från [Listutskrift (Användare)] i systeminställningarna.

14 Klicka på knappen [OK] i fönstret i steg 12 när du vill stänga fönstret.

15 Klicka på stängningsrutan (X) när du vill stänga "Väljaren".

Konfigurationen av skrivardrivrutinen är nu klar.

Installera skärmteckensnitt

Skärmteckensnittet för Mac OS 9.0 - 9.2.2 finns i mappen [Font] på "PRINTER UTILITIES" CD-ROM som medföljer PS3 expansionssets. Kopiera de fonter du vill installera till startskrivans [Systemmapp].

Om du får problem som kan vara orsakade av skärmteckensnittet, radera omedelbart de installerade teckensnittet från systemet.



Om du använder Mac OS 9.0 till 9.2.2, se till att "LaserWriter 8" har installerats och att kryssrutan "LaserWriter 8" är markerad i "Tilläggskontroll" under "Inställningar". Om inte, installerar du den från system-CD-skivan som medföljde Macintosh-datorn.

1 Sätt in "Software CD-ROM" i datorns CD-enhet.

Sätt i CD-skivan "Software CD-ROM" som visar "Disk 2" på skivans framsida.

2 Dubbelklicka på ikonen [CD-ROM] () på skrivbordet.

3 Dubbelklicka på mappen [MacOS].

Innan programmet installeras, läs "ReadMe First". "ReadMe First" finns i mappen [Swedish] i mappen [Readme].

4 Dubbelklicka på ikonen [Installer] ().

5 Klicka på knappen [Installera].

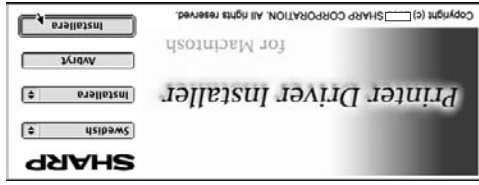

6 Fönstret med licensavtalet visas. Se till att du förstår innehållet i licensavtalet och klicka sedan på knappen [Ja].

7 Läs meddelandet i fönstret som visas och klicka på knappen [Fortsätt].

Installationen av PPD-filen påbörjas. Efter installationen visas ett meddelande där du uppmanas starta om datorn. Klicka på knappen [OK] så att datorn startas om.

Installationen av programvaran är nu slutförd. Härnäst konfigurerar du skrivardrivrutinens inställningar.

8 Välj [Väljaren] på Apple-menyn.

9 Skapa en skrivare.

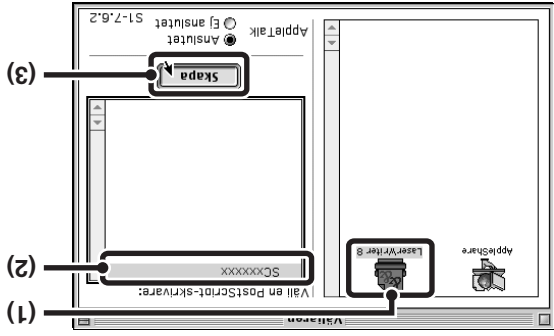

(1) Klicka på ikonen [LaserWriter 8].

Om flera AppleTalk-zoner visas markerar du den zon som innehåller skrivaren.

(2) Klicka på maskinens modellnamn.

Maskinens modellnamn visas vanligen som [SCxxxxxx]. ("xxxxxx" är en rad tecken som varierar beroende på modell.)

(3) Klicka på knappen [Skapa].

► Utskrift med IPP-funktionen

MAC OS X

Maskinen kan skriva ut med hjälp av IPP-funktionen. När maskinen finns på en annan plats, kan den här funktionen användas i stället för faxfunktionen och skriva ut med högre kvalitet än en fax. Om du vill använda IPP-funktionen, följ dessa steg för att välja PPD-fil när du konfigurerar skrivardrivrutinen (steg 14 på sid. 34).

v10.4.11, v10.5 - 10.5.6

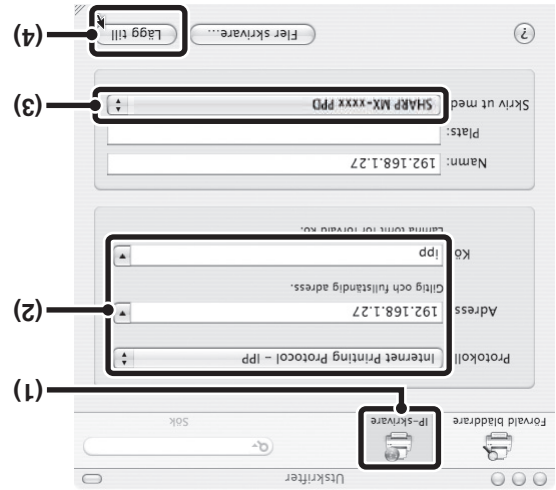

- (1) Klicka på ikonen [IP-skrivare].
- (2) Om du använder Mac OS X v10.5 till 10.5.6, klicka på ikonen [IP].

- (2) Välj [Internet Printing Protocol] i "Protokoll". Ange maskinens adress (IP-adress eller domännamn) och könamn.
- (3) Skriv "ipp" i "Kö".

- (3) Välj [Sharp] i "Skriv ut med" och klicka på PPD-filen för din modell. Om du använder Mac OS X v10.5 till 10.5.6, välj [Välj drivrutin som ska användas] i "Skrivaranvändning" och klicka på PPD-filen för din modell.

- (4) Klicka på [Lägg till].

Om du använder Mac OS X v10.5 till 10.5.6, visas skärmbilden "Installerbara alternativ". Se till att inställningarna är korrekta och klicka på knappen [Fortsätt].

☞ Kontrollera maskinens IP-adress (sid. 7)

- (1) Välj [IP-utskrift].

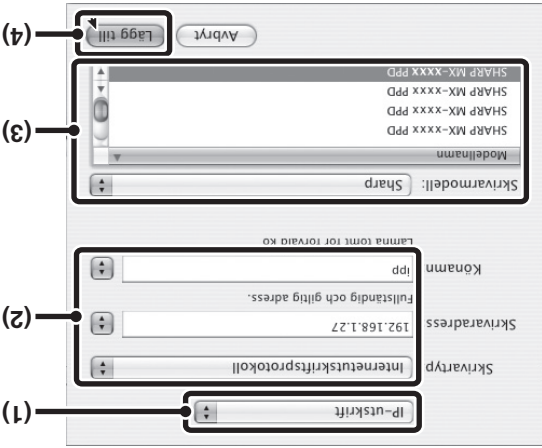

- (2) Välj [Internetutskriftsprotokoll] i "Skrivartyp". Ange maskinens adress (IP-adress eller domännamn) och "Könamn".
- (3) Om du använder Mac OS X v10.2.8, ange maskinens adress (IP-adress eller domännamn) i "Skrivaradress".
- (4) Skriv "ipp" i "Könamn".

- (3) Välj [Sharp] i "Skrivarmodell" och klicka på PPD-filen för din modell.
- (4) Klicka på [Lägg till].

☞ Kontrollera maskinens IP-adress (sid. 7)

v10.2.8, v10.3.9

16 Markera maskinens konfiguration.

Om du valde [Automatiskt val] i (3) i steg 14, identifieras enhetens konfiguration och konfigureras automatiskt. Kontrollera de konfigurerade inställningarna att de är korrekta.

(1) Markera [Installerbara alternativ].

Om du använder Mac OS X v10.5 till 10.5.6, visas inte detta alternativ.

(2) Markera de tillval som är installerade

i maskinen.

(3) Klicka på knappen [Uttör ändringar].

Om du använder Mac OS X v10.5 till 10.5.6, klicka på knappen [OK].

(4) Klicka här för att stänga fönstret.

Du kan kontrollera de alternativ som är installerade i enheten genom att skriva ut "Lista över alla användarinställningar" i systeminställningarna. (Observera dock att kassettalternativen måste ställas in på antalet fack i maskinen.) Listan Över Alla Användarinställningar kan skrivas ut från [Listutskrift (Användare)] i systeminställningarna.



Konfigurationen av skrivardrivrutinen är nu klar.

15 Visa skrivarinformation.



(1) Klicka på enhetens namn.

Om du använder Mac OS X v10.5 till 10.5.6, klicka på knappen [Alternativ och förbrukningsmateriel] och sedan på filiken [Drivrutin] och gå till steg 16.

(2) Klicka på [Visa info].

Om du använder Mac OS X v10.2.8, välj [Visa info] i menyn [Skrivare].



PPD-filen finns installerad i följande mappar på startdisken.
[Library] - [Printers] - [PPDs] - [Contents] - [Resources] - [sv:lpri]]

PPD-filen till maskinen väljs automatiskt och kringutrustningen som installerats på maskinen känns igen och konfigureras automatiskt.

(4) Klicka på [Lägg till].

är vald.

(3) Kontrollera att PPD-filen för din modell

- Lämpig PPD-fil för enheten väljs automatiskt som varierar beroende på modell.)
- Maskinens modellnamn visas vanligen som [SCxxxxxx]. ("xxxxxx" är en rad tecken som varierar beroende på modell.)

(2) Klicka på maskinens modellnamn.

- Klicka på ikonen [Förvald bläddrare].
- Om du använder Mac OS X v10.5 till 10.5.6, den zon som innehåller skrivaren på meny.
- Om flera AppleTalk-zoner visas markerar du

(1) Klicka på ikonen [Förvald bläddrare].



v10.4.11, v10.5 - 10.5.6

14 Konfigurera skrivardrivrutinen.

- Proceduren för hur man konfigurerar skrivardrivrutinen varierar beroende på operativsystemets version. Tillvägagångssättet för versionerna 10.4.11 och 10.5-10.5.6 samt för andra versioner förklaras separat nedan.
- Maskinen kan skriva ut med hjälp av IPP-funktionen. Om du vill använda IPP-funktionen, se "Utskrift med IPP-funktionen" (sid. 36) för att konfigurera inställningarna för skrivardrivrutinen.

v10.2.8, v10.3.9

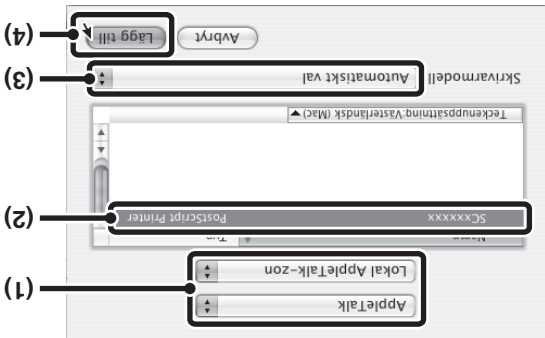

(1) Markera [AppleTalk].

Om flera AppleTalk-zoner visas markerar du den zon som innehåller skrivaren på meny.

(2) Klicka på maskinens modellnamn.

Maskinens modellnamn visas vanligen som [SCxxxxxx]. ("xxxxxx" är en rad tecken som varierar beroende på modell.)

(3) Välj maskinens PPD-fil.

- Om du använder Mac OS X 10.3.9, välj [Automatiskt val].
- Om du använder Mac OS X v10.2.8, välj [Sharp] och klicka PPD-filen för din modell.

(4) Klicka på [Lägg till].

Om du använder Mac OS X v10.3.9, PPD-filen till maskinen väljs automatiskt och kringutrustningen som installerats på maskinen känns igen och konfigureras automatiskt.

7 Fönstret med licensavtalet visas. Se till att du förstår innehållet i licensavtalet och klicka sedan på knappen [Fortsätt].

Ett meddelande visas där du tillfrågas om du samtycker till villkoren i licensen. Klicka på knappen [Godkänn].

Om licensen visas i det andra språket, byt då språk i språkmenyn.

8 Välj på vilken hårdisk du vill installera PPD-filen och klicka på knappen [Fortsätt].

Se till att du väljer den hårdisk där operativsystemet är installerat.

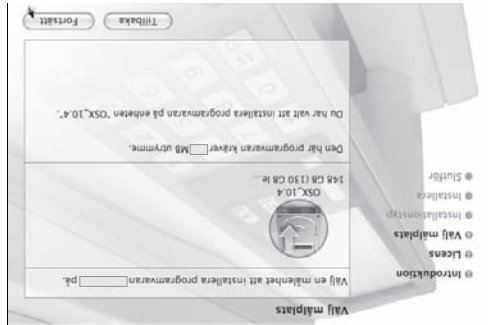

9 Klicka på knappen [Installer].

Installationen påbörjas.

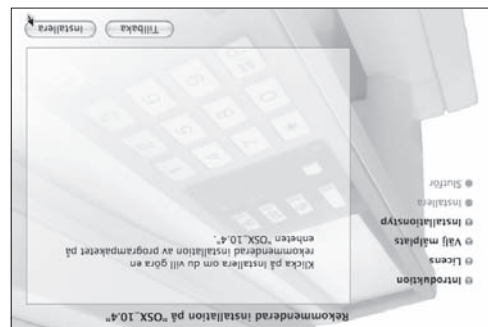

Om "Authentisera" fönstret visas anger du lösenordet och klickar på knappen [OK].

10 När meddelandet "Installationen är klar" visas i installationsfönstret klickar du på knappen [Stäng].

Installationen av programvaran är nu slutförd. Härnäst konfigurerar du skrivardrivrutinens inställningar.

11 Välj [Verktysprogram] i menyn [Gå].

- Om du använder Mac OS X v10.5 till 10.5.6 klickar du på [Systeminställningar] i Apple-menyn (☞) och väljer [Skrivare och fax] (🖨️). När skärmbilden för att lägga till en skrivare visas, klicka på knappen [+] och gå till steg 14.
- Om du använder Mac OS X v10.2.8, välj [Program] i menyn [Gå].



12 Dubbelklicka på ikonen [Printer Setup Utility] (🖨️).

Om du använder Mac OS X v10.2.8, dubbelklicka på mappen [Verktysprogram] och dubbelklicka sedan på ikonen [Utskriftskontroll].

Om detta är första gången som du installerar en skrivardrivrutin i din dator kommer ett bekräftelsemeddelande att visas. Klicka på [Lägg till].

13 Klicka på [Lägg till].



I det här avsnittet förklaras hur du installerar PPD-filen för att möjliggöra utskrift från en Macintosh och hur du konfigurerar inställningarna för skrivardrivrutinen.

☞ MAC OS X: den här sidan
 (v10.2.8, v10.3.9, v10.4.11, v10.5 - 10.5.6)
 ☞ MAC OS 9.0 - 9.2.2: sidan 37

- För att kunna använda maskinen som en skrivare i en Macintosh-miljö krävs expansionsssatsen för skrivaren och expansionsssatsen PS3. Maskinen måste även vara ansluten till ett nätverk. En USB-anslutning kan inte användas.
- Scannerdrivrutinen och PC-Fax-drivrutinen kan inte användas med Macintosh maskiner.

MAC OS X

1 Sätt in "Software CD-ROM" i datorns

CD-enhet.

Sätt i CD-skivan "Software CD-ROM" som visar "Disk 2" på skivans framsida.

2 Dubbelklicka på ikonen [CD-ROM] () på skrivbordet.

3 Dubbelklicka på mappen [MacOSX].

Innan programmet installeras, läs "ReadMe First"; "ReadMe First" finns i mappen [Swedish] i mappen [Readme].

4 Dubbelklicka på mappen som motsvarar operativsystemets version.

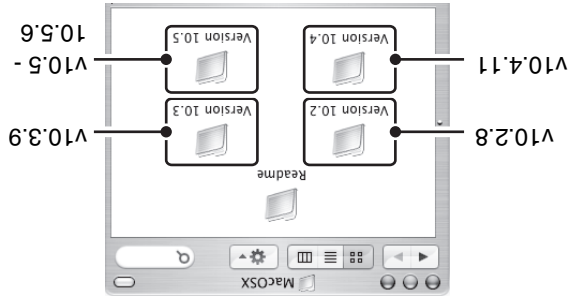

6 Klicka på knappen [Fortsätt].

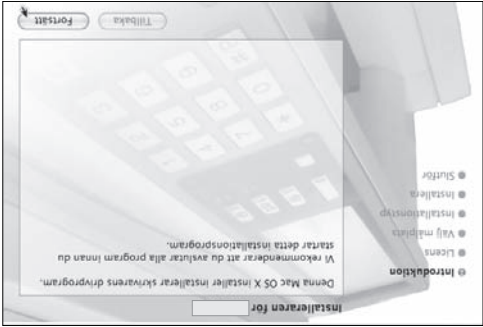

5 Dubbelklicka på ikonen [MX-BX1] ()

☞ Om "Autentisera" visas i Mac OS X v10.2.8, anger du lösenordet och klickar på knappen [OK].



Förklaringen för skärmarna och de procedurer som beskrivs gäller primärt för Mac OS X v10.4. Skärmarna kan skilja sig i andra versioner av operativsystemet.

7 Klicka på knappen [Nästa] i
skärmbilden för steg 5.

9 Klicka på knappen [Stäng] i
skärmbilden för steg 2.

8 Klicka på knappen [Slutör].

Vid användning av en port som skapats med "Standard TCP/IP Port"
Om du använder en port som skapats med "Standard TCP/IP Port", måste du se till att rutan [SNMP-status aktiverad] i fönstret som visas efter att du klickat på knappen [Konfigurera port] i steg 3 inte är förkryssad (). Om rutan [SNMP-status aktiverad] är förkryssad () går det eventuellt inte att skriva ut korrekt.

► Andra till en standard-TCP/IP-port

Om maskinen ska användas i ett IPv6-nätverk ändrar du port till en port som har skapats med operativsystemets "Standard TCP/IP Port".

1 Följ steg 1 till 3 i "ÄNDRA PORTEN" (sid. 28).

2 Markera [Standard TCP/IP Port] och klicka på knappen [Ny port].



3 Klicka på [Nästa].

4 Ange maskinens IPv6-adress i [Skrivarens namn eller IP-adress] och klicka på [Nästa].



5 Välj [Anpassad] och klicka på [Inställningar].



6 Konfigurera portinställningarna.

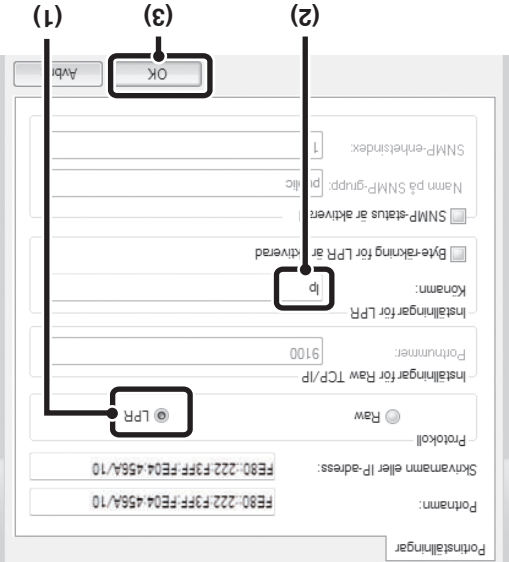

- (1) Välj [LPR].
- (2) Ange [lp].
- (3) Klicka på [OK].

4 Markera [SC2 TCP/IP Port] och klicka sedan på knappen [Ny port].

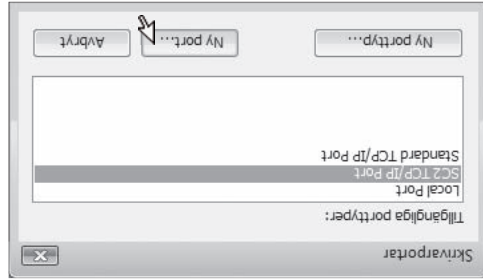

- "SC2 TCP/IP Port" läggs till när skriptardrivrutinen installeras med alternativet "Standardinstallering" eller "Anpassad installering" med "LPR-direktuskrift" (specificera adress/automatisk sökning) valt.
- Om skriptardrivrutinen installeras med alternativet "Anpassad installering" med "IP" markerat, läggs [SC-Print2005 Port] till. Om du behöver ändra skriptarport när maskinen är ansluten till ett lokalt nätverk eller ett globalt nätverk (WAN) med hjälp av IP-funktionen, välj [SC-Print2005 Port], klicka på knappen [Ny port] och följ instruktionerna på skärmen för att skapa porten igen.

5 Skapa den nya porten.

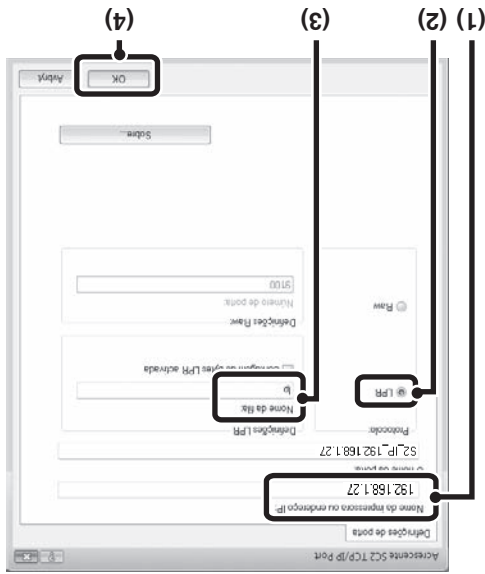

- (1) Skrivnamn eller IP-adress. Kontrollera maskinens IP-adress (sid. 7)
- (2) Se till att [LPR] är markerat.
- (3) Se till att [ip] anges.
- (4) Klicka på [OK].

6 Klicka på knappen [Stäng] i skärmbilden för steg 4.

7 Se till att den skapade skriptarporten är markerad i fönstret med skrivaregenskaper och klicka sedan på knappen [Verkställ].

ÄNDRA PORTEN

När du använder maskinen i en Windows-miljö följer du stegen nedan för hur du ändrar port när du har ändrat IP-adress för maskinen eller har installerat PC-Fax-drivrutinen när maskinen är ansluten med en USB-kabel. Om maskinen ska användas på ett IPv6-nätverk, följer du steg 1 till 3 nedan och går till "Andra till en standard-TCP/IP-port" (sid 30) för de återstående stegen i portändringsproceduren.

1 Klicka på knappen [Start] (☺), klicka på [Kontrollpanelen] och klicka sedan på [Skrivare].

- I Windows XP/Server 2003 klickar du på knappen [Start] och sedan på [Skrivare och faxar].
- I Windows 2000, klicka på knappen [Start], välj [Inställningar] och klicka sedan på [Skrivare].

Om [Skrivare och fax] inte visas på [Start]-menyn i Windows XP, klickar du på [Start]-knappen, följer av [Kontrollpanelen] och [Skrivare och annan maskinvara] samt [Skrivare och fax].

2 Öppna fönstret för skrivarens egenskaper.

- (1) Högerklicka på maskinens skrivardrivrutin.
- (2) Välj [Egenskaper].

3 Lägga till eller ändra en port.

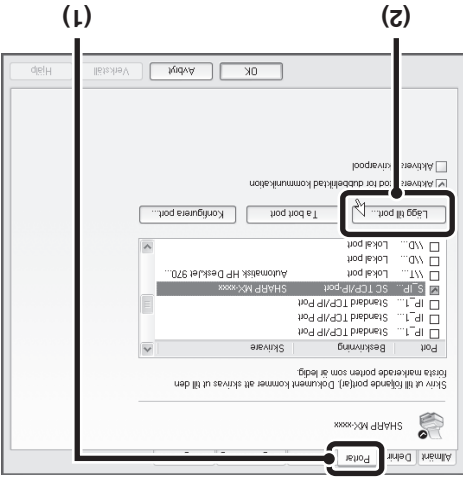

- (1) Klicka på fliken [Portar].
- (2) Klicka på knappen [Lägg till port].

För att ändra en tidigare skapad port, så som te USB-port, välj önskad port (USB001 osv) i listan och klickar på knappen [Verkställ]. Detta ändrar porten.

INSTALLERA PS-TECKENSITTEN

Teckensnitt som kan användas med PS-skrivardrivrutinen finns på cd-skivan "PRINTER UTILITIES" som medföljer PS3 expansionsssats. Installera dessa teckensnitt efter behov för PS-skrivardrivrutinen.

1 Sätt in cd-skivan "PRINTER UTILITIES" som medföljer PS3 expansionsssats i datorns cd-enhet.

2 Klicka på knappen [Start] (⏻), klicka på [Den här datorn] och dubbelklicka sedan på ikonen [CD-ROM] (Ⓛ).

- I Windows XP/Server 2003 klickar du på knappen [Start], sedan på [Den här datorn] och dubbelklickar sedan på ikonen [CD-ROM].
- I Windows 2000, dubbelklicka på [Den här datorn] och dubbelklicka sedan på ikonen [CD-ROM].

3 Dubbelklicka på ikonen [Installation] (Ⓛ).

I Windows Vista/Server 2008, om ett meddelande visas i som uppmanar dig att bekräfta, klickar du på [Tillåt].

4 Fönstret "LICENSVILLKOR" visas. Se till att du förstår innehållet i licensavtalet och klicka sedan på knappen [Ja].

Du kan visa "LICENSVILLKOR" på ett annat språk genom att välja önskat språk på språkmenyn. Om du vill installera programvaran på det valda språket fortsätter du installationen med det valda språket.

5 Läs meddelandet i fönstret "Välkommen" och klicka sedan på knappen [Nästa].

6 Klicka på knappen [PS-visningsteckensnitt].

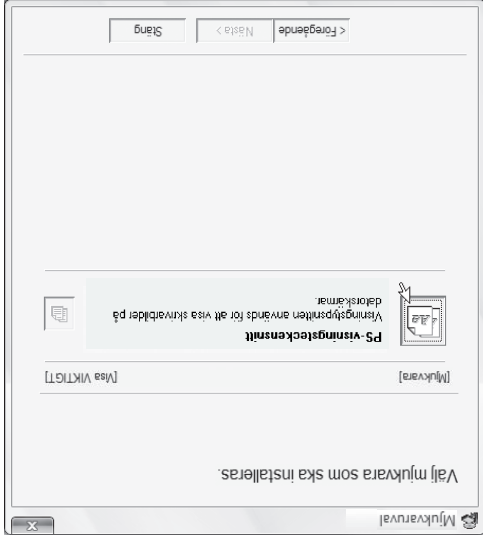

7 Följ anvisningarna på skärmen.

8 Klicka på knappen [Stäng] i skärmbilden för steg 6.

7 Välj apparatens IP-adress i meny "Address" och klicka på knappen [OK].

- Fråga systemadministratören (nätverksadministratören) om apparatens IP-adress.
- Apparatens namn (värdnamn) eller IP-adress kan skrivas in direkt i "Address".
- Om portnumret som apparatens scannerfunktion använder har ändrats, skriv in ett kolon ":" efter IP-adressen och skriv därefter in portnumret. (Vanligtvis behöver inte portnumret skrivas in.)

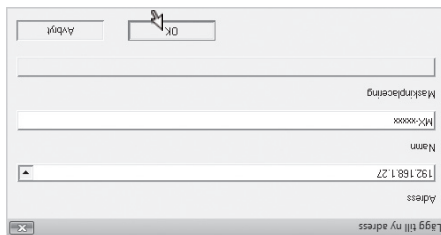

8 Klicka på [OK].

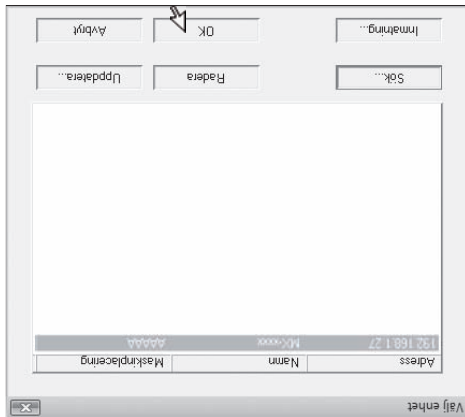

Konfigurationen av scannerdrivrutinen är nu klar.

INSTALLERA SCANNERDRIVRUTINEN

Scannerdrivrutinen (TWIN drivrutin) kan endast användas då maskinen är ansluten till ett nätverk. När scannerdrivrutinen är installerad, kan bildsändningsfunktionens PC-scanlage användas. Operativsystem som stöds: Windows 2000*/XP*/Server 2003*/Vista*/Server 2008*
* Administratörsbehörighet krävs för att installera programvaran.

Efter att ha utfört steg 1 till steg 5 i "ÖPNÄ PROGRAMVÄLJARSKÄRMEN (FÖR ALLA PROGRAM)" (sida 8), genomför stegen nedan.

1 Klicka på knappen [Scannerdrivrutin (TWIN)].

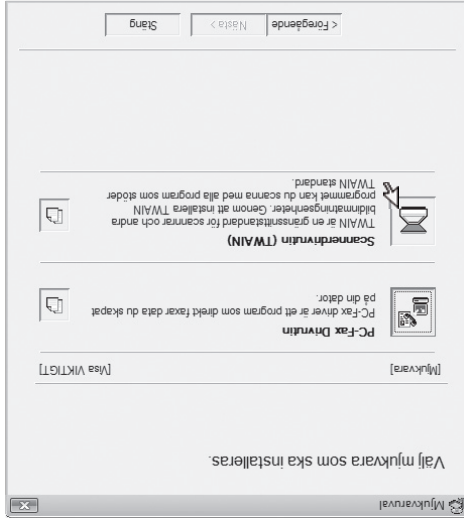

2 Följ anvisningarna på skärmen.

Läs meddelandet i fönstret som visas och klicka på knappen [Nästa].

3 När meddelande om att installationen är klar visas, klicka på knappen [OK].

4 Klicka på knappen [Stäng] i fönstret i steg 1.

Efter installationen kan ett meddelande visas där du uppmanas starta om datorn. Om det meddelandet visas klickar du på knappen [Ja] så att datorn startas om.



5 Klicka på knappen [Start], välj [Alla program] ([Program] i Windows 2000), välj [SHARP MFP TWIN K] och välj sedan [Välj enhet].

Installationen är klar. Konfigurera därefter apparatens IP-adress i scannerdrivrutinen. Efter scannerdrivrutins installation, installeras även verktyget "Välj enhet". Apparatens IP-adress konfigureras i scannerdrivrutinen med hjälp av "Välj enhet".

6 Klicka på knappen [Sök].

Om du känner till IP-adressen, kan du klicka på knappen [Imatning] och skriva in IP-adressen utan att söka.

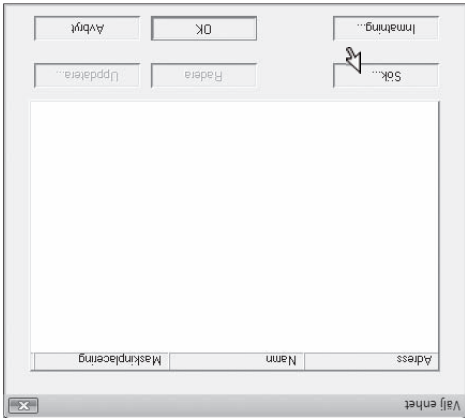

INSTALLERA PRINTER STATUS MONITOR

Printer Status Monitor är en utskriftsfunktion som ger vanliga användare möjlighet att kontrollera enhetens status på sin data-skärm, som om enheten är klar för utskrift eller inte. Printer Status Monitor visar felinformation som pappersstopp, skrivarkonfigurationsinformation (om en efterbehandlare är installerad eller ej, etc.) som en bild, vilka pappersformat som kan användas samt mängden papper som finns kvar.

Printer Status Monitor kan inte användas i följande situationer:

- När maskinen är ansluten med en USB-kabel.
- Vid utskrift till maskinen med hjälp av IPP-funktionen.

Operativsystem som stöds: Windows 2000*/XP*/Server 2003*/Vista*/Server 2008*

* Administratörsbehörighet krävs för att installera programvaran.

När programväljarfönstret visas i steg 6 i "ÖPNÄ PROGRAMVÄLJARSKÄRMEN (FÖR ALLA PROGRAM)" (sid. 8), utför stegen nedan.

1 Klicka på knappen [Printer Status Monitor].

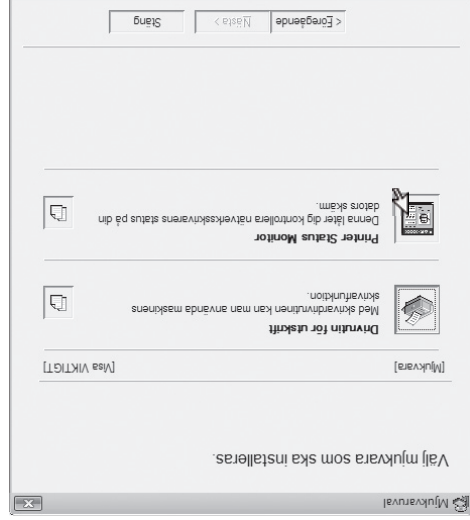

4 Klicka på knappen [Stäng] i fönstret i steg 1.

Efter installationen kan ett meddelande visas där du uppmanas starta om datorn. Om det meddelandet visas klickar du på knappen [Ja] så att datorn startas om.

3 När meddelande om att installationen är klar visas klickar du på knappen [Slut]. Om du vill att "Printer Status Monitor" ska startas automatiskt när datorn startas, markerar du kryssrutan [Lägg till det här programmet i mappen Autostart] och klickar på knappen [Slut].

Installationen är klar.

Hur du gör när du använder Printer Status Monitor beskrivs i hjälpen. Gör så här när du vill visa hjälpen: Klicka på knappen [Start] i Windows, välj [Alla program] ([Program] i Windows 2000), välj [SHARP Printer Status Monitor] och välj sedan [Hjälp].

2 Följ anvisningarna på skärmen.

► När PPD-drivrutinen är installerad

1 Klicka på knappen [Start] (), klicka på [Kontrollpanelen] och klicka sedan

på [Skrivare].

- I Windows XP/Server 2003 klickar du på knappen [Start] och sedan på [Skrivare och faxar].
- I Windows 2000, klicka på knappen [Start], välj [Inställningar] och klicka sedan på [Skrivare].

Om [Skrivare och fax] inte visas på [Start]-menyn i Windows XP, klickar du på [Start]-knappen, följt av [Kontrollpanelen] och [Skrivare och annan maskinvara] samt [Skrivare och fax].

2 Öppna fönstret för skrivarens egenskaper.

(1) Högerklicka på maskinens

skrivardrivrutin.

(2) Välj [Egenskaper].

3 Konfigurera skrivardrivrutinen för de tillval som är installerade i maskinen.

(1) Klicka på fliken [Enhetsinställningar].

(2) Konfigurera alternativen baserat på

maskinens konfiguration.

Alternativen och hur de konfigureras varierar

beroende på operativsystemsversion.

(3) Klicka på [OK].

Du kan kontrollera de alternativ som är installerade i enheten genom att skriva ut "Lista över alla användarinställningar" i systeminställningarna. (Observera dock att kassettalternativen måste ställas in på antalet fack i maskinen.) Listan Över Alla Användarinställningar kan skrivas ut från [Listskrift (Användare)] i systeminställningarna.

Användarinställningar kan skrivas ut från [Listskrift (Användare)] i systeminställningarna.

5

Konfigurera maskinens avbildning.

En avbildning av maskinen utformas i skrivardrivrutinens konfigurationsfönster baserat på de tillval som är installerade.

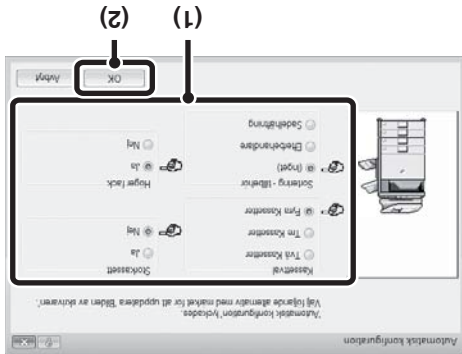

- (1) Markera de tillval som är installerade i maskinen.
- (2) Klicka på [OK].

För att annullera bildinställningarna, klicka på [Avbryt]-knappen.



6 Klicka på knappen [OK] i skrivarens egenkapfönster.

Om den automatiska konfigurationen misslyckas

- Du kan kontrollera de alternativen som är installerade och papperskassettinställningarna genom att skriva ut "Lista Över Alla Användarinställningar" från enhetens systeminställningar. (Observera dock att kassettalternativen måste ställas in på antalet fack i maskinen.) Listan Över Alla Användarinställningar kan skrivas ut från [Listutskrift (Användare)] i systeminställningarna.
- Klicka på [Ange status för kassett], [Papperstypnamn] och [Ställ in tandemutskrift]* när du vill kontrollera respektive inställning.
- Ange status för kassett: "Inställningar papperskassett" under "Papperskassett Inställningar" i maskinens systeminställningar återspeglar de värden som visas här. Ange storlek och typ av papper som används i respektive magasin.
- Papperstypnamn: Inställningarna "Registret Av Papperstyp" under "Papperskassett Inställningar" i maskinens systeminställningar återspeglas i de inställningar som visas här. Om ett användartypnamn (1 - 7) har ändrats anger du det nya namnet.
- Ställ in tandemutskrift*: Ange inställningen (IP-adressen för slavmaskinen) under "Inställning för tandemkoppling" i maskinens systeminställningar (administratör).
- * Ställ in tandemutskrift" kan endast konfigureras när skrivardrivrutinen har installerats med "Standardinställning", eller "Anpassad inställning" med "LPR-direktutskrift (specificera automatisk sökning)" valt.



KONFIGURERA SKRIVARDRIVRUTINEN FÖR DE TILLVAL SOM ÄR INSTALLERADE I MASKINEN

När du har installerat skrivardrivrutinen måste du konfigurera skrivardrivrutinens inställningar på lämpligt sätt för de tillval som har installerats och den storlek och typ av papper som används i maskinen. Följ stegen nedan för hur du konfigurerar skrivardrivrutinen.

Om PPD-drivrutinen är installerad, se "När PPD-drivrutinen är installerad" (sid. 23).

► När PCL skrivardrivrutin eller PS skrivardrivrutin är installerad

1 Klicka på knappen [Start] (), klicka på

[Kontrollpanelen] och klicka sedan på [Skrivare].

I Windows XP/Server 2003 klickar du på knappen [Start] och sedan på [Skrivare och faxar].

Om [Skrivare och fax] inte visas på [Start]-menyn i Windows XP, klickar du på [Start]-knappen, följt av [Kontrollpanelen] och [Skrivare och annan maskinvara] samt [Skrivare och fax].

2 Öppna fönstret för skrivarens egenskaper.

(1) Högerklicka på maskinens skrivardrivrutin.

(2) Välj [Egenskaper].

3 Klicka på filiken [Konfiguration].

4 Klicka på knappen [Automatisk konfiguration].

Inställningarna konfigureras automatiskt baserat på den identifierade maskinens status.



Om maskinen används i ett IPV6-nätverk måste du konfigurera alternativen manuellt såsom beskrivs i "Om den automatiska konfigurationen misslyckas" (sid. 22).

ANVÄNDA MASKINEN SOM EN DELAD SKRIVARE

Om du avser att använda maskinen som en delad skrivare i ett Windows-nätverk med skrivardrivrutinen eller PC-Fax-drivrutinen installerad på en skrivarserver, följer du stegen nedan för hur du installerar skrivardrivrutinen eller PC-Fax-drivrutinen på klientdatorerna.



- Fråga nätverksadministratören om maskinens servernamn och skrivarnamn i nätverket.
- Hur du konfigurerar inställningarna på skrivarservern beskrivs i Användarmanualen och hjälpen för operativsystemet. Den "skrivarserver" som förklaras här är en dator som är ansluten direkt till maskinen, och "klienter" är andra datorer som är anslutna till samma nätverk som skrivarservern.
- Installera samma skrivardrivrutin på klientdatorerna som den skrivardrivrutin som är installerad på skrivarservern.

När programväljarfönstret visas i steg 6 i "ÖPNÄ PROGRAMVÄLJARSKÄRMEN (FÖR ALLA PROGRAM)" (sid. 8),

utför stegen nedan.

1 Klicka på knappen [Drivrutin för utskrift].

För att installera PC-faxdrivrutinen, klicka på knappen [PC-faxdrivrutin] på CD-skivan "Disc 2".

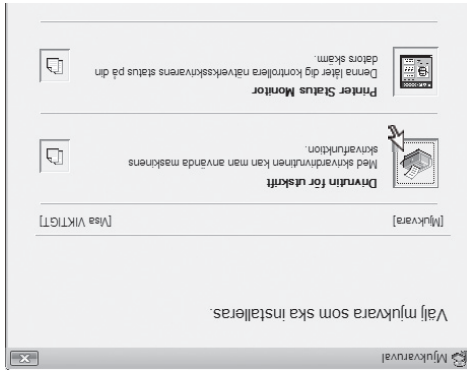

* Ovanstående skärmbild visas vid användning av CD-skivan "Disc 1".

2 Klicka på [Anpassad installation].

3 Markera [Delad skrivare] och klicka på [Nästa].

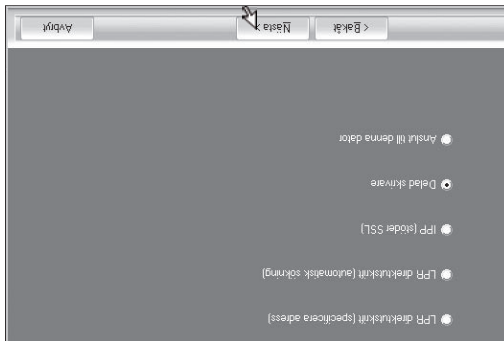

4 Välj skrivarnamn (konfigurerad som en delad skrivare).

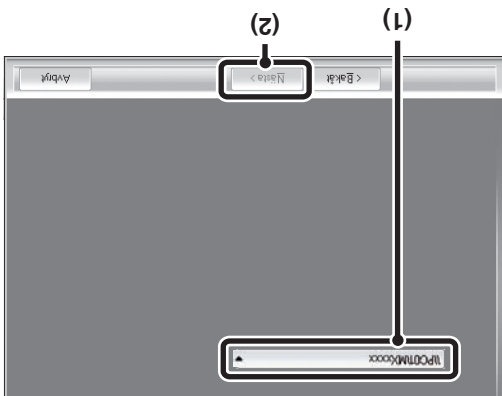

(1) Välj skrivarnamn (konfigurerad som en delad skrivare på en skrivarserver) från listan.

Om du använder Windows 2000/XP/Server 2003, kan du även klicka på knappen [Lägg till nätverksport] som visas under listan och välj skrivaren som ska delas genom att leta i nätverket i fönstret som visas.

(2) Klicka på [Nästa].

Om den delade skrivaren inte visas i listan kontrollerar du inställningarna på skrivarservern.



5 Genomför steg 5 till 12 på sid. 13 för att fortsätta installationen.

Välj samma typ av skrivardrivrutin i väljarskärmen för skrivardrivrutiner som den skrivardrivrutin som är installerad i skrivarservern.

Installationen är klar.

Om du installerade PS-skrivardrivrutinen eller

PPD-drivrutinen, kan PS-visningssteckensnittet installeras från CD-skivan "PRINTER UTILITIES" som medföljer PS3 expansionssets. Se "INSTALLERA PS-TECKENSNITTEN" (sid 27).

6 Välj om du vill att skrivaren ska vara standardskrivare och klicka på knappen [Nästa].

Om du installerar flera skrivardrivrutiner markerar du den skrivardrivrutin som ska användas som standardskrivare. Om du inte vill ange en av skrivardrivrutinerna som standardskrivare väljer du [Nej].

7 När fönstret med skrivarens namn visas klickar du på [Nästa].

Om du vill ändra skrivarens namn anger du önskat namn och klickar på [Nästa].

8 När du tillfrågas om du vill installera visningsteckensnitt markerar du [Nej] och klickar på [Nästa].

När PC-Fax drivrutin installeras, visas inte denna skärm. Gå till nästa steg.

9 Följ anvisningarna på skärmen.

Läs meddelandet i fönstret som visas och klicka på knappen [Nästa].
Installationen påbörjas.

10 När meddelande om att installationen är klar visas klickar du på knappen [OK].

- Om du använder Windows Vista/Server 2008 Och ett fönster med en säkerhetsvarning visas klickar du på [Installera drivrutinen ändå].
- Om du använder Windows 2000/XP/Server 2003 Om ett varningsmeddelande om Windows logotypstest eller digital signatur visas klickar du på [Fortsätt ändå] eller [Ja].



11 Klicka på knappen [Stäng] i fönstret i steg 1.

Efter installationen kan ett meddelande visas där du uppmanas starta om datorn. Om det meddelandet visas klickar du på knappen [Ja] så att datorn startas om.



- Se "KONFIGURERA SKRIVARDRIVRUTINEN FÖR DE TILLVAL SOM ÄR INSTALLERADE I MASKINEN" (sid. 21) efter installationen för information om konfiguration av skrivardrivrutinens inställningar.
- Kontrollera att porten för den installerade drivrutinen är densamma som den port som används av PCL6-skrivardrivrutinen.
- Den port som används för maskinens skrivardrivrutin indikeras med en markering på filiken [Portar] i skrivardrivrutinens egenskapsfönster.
- Om du installerade PS-skrivardrivrutinen eller PPD-drivrutinen, kan PS-visningsteckensnittet installeras från CD-skivan "PRINTER UTILITIES" som medföljer PS3 expansionssets. Se "INSTALLERA PS-TECKENSNITTEN" (sid 27).

Vid installationen av PS skrivardrivrutinen, PPD-drivrutinen eller PC-Fax-drivrutinen installationen kan även göras efter att USB-kabeln har anslutits. När programväljartönstret visas i steg 6 i "ÖPPNA PROGRAMVÄLJARSKÄRMEN (FÖR ALLA PROGRAM)" (sid. 8), utför stegen nedan.

1 Klicka på knappen [Drivrutin för utskrift].

För att installera PC-faxdrivrutinen, klicka på knappen [PC-faxdrivrutin] på CD-skivan "Disc 2".

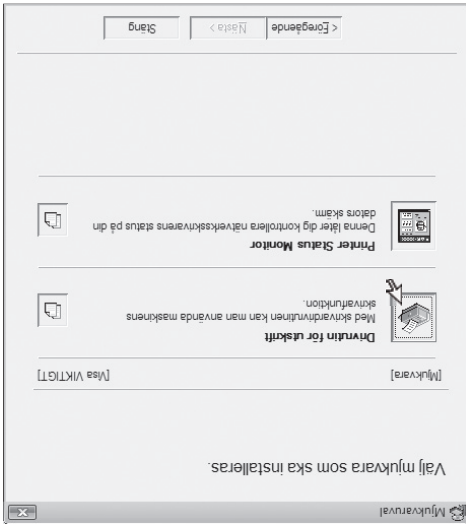

* Ovanstående skärmbild visas vid användning av CD-skivan "Disc 1".

2 Klicka på [Anpassad installation].

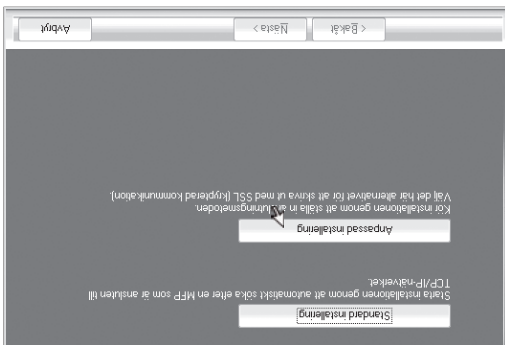

3 När du tillfrågas hur skrivaren är ansluten markerar du [Anslut till denna dator] och klickar på [Nästa].

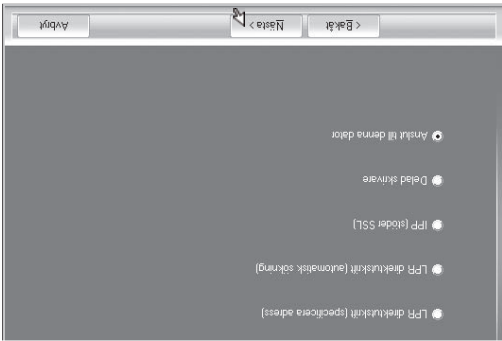

4 När tönstret för val av port visas, välj den port som PCL6 skrivardrivrutin ska använda (USB001, etc) och klicka på [Nästa].

5 När tönstret för val av skrivardrivrutin visas, avmarkerar du kryssrutan [PCL6], markerar den skrivardrivrutin som ska installeras och klickar sedan på [Nästa].

Kryssa i rutan för den skrivardrivrutin du vill installera så att en markering () visas.



• När PC-Fax drivrutin installeras, visas inte denna skärm. Gå till nästa steg.

• PS3 expansionssets krävs för att använda skrivardrivrutinen för PS eller drivrutinen för PPD.



6 Klicka på knappen [Stäng] i fönstret i steg 1.

När ett meddelande visas med en uppmaning att ansluta maskinen till datorn, klickar du på [OK].

Efter installationen kan ett meddelande visas där du uppmanas starta om datorn. Om det meddelandet visas klickar du på knappen [Ja] så att datorn startas om.



7 Anslut maskinen till datorn med en USB-kabel.

(1) Se till att maskinen är påslagen.

(2) Anslut USB-kabeln till USB-kontakten

(typ B) på maskinen.

USB-gränsnittet på maskinen följer standarden USB 2.0 (Hi-Speed). Använd en skärmad USB-kabel.

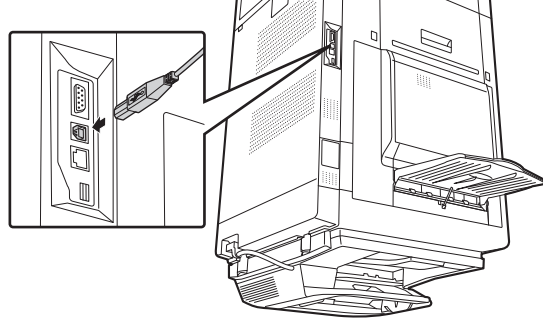

(3) Anslut den andra änden av kabeln till USB-kontakten (typ A) på datorn.

Maskinen hittas och ett Plug & Play-fönster visas.

8 Installationen av PCL6-skrivardrivrutinen påbörjas.

När "Guiden Ny maskinvara" visas markerar du [Installera programvaran automatiskt (rekommenderas)], klickar på [Nästa] och följer anvisningarna på skärmen.

• Om du använder Windows Vista/Server 2008
Och ett fönster med en säkerhetsvarning visas klickar du på [Installera drivrutinen ändå].

• Om du använder Windows 2000/XP/Server 2003
Om ett varningsmeddelande om Windows logotyptest eller digital signatur visas klickar du på [Fortsätt ändå] eller [Ja].

Installationen är klar.

• Efter installation av skrivardrivrutinen, se "KONFIGURERA SKRIVARDRIVRUTINEN FÖR DE

TILLVAL SOM ÄR INSTALLERADE I MASKINEN" (sid. 21) om hur du konfigurerar skrivardrivrutinens inställningar.

• Om du använder maskinen som en delad skrivare, se "ANVÄNDA MASKINEN SOM EN DELAD SKRIVARE" (sid. 20) för information om hur du installerar skrivardrivrutiner på varje klientdator.

NÄR MASKINEN ANSLUTS MED EN USB-KABEL

Operativsystem som stöds: Windows 2000*/XP*/Server 2003*/Vista*/Server 2008*
* Administratörsbehörighet krävs för att installera programvaran.



- **Kontrollera att en USB-kabel inte är ansluten till datorn och maskinen.** Om en kabel är ansluten visas ett Plug & Play-fönster. Om det inträffar klickar du på knappen [Avbryt] så att fönstret stängs och kopplar sedan loss kabeln.
- PS3 expansionssett krävs för att använda skrivardrivrutinen för PS eller drivrutinen för PPD.
- Om du vill använda den port som skapas när skrivardrivrutinen installeras för faxdataöverföring, installerar du först skrivardrivrutinen och installerar sedan PC-Fax-drivrutinen.

När programväljarfönstret visas i steg 6 i "ÖPPNA PROGRAMVÄLJARSKÄRMEN (FÖR ALLA PROGRAM)" (sid. 8), utför stegen nedan.

1 Klicka på knappen [Drivrutin för utskrift].

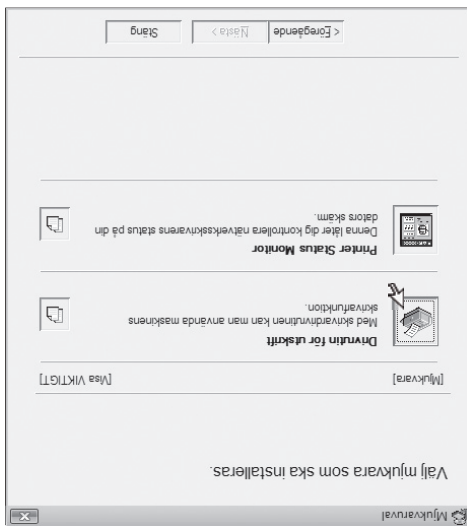

2 Klicka på [Anpassad installering].

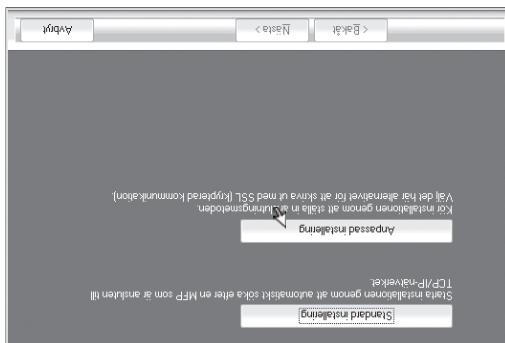

3 När du tillfrågas hur skrivaren är ansluten markerar du [Anslut till denna dator] och klickar på [Nästa].

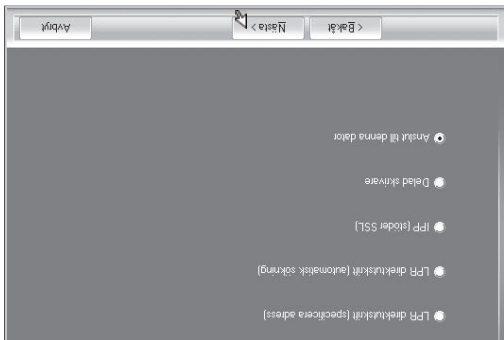

4 När du tillfrågas om du vill installera visningssteckensnitt markerar du ett svar och klickar på knappen [Nästa].

5 Följ anvisningarna på skärmen.

Läs meddelandet i fönstret som visas och klicka på knappen [Nästa]. När meddelande om att installationen är klar visas klickar du på knappen [OK].



- **Om du använder Windows Vista/Server 2008** Och ett fönster med en säkerhetsvarning visas klickar du på [Installera drivrutinen ändå].
- **Om du använder Windows 2000/XP/Server 2003** Om ett varningsmeddelande om Windows logotypstest eller digital signatur visas klickar du på [Fortsätt ändå] eller [Ja].

5 Ange maskinens URL-adress och klicka på [Nästa].

Ange URL-adressen med följande format:

Normalt format:

http://<maskinens domännamn eller IP-adress>:631*/ipp

*1 Vanligtvis ska "631" vara angivet som portnummer.

Om IPF-portnumret har ändrats på maskinen ska det

nya portnumret anges.

När SSL används:

https://<maskinens domännamn eller IP-adress>:<portnummer?>/ipp

*2 Vanligtvis kan portnumret och kolontecknet ":" precis

före portnumret utelämnas. Om IPF-portnumret för

SSL har ändrats på maskinen ska det nya

portnumret anges.

Om datorn och maskinen är anslutna till samma lokala nätverk kan du söka efter maskinen genom att klicka på knappen [Sök]. Maskinens URL-adress visas. Markera URL-adressen och klicka på knappen [OK]. Skärmbilden ovan visas på nytt och maskinens URL-adress anges automatiskt.



6 Genomför steg 5 till 12 på sid. 13 för att fortsätta installationen.

Installationen är klar.

- Se "KONFIGURERA SKRIVARDRIVRUTINEN FÖR DE TILLVAL SOM ÄR INSTALLERADE I MASKINEN" (sid. 21) efter installationen för information om konfiguration av skrivardrivrutinens inställningar.
- Om du installerade PS-skrivardrivrutinen eller PPD-drivrutinen, kan PS-visningssteckensnittet installeras från CD-skivan "PRINTER UTILITIES" som medföljer PS3 expansionssets. Se "INSTALLERA PS-TECKENSNITTEN" (sid 27).

► Skriv ut med hjälp av IPP-funktionen och SSL-funktionen

IPP-funktionen kan användas för att skriva ut till maskinen över ett nätverk med hjälp av HTTP-protokollet. När maskinen finns på en annan plats, kan den här funktionen användas i stället för faxfunktionen och skriva ut med högre kvalitet än en fax. IPP-funktionen kan också användas i kombination med SSL-funktionen (krypterad kommunikation) för att kryptera utskriftsdata. På så sätt kan säker utskrift ske utan bekymmer för att data läcker ut till andra.

Konfigurera "SSL-inställningarna" i maskinens systeminställningar (administratör) så att du kan använda SSL-funktionen. För att konfigurera inställningarna, se "7. SYSTEMINSTÄLLNINGAR" i Bruksanvisningen.

När programväljarfönstret visas i steg 6 i "ÖPPNA PROGRAMVÄLJARSKÄRMEN (FÖR ALLA PROGRAM)" (sid. 8), utför stegen nedan.

1 Klicka på knappen [Drivrutin för utskrift].

För att installera PC-faxdrivrutinen, klicka på knappen [PC-faxdrivrutin] på CD-skivan "Disc 2".

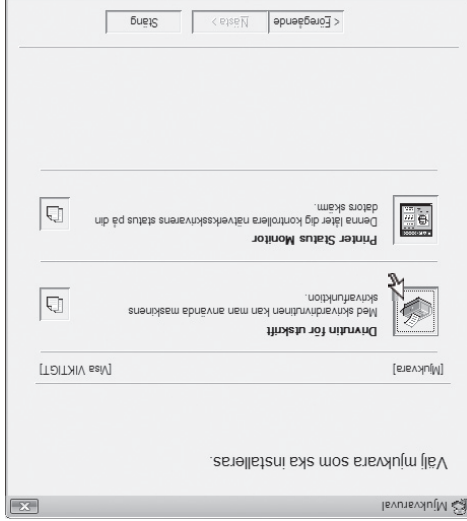

* Övanstående skärmbild visas vid användning av CD-skivan "Disc 1".

2 Klicka på [Anpassad inställning].

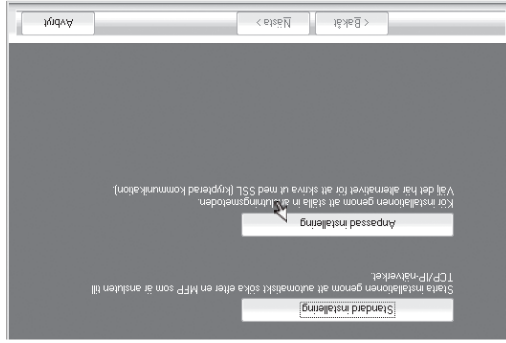

3 När du tillfrågas hur skrivaren är ansluten markerar du [IPP] och klickar på [Nästa].

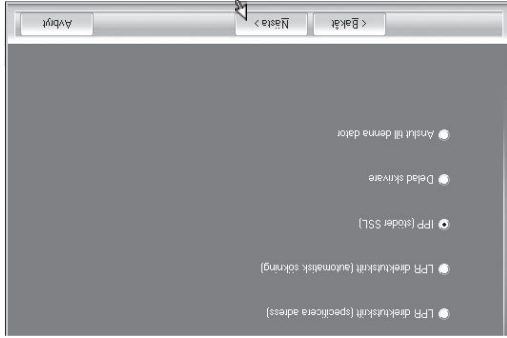

4 Om en proxyserver används anger du proxyservern och klickar på [Nästa].

Du anger en proxyserver genom att markera [Skriv ut via proxyservern] och ange [Address] och [Portnummer].



5 När modellvalsönstret visas markerar du maskinens modellnamn och klickar på knappen [Nästa].

6 Välj den skrivare som ska installeras och klicka knappen [Nästa] i det fönster för att välja skrivardrivrutin som visas.

Kryssa i rutan för den skrivardrivrutin du vill installera så att en markering (☑) visas.

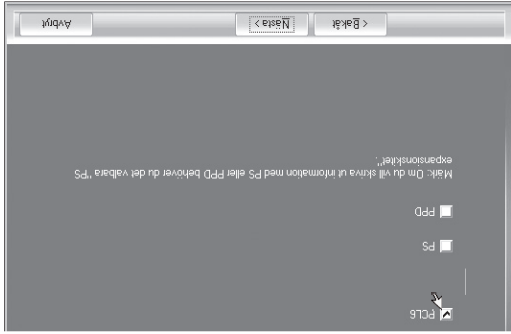

- När PC-Fax drivrutin installeras, visas inte denna skärm. Gå till nästa steg.
- PS3 expansionspaket krävs för att använda skrivardrivrutinen för PS eller drivrutinen för PPD.
- Rutan för [PPD] visas endast om du använder Windows 2000/XP/Server 2003/Server 2008.

7 Välj om du vill att skrivaren ska vara standardskrivare och klicka på knappen [Nästa].

Om du installerar flera skrivardrivrutiner markerar du den skrivardrivrutin som ska användas som standardskrivare. Om du inte vill ange en av skrivardrivrutinerna som standardskrivare väljer du [Nej].

8 När fönstret med skrivarens namn visas klickar du på [Nästa].

Om du vill ändra skrivarens namn anger du önskat namn och klickar på [Nästa].

9 När du tillfrågas om du vill installera visningssteckensnitt markerar du ett svar och klickar på knappen [Nästa].

- När PC-Fax drivrutin installeras, visas inte denna skärm. Gå till nästa steg.
- Om du inte installerar PCL-skrivardrivrutinen (du installerar PS-skrivardrivrutinen eller PPD-drivrutinen), markera du [Nej] och klickar på [Nästa].

10 Följ anvisningarna på skärmen.

Läs meddelandet i fönstret som visas och klicka på knappen [Nästa].
Installationen påbörjas.

- Om du använder Windows Vista/Server 2008 Och ett fönster med en säkerhetsvarning visas klickar du på [Installera drivrutinen ändå].
- Om du använder Windows 2000/XP/Server 2003 Om ett varningsmeddelande om Windows logotypstest eller digital signatur visas klickar du på [Fortsätt ändå] eller [Ja].

11 När meddelande om att installationen är klar visas klickar du på knappen [OK].

12 Klicka på knappen [Stäng] i fönstret i steg 1.

Efter installationen kan ett meddelande visas där du uppmanas starta om datorn. Om det meddelandet visas klickar du på knappen [Ja] så att datorn startas om.

- Se "KONFIGURERA SKRIVARDRIVRUTINEN FÖR DE TILLVAL SOM ÄR INSTALLERADE I MASKINEN" (sid. 21) efter installationen för information om konfiguration av skrivardrivrutinens inställningar.
- Om du installerade PS-skrivardrivrutinen eller PPD-drivrutinen, kan PS-visningssteckensnittet installeras från CD-skivan "PRINTER UTILITIES" som medföljer PS3 expansionspaket. Se "INSTALLERA PS-TECKENSNITTEN" (sid 27).
- Om maskinen används i ett IPv6-nätverk anger du eventuella siffror eller tecken.

► Installation med specificering av maskinadressen

Om maskinen inte hittas pga. Att den inte är påslagen eller av annan orsak kan installationen utföras genom att mata in maskinens namn (värdnamn) eller IP-adress. Om maskinen används i ett IPv6-nätverk ändrar du port såsom beskrivs i "Ändra till en standard-TCP/IP-port" (sid. 30) när du har installerat programmet enligt beskrivningen nedan.

När programväljartönstret visas i steg 6 i "ÖPNÄ PROGRAMVÄLJARSKÄRMEN (FÖR ALLA PROGRAM)" (sid. 8), utför stegen nedan.

1 Klicka på knappen [Drivrutin för utskrift].

För att installera PC-faxdrivrutinen, klicka på knappen [PC-faxdrivrutin] på CD-skivan "Disc 2".

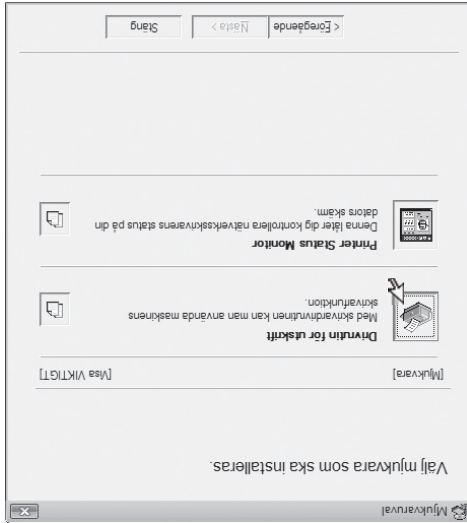

* Ovanstående skärmbild visas vid användning av CD-skivan "Disc 1".

2 Klicka på [Anpassad installation].

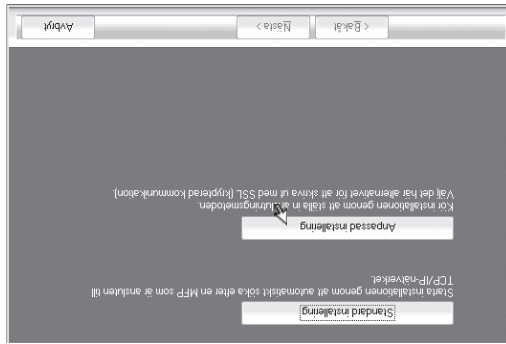

3 När du tillfrågas hur skrivaren är ansluten väljer du [LPR direktutskrift] och klickar på knappen [Nästa].

(specificera adress) och klickar på knappen [Nästa].

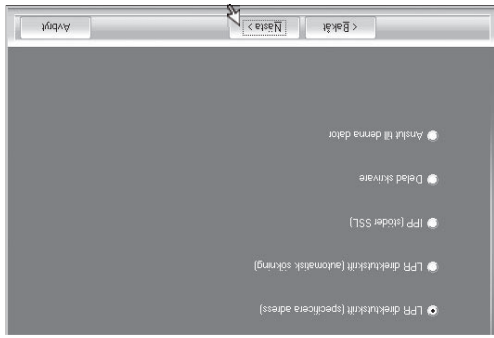

4 Ange maskinens namn (värdnamn) eller IP-adress och klicka på knappen [Nästa].

☞ Kontrollera maskinens IP-adress (sid. 7)



Om maskinen används i ett IPv6-nätverk anger du eventuella siffror eller tecken.



6 När du tillfrågas om du vill att skrivaren ska vara standardskrivare gör du ett val och klickar sedan på [Nästa].

Om du installerar flera skrivardrivrutiner markerar du den skrivardrivrutin som ska användas som standardskrivare. Om du inte vill ange en av skrivardrivrutinerna som standardskrivare väljer du [Nej].



Om du klickade på knappen [Anpassad installation] i steg 2 visas följande fönster:

- **Fönstret Skrivarnamn**
Om du vill ändra skrivarens namn anger du önskat namn och klickar på [Nästa].

- **Fönster som bekräftar installationen av teckensnittet**

Om du vill installera teckensnitt för PCL-skrivardrivrutinen markerar du [Ja] och klickar på [Nästa].

- När PC-Fax drivrutin installeras, visas inte denna skärm. Gå till nästa steg.
- Om du inte installerar PCL-skrivardrivrutinen (du installerar PS-skrivardrivrutinen eller PPD-drivrutinen), markerar du [Nej] och klickar på [Nästa].

7 Följ anvisningarna på skärmen.

Läs meddelandet i fönstret som visas och klicka på knappen [Nästa].
Installationen påbörjas.

- **Om du använder Windows Vista/Server 2008** Och ett fönster med en säkerhetsvarning visas klickar du på [Installera drivrutinen ändå].
- **Om du använder Windows 2000/XP/Server 2003** Om ett varningsmeddelande om Windows logotypstest eller digital signatur visas klickar du på [Fortsätt ändå] eller [Ja].

8 När meddelande om att installationen är klar visas klickar du på knappen [OK].

9 Klicka på knappen [Stäng] i fönstret i steg 1.

Efter installationen kan ett meddelande visas där du uppmanas starta om datorn. Om det meddelandet visas klickar du på knappen [Ja] så att datorn startas om.



- Se "KONFIGURERA SKRIVARDRIVRUTINEN FÖR DE TILLVAL SOM ÄR INSTALLERADE I MASKINEN" (sid. 21) efter installationen för information om konfiguration av skrivardrivrutinens inställningar.
- Om du installerade PS-skrivardrivrutinen eller PPD-drivrutinen, kan PS-visningsteckensnittet installeras från CD-skivan "PRINTER UTILITIES" som medföljer PS3 expansionsset. Se "INSTALLERA PS-TECKENSNITTEN" (sid 27).
- Om du använder maskinen som en delad skrivare, se "ANVÄNDA MASKINEN SOM EN DELAD SKRIVARE" (sid. 20) för information om hur du installerar skrivardrivrutiner på varje klientdator.

2 Klicka på knappen [Standard installation].

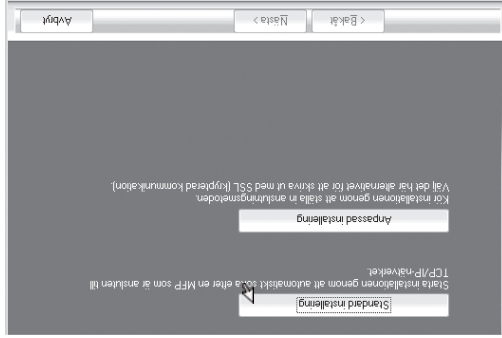

Om du väljer [Anpassad installation] kan du ändra alternativen nedan. Om du väljer [Standard installation] sker installationen så som anges nedan.

- Maskinanslutningsmetod: LPR Direktutskrift (automatisk sökning)
- Ange som standardskrivare: Ja (exkludera PC-Fax-drivrutinen)
- Skrivardrivrutinens namn: Kan inte ändras
- PCL-visningsstreckensnitt: Installerade

Om du väljer [Anpassad installation] markerar du [LPR-direktutskrift (automatisk sökning)]

och klickar på knappen [Nästa]. Om du valde något annat än [LPR-direktutskrift (automatisk sökning)], se följande sidor:

- LPR Direktutskrift (specifiserad adress): sid. 12
- LPR: sidan 14
- Delad skrivare: sid. 20
- Anslut till denna dator: sid. 16

3 Skrivare som är anslutna till nätverket identifieras. Markera maskinen och klicka på [Nästa].

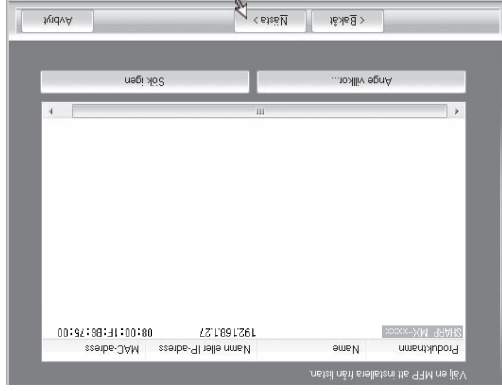

- Om maskinen inte kan hittas kontrollerar du att maskinen är igång och att maskinen är ansluten till nätverket. Sedan klickar du på [Sök igen].
- Du kan även klicka på [Ange villkor] och söka efter maskinen genom att ange maskinens namn (värdnamn) eller IP-adress.
- Kontrollera maskinens IP-adress (sid. 7)

4 Ett bekräftelsefönster visas. Kontrollera innehållet och klicka på knappen [Nästa].

5 Välj den skrivare som ska installeras och klicka knappen [Nästa] i det fönstret för att välja skrivardrivrutin som visas.

Kryssa i rutan för den skrivardrivrutin du vill installera så att en markering (☑) visas.



- När PC-Fax drivrutin installeras, visas inte denna skärm. Gå till nästa steg.
- PS3 expansionsset krävs för att använda skrivardrivrutinen för PS eller drivrutinen för FPD.

INSTALLERA SKRIVARDRIVRUTINEN / PC-FAX-DRIVRUTINEN

När du vill installera skrivardrivrutinen eller PC-Fax-drivrutinen följer du respektive procedur i det här avsnittet beroende på om maskinen är ansluten till ett nätverk eller om den är ansluten med en USB-kabel.

☛ NÄR MASKINEN ANSLUTS MED EN USB-KABEL (sid. 16)

NÄR MASKINEN ÄR ANSLUTEN TILL ETT NÄTVERK

I det här avsnittet förklaras hur du installerar skrivardrivrutinen och PC-Fax-drivrutinen när maskinen är ansluten till ett Windows-nätverk (TCP/IP-nätverk).

Operativsystem som stöds: Windows 2000*/XP*/Server 2003*/Vista*/Server 2008*

* Administratörsbehörighet krävs för att installera programvaran.

- PS3 expansionssett krävs för att använda skrivardrivrutinen för PS eller drivrutinen för PPD.
- Hur du skriver ut på maskinen över Internet med hjälp av I/P-funktionen när maskinen är installerad på en annan plats, eller skriver ut med hjälp av SSL-funktionen (krypterad kommunikation), beskrivs i "Skriver ut med hjälp av I/P-funktionen och SSL-funktionen" (sid. 14) och installera skrivardrivrutinen eller PC-Fax-drivrutinen.
- Om maskinen är ansluten till ett rent IPV6-nätverk
Programmet kan inte installeras genom att maskinens adress identifieras i installationsprogrammet. När du har installerat programmet såsom beskrivs i "Installation med specificering av maskinadressen" (sid. 12) ändrar du port på det sätt som beskrivs i "Ändra till en standard-TCP/IP-port" (sid. 30).
- Installationsproceduren i det här avsnittet gäller både för skrivardrivrutinen och PC-Fax-drivrutinen. Förklaringsarna är dock centrerade kring skrivardrivrutinen.

Standardinstallation

När programväljartönstret visas i steg 6 i "ÖPNNA PROGRAMVÄLJARSKÄRMEN (FÖR ALLA PROGRAM)" (sid. 8), utför stegen nedan.

1 Klicka på knappen [Drivrutin för utskrift].

För att installera PC-faxdrivrutinen, klicka på knappen [PC-faxdrivrutin] på CD-skivan "Disc 2".

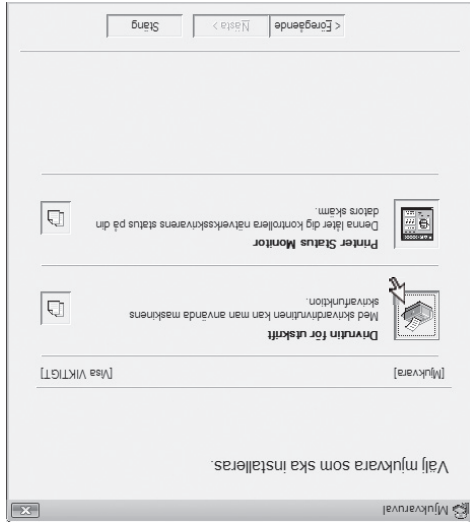

* Ovanstående skärmbild visas vid användning av CD-skivan "Disc 1".

KONFIGURERING I WINDOWS-MILJÖ

I det här avsnittet förklaras hur du installerar programvaran och konfigurerar inställningarna så att maskinens skivlar- och scannerfunktion kan användas med en Windows-dator.

ÖPPNA PROGRAMVÄLJARSKÄRMEN (FÖR ALLA PROGRAM)

1 Sätt in "Software CD-ROM" i datorns CD-enhet.

- Om du installerar skivardrivrutinerna, mata in CD-skivan "Software CD-ROM" som är märkt "Disc 1" i datorns CD-ROM-enhet.
- Om du installerar PC-Fax-drivrutinen eller scannerdrivrutinen, mata in CD-skivan "Software CD-ROM" som är märkt "Disc 2" på framsidan i datorns CD-ROM-enhet.

2 Klicka på knappen [Start] (), klicka på [Den här datorn] och dubbelklicka sedan på ikonen [CD-ROM] ().

- I Windows XP/Server 2003 klickar du på knappen [Start], sedan på [Den här datorn] och dubbelklickar sedan på ikonen [CD-ROM].
- I Windows 2000 dubbelklickar du på [Den här datorn] och dubbelklickar sedan på ikonen [CD-ROM].

3 Dubbelklicka på ikonen [Installation] ().

I Windows Vista/Server 2008, om ett meddelande visas i som uppmanar dig att bekräfta, klickar du på [Tillåt].

4 Fönstret "LICENSVILLKOR" visas.

Se till att du förstår innehållet i licensavtalet och klicka sedan på knappen [Ja].

Du kan visa "LICENSVILLKOR" på ett annat språk genom att välja önskat språk på språkmenyn. Om du vill installera programvaran på det valda språket fortsätter du installationen med det valda språket.

5 Läs meddelandet i fönstret "Välkommen" och klicka sedan på knappen [Nästa].

6 Programväljarskärm visas.

Innan programvaran installeras, klicka först på [Visa VIKTIGT] för att se detaljerad information om programmet.

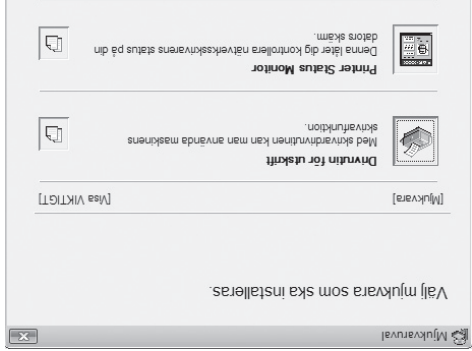

* Ovanstående skärmbild visas vid användning av CD-skivan "Disc 1".

För följande steg, se tillämplig sida nedan för det program du installerar.

INSTALLERA SKIVARDRIVRUTINEN / PC-FAX-DRIVRUTINEN

• NÄR MASKINEN ÄR ANSLUTEN TILL ETT NÄTVERK*

- Standardinstallation: sidan 9

- Installation med specificering av maskinadressen: sidan 12

- Skriv ut med hjälp av IPP-funktionen och SSL-funktionen: sidan 14

• NÄR MASKINEN ANSLUTS MED EN USB-KABEL:

sidan 16

• ANVÄNDA MASKINEN SOM EN DELAD SKRIVARE:

sidan 20

INSTALLERA PRINTER STATUS MONITOR: sidan 24

INSTALLERA SCANNERDRIVRUTINEN: sidan 25

* Se "Installation med specificering av maskinadressen" (sid 12) om maskinen ska användas på ett IPv6-nätverk.

ANSLUTA MASKINEN

ANSLUTA TILL ETT NÄTVERK

När du vill ansluta maskinen till ett nätverk ansluter du LAN-kabeln till maskinens nätverkskontakt. Använd skärmad LAN-kabel.

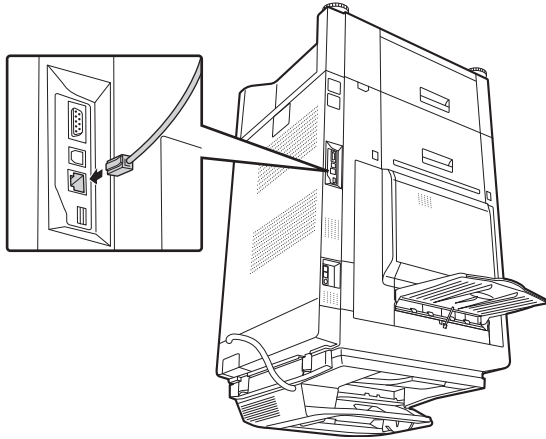

När du har anslutit maskinen till ett nätverk måste du konfigurera IP-adress och andra nätverksinställningar innan du installerar programvaran. (Standardinställningen för IP-adress är att ta emot IP-adress automatiskt när maskinen används i en DHCP-miljö.)
Nätverksinställningar kan konfigureras med "Nätverks-Inställningar" i systeminställningarna (administratör) på maskinen.

- Om maskinen används i en DHCP-miljö kan maskinens IP-adress ändras. Om det sker är utskrift inte möjligt. Problemet kan undvikas genom att du använder en WINS-server eller tilldelar en permanent IP-adress till maskinen.
- I den här manualen förklaras hur du konfigurerar programvaran i Windows-nätverksmiljö och Macintosh-nätverksmiljö. Om maskinen ska användas i ett IPv6-nätverk måste IPv6-inställningen vara aktiverad i "Nätverks-Inställningar" i systeminställningarna (administratör).

► Kontrollera maskinens IP-adress

Du kan kontrollera IP-adressen genom att trycka på tangenten [SYSTEMINSTÄLLNINGAR] på enheten och skriva ut "Listan över alla kundinställningar" från [Lista Print (Användare)].

ANSLUTA MASKINEN MED EN USB-KABEL (Windows)

Maskinen kan anslutas till en dator med hjälp av en USB-kabel om datorn är en Windows-dator. (Maskinens USB-gränssnitt kan inte användas i Macintosh-miljö.)
Maskinen och datorn bör vara anslutna medan skrivardrivrutinen installeras. Om en USB-kabel ansluts innan skrivardrivrutinen installeras kommer skrivardrivrutinen inte installeras korrekt. Hur du ansluter en USB-kabel beskrivs i "NÄR MASKINEN ANSLUTS MED EN USB-KABEL" (sid. 16).

PROGRAMVARUKRAV

Följande krav måste uppfyllas för att programvaran som beskrivs i den här handboken ska kunna användas.

| Operativsystem* ¹ | Programvara | Expansionssets som behövs | Typ av anslutning* ¹ | |
|------------------------------|---------------------------------|-----------------------------------------|-----------------------------------------|------------------------------------------------------------------------|
| Windows | Skrivardrivrutin PCL6 | Kan användas i standardkonfigurationen. | Nätverk / USB | |
| | Skrivardrivrutin PS, PPD-driver | PS3 expansionssets | | |
| | PC-Fax Drivrutin | Expansionssets för fax* ² | | |
| | Macintosh | Scannerdrivrutin | Kan användas i standardkonfigurationen. | Endast nätverk* ³ (kan inte användas med en USB-anslutning) |
| | | Printer Status Monitor | | |
| | | Printer Administration Utility | | |
| Macintosh | Macintosh PPD-fil | PS3 expansionssets | | |

*¹ Se "SYSTEMKRAV" (sidan 5) för vilka typer av datorer och operativsystem som programvaran kan köras på.

*² När expansionssets för Internetfax är installerad kan PC-Fax-drivrutinen uppdateras med hjälp av CD-rom-skivan "PRINTER UTILITIES" så att drivrutinen kan användas som en PC-I-Fax-drivrutin. I sådana fall kan drivrutinen användas utan expansionssets för fax.

*³ Scannerdrivrutinen, Printer Status Monitor och Printer Administration Utility kan inte användas i ett rent IPv6-nätverk.

KONTROLLERA SYSTEMKRAVEN

SYSTEMKRAV

Innan du installerar programvara som beskrivs i den här manualen måste du kontrollera att datorn uppfyller följande krav.

| | Windows | Macintosh ^{*3} |
|----------------------|--------------------------------------------------------------------------------------------------------------------------------------------------------------------------|----------------------------------------------------------------------------------------------------------------------------------------|
| Operativsystem | Windows 2000 Professional, Windows XP Professional, Windows XP Home Edition, Windows 2000 Server, Windows Server 2003, Windows Vista, Windows Server 2008 | Mac OS 9.0 till 9.2.2 Mac OS X v10.2.8 Mac OS X v10.3.9 Mac OS X v10.4.11 Mac OS X v10.5 till 10.5.6 |
| Datortyp | IBM PC/AT-kompatibel dator Utrustad med ett 10Base-T/100Base-TX/100Base-T LAN-kort eller utrustad som standard med en USB 2.0 ^{*1} /1.1 ^{*2} -port. | En miljö där något av de operativsystem som räknas upp ovan kan fungera fullt ut (inklusive Macintosh-datorer med en Intel-processor). |
| Skärm | En upplösning på 1024 x 768 och 16-bitars färg eller högre rekommenderas. | |
| Andra maskinvarukrav | En miljö där något av ovanstående operativsystem kan fungera fullt ut. | |

*1 Maskinens USB 2.0-port överför endast data med den hastighet som anges i standarden USB 2.0 (Hi-Speed) om Microsofts USB 2.0-drivrutin är förinstallerad i datorn eller om USB 2.0-drivrutinen för "Windows Update" är installerad.

*2 Kompatibel med modeller som är förinstallerade med Windows 2000 Professional, Windows XP Professional, Windows XP Home Edition, Windows 2000 Server, Windows Server 2003, Windows Vista eller Windows Server 2008, och som är utrustade som standard med ett USB-gränssnitt.

*3 Kan inte användas när maskinen är ansluten med en USB-kabel. PC-Fax-drivrutinen och scannerdrivrutinen kan inte användas.

 **För Windows 2000/XP/Server 2003/Vista/Server 2008**
För att utföra åtgärderna som beskrivs i den här manualen som installation av programvara och konfiguration av inställningar efter installation måste man ha administratörsbehörighet.

ANDRA CD-SKIVOR

► CD-skivan "PRINTER UTILITIES" som medföljer PS3 expansionsats (för Windows/Macintosh)

Denna innehåller de visningssteckensnitt som används med PS-skrivardrivrutinen. (Installera PS-skrivardrivrutinen och PPD-filen för Macintosh från "Software CD-ROM";)  INSTALLERA PS-TECKENSNITTEN (sid. 27)

► CD-skivan "PRINTER UTILITIES" som medföljer expansionsats för Internetfax (för Windows)

Den här CD-skivan används för att uppdatera PC-Fax-drivrutinen på "Software CD-ROM" så att den kan användas för att skicka Internetfax (PC-I-Fax-funktion). Om du vill använda PC-I-Fax-funktionen installerar du först PC-Fax-drivrutinen från "Software CD-ROM" och sedan kör du installationsprogrammet på den här CD-skivan. Om PC-Fax-drivrutinen redan är installerad kör du endast installationsprogrammet. (Du behöver inte installera om PC-Fax-drivrutinen.)  INSTALLERA SKRIVARDRIVRUTINEN / PC-FAX-DRIVRUTINEN (sid. 9)

► CD-skivan "Sharpdesk/Network Scanner Utilities" (för Windows)

Denna innehåller programvara som hjälper dig få så mycket som möjligt ur bilderna som du scannar på maskinen. Programvaran innehåller "Sharpdesk" ett dokumenthanteringsprogram för skrivbordet som möjliggör integrerad hantering av scannade bilder och filer som skapats med olika programvara. Om du vill använda scannarfunktionen "Scanna till skrivbord" måste "Network Scanner Tool" vara installerat från CD-skivan. För programvarans systemkrav se manualen (PDF-format) i "Manual"-mappen eller Readme-filen på CD-romskivan. För information om hur du installerar programvaran, se "Sharpdesk Installationsmanual".

Programvara för Windows

• PC-Fax Drivrutin

Med den kan du skicka en fil från datorn som ett fax på samma sätt som du skriver ut filen. (När tillvalet för fax är installerat.)
Även om faxfunktionen inte har installerats kan PC-Fax-drivrutinen uppdateras med hjälp av CD-ROM i expansionssets för Internetfax så att du kan skicka en fil från din dator som ett Internetfax på samma sätt som du skriver ut en fil.

☞ INSTALLERA SKRIVARDRIVRUTINEN / PC-FAX-DRIVRUTINEN (sid. 9)

Följande programvara kan endast användas när maskinen är ansluten till ett nätverk.

• Scannerdrivrutin (TWAIN drivrutin)

Med denna kan du använda maskinens scannerfunktion från ett TWAIN-kompatibelt program.
☞ INSTALLERA SCANNERDRIVRUTINEN (sid. 25)

• Printer Administration Utility

Med detta kan administratören övervaka maskinens och konfigurera maskinens inställningar från en dator. För att installera och använda Printer Administration Utility, läs Readme-filen och manualen i pdf-format på CD-ROMskivan "Software CD-ROM" (Disc 2). Filen Readme och manualen finns i följande mapp på CD-ROMskivan. (Byt ut bokstaven för din CD-romenhet mot "R" i följande sökväg.)
R:\Sadmin\Documents\Swedish

Programvara för Macintosh

• PPD-fil

Detta är skrivarbeskrivningsfilen som gör det möjligt att använda maskinen som en PostScript 3-kompatibel skrivare. PS3 expansionssets krävs för att du ska kunna använda maskinen i Macintosh-miljö.
☞ MAC OS X (sid. 32)
☞ MAC OS 9.0 - 9.2.2 (sid. 37)

• För att kunna använda maskinen som en skrivare i en Macintosh-miljö krävs expansionssetsen för skrivaren och expansionssetsen PS3. Maskinen måste även vara ansluten till ett nätverk.
En USB-anslutning kan inte användas.
• Scannerdrivrutinen och PC-Fax-drivrutinen kan inte användas med Macintosh maskiner.

INNAN DU INSTALLERAR PROGRAMVARAN

Detta kapitlet beskriver de program som gör att du kan använda maskinens skrivar- och scannernfunktioner, CD-skivorna som innehåller programvaran och de sidor där installationsprocedurerna återfinns.

CD-SKIVOR OCH PROGRAMVARA

Den programvara som kan användas med maskinen finns på de CD-skivor som medföljer apparaten och expansionssettarna.

Innan programvaran installeras ska man kontrollera att datorn och maskinen uppfyller kraven som beskrivs i "KONTROLLER SYSTEMKRAVEN" (sida 5).

CD-ROM MED PROGRAMVARA

Den CD-skiva "Software CD-ROM" som medföljde enheten innehåller skrivardrivrutiner och annan programvara. CD-paketet "Software CD-ROM" består av 2 skivor.

Disc 1

Programvara för Windows

• Skrivardrivrutin

Med dessa kan maskinen användas som en skrivare.

- Skrivardrivrutin PCL6

Maskinen fungerar tillsammans med Hewlett-Packard PCL6-språk för skrivarmanövering.

- PS-skrivardrivrutin

PS-skrivardrivrutinen kan användas för sidbeskrivningsspråket PostScript 3 utvecklat av Adobe Systems Incorporated.

- PPD-driver

Med PPD-drivrutinen kan maskinen använda den vanliga Windows PS-skrivardrivrutinen.

☞ NÄR MASKINEN ÄR ANSLUTEN TILL ETT NÄTVERK (sid. 9)

☞ NÄR MASKINEN ANSLUTS MED EN USB-KABEL (sid. 16)

• Printer Status Monitor (kan endast användas när maskinen är ansluten till ett nätverk.)

Med denna kan du övervaka maskinens status på datorns bildskärm.

☞ INSTALLERA PRINTER STATUS MONITOR (sid. 24)

INNEHÅLLSFÖRTECKNING

1 INNAN DU INSTALLERAR PROGRAMVARAN

| | |
|-------------------------------------|---|
| CD-SKIVOR OCH PROGRAMVARA | 2 |
| • CD-ROM MED PROGRAMVARA | 2 |
| • ANDRA CD-SKIVOR | 4 |
| KONTROLLERA SYSTEMKRAVEN | 5 |
| • SYSTEMKRAV | 5 |
| • PROGRAMVARUKRAV | 6 |
| ANSLUTA MASKINEN | 7 |
| • ANSLUTA TILL ETT NÄTVERK | 7 |
| • ANSLUTA MASKINEN MED EN USB-KABEL | 7 |
| (Windows) | 7 |

2 KONFIGURERING I WINDOWS-MILJÖ

| | |
|--------------------------------------------------------------------------------|----|
| ÖPPNA PROGRAMVÄLJARSKÄRMEN (FÖR ALLA PROGRAM) | 8 |
| INSTALLERA SKRIVARDRIVRUTINEN / PC-FAX-DRIVRUTINEN | 9 |
| • NÄR MASKINEN ÄR ANSLUTEN TILL ETT NÄTVERK | 9 |
| • NÄR MASKINEN ANSLUTS MED EN USB-KABEL | 16 |
| • ANVÄNDA MASKINEN SOM EN DELAD SKRIVARE | 20 |
| • KONFIGURERA SKRIVARDRIVRUTINEN FÖR DE TILLVAL SOM ÄR INSTALLERADE I MASKINEN | 21 |
| INSTALLERA PRINTER STATUS MONITOR | 24 |
| INSTALLERA SCANNERDRIVRUTINEN | 25 |
| INSTALLERA PS-TECKENSNITTEN | 27 |
| ÄNDRA PORTEN | 28 |

3 KONFIGURERING I MACINTOSH-MILJÖ

| | |
|-------------------------------|----|
| MAC OS X | 32 |
| MAC OS 9.0 - 9.2.2 | 37 |
| OM INSTALLATIONEN INTE LYCKAS | 39 |
| BORTTAGNING AV PROGRAMVARAN | 42 |

4 FELSÖKNING

Tack för att du har valt den här produkten. Den här manualen förklarar hur man installerar och konfigurerar

programvaran som gör att maskinen kan användas som skrivare eller scanner till en dator. I manualen förklaras även hur du installerar skrivardrivrutiner och programvara som används när expansionssets är installerade och hur du installerar scannerdrivrutinen.

Om programmet inte installeras som det ska eller om du behöver avinstallera det, se "4. FELSÖKNING" (sid. 39).

Observera

- I handbokens förklaringsföretag förutsätts att du har kännedom om hur du arbetar med en Windows- eller Macintosh-dator.
- För ytterligare upplysningar om ditt operativsystem, läs bruksanvisningen för ditt operativsystem eller använd funktionen för online-hjälp.

- Förklaringsarna till skärmbilderna och procedurerna i den här handboken gäller främst för Windows Vista® i Windows®-miljöer och Mac OS X v10.4 i Macintosh-miljöer. Fönstren som visas kan variera beroende på operativsystemets version.
- När det står "MX-xxxx" i manualen ska du ersätta "xxxx" med namnet på din modell.
- Handboken innehåller referenser till faxfunktionen. Läg dock märke till att faxfunktionen inte är tillgänglig i vissa länder eller regioner.

- Denna handbok har utarbetats med stor noggrannhet. Kontakta din återförsäljare eller ditt lokala servicekontor om du har några kommentarer till eller frågor om manualen.

- Denna produkt har genomgått noggranna kvalitetskontroller och kvalitetsbesiktningar. Om det mot förmodan skulle uppstå ett fel eller något annat problem ber vi dig kontakta din återförsäljare eller lokala auktoriserade servicerepresentant.

- Förutom de fall som regleras enligt lag ansvarar SHARP ej för fel som uppstår vid användning av produkten eller dess tillbehör, eller för fel på grund av felaktig användning av produkten eller dess tillbehör, eller för någon annan skada som kan ha uppstått på grund av användning av produkten.

Varning

- Reproduktion, anpassning eller översättning av innehållet i denna manual är ej tillåtet utan skriftligt tillstånd, förutom när upphovsrättslagen tillåter det.
- All information i denna bruksanvisning kan ändras utan tillkännagivande.

Illustrationer och manöverpanelen som visas i denna manual

Kringutrustningen är vanligtvis tillgänglig som tillbehör, men med vissa modeller ingår en del tillbehör som standard. Förklaringarna i den här handboken förutsätter att ett högerfack och stäv/2 x 500-arks pappersmagasin är installerade på maskinen.

För vissa funktioner och procedurer förmodar förklaringarna att anordningar andra än ovanstående är installerade.

Fönster, meddelanden och knappnamn som står i manualen kan skilja sig mot vad maskinen visar på grund av förbättringar och modifieringar av produkten.

PROGRAMVARULICENS

PROGRAMVARULICENS visas när du installerar programvaran på CD-skivan. Genom att använda hela eller delar av programvaran på CD-skivan eller i maskinen samtycker godtar du villkoren i PROGRAMVARULICENS.

Installationshandbok

DIGITALT MULTIFUNKTIONELLT FULLFÄRGSSYSTEM

INNAN DU INSTALLERAR
PROGRAMVARAN

KONFIGURERING I
WINDOWS-MILJÖ

KONFIGURERING I
MACINTOSH-MILJÖ

FELSÖKNING

Sharpdesk Installationsmanual

TRYCKT I FRANKRIKE
TINSW4606GHZZ



Sharpdesk Serienummer

Spara denna manual eftersom den innehåller information som är mycket viktig

Denna produkt kan bara installeras på det antal datorer som överensstämmer med antalet licenser. Om installationen ska göras på ytterligare datorer krävs nya licenser.

Ha alltid manualen nära till hands.

Var vänlig se andra sidan för att ansluta till "Säkerhetsmanual"

Dessa manualer är miljövänligt sammansatta.