

SHARP®



BRUKSANVISNING

MODELL

XG-PH50X

(Försedd med zoomlins av standardtyp)

XG-PH50X-NL

(Ej försedd med lins)

MULTIMEDIAPROJEKTOR

Conference Series



香港電器安全規格
(國際電工委員會規格適合)

Intruduktion

Snabbstart

Uppställning

Anslutningar

Grundbruk

Praktiska
funktioner

Bilagor

VIKTIGT

För att underlätta rapportering ifall projektorn skulle bli stulen bör du skriva ner serienumret som återfinns på projektorns undersida och bevara denna information. Kontrollera noga att samtliga föremål som står förtecknade i listan "Medföljande tillbehör" på sid 11 återfinns i paketet innan det kastas.

Modell Nr.:

Serienr.:

This apparatus complies with the requirements of Council Directives 89/336/EEC and 73/23/EEC as amended by Council Directive 93/68/EEC.

Dieses Gerät entspricht den Anforderungen der EG-Richtlinien 89/336/EWG und 73/23/EWG mit Änderung 93/68/EWG.

Ce matériel répond aux exigences contenues dans les directives 89/336/CEE et 73/23/CEE modifiées par la directive 93/68/CEE.

Dit apparaat voldoet aan de eisen van de richtlijnen 89/336/EEG en 73/23/EEG, gewijzigd door 93/68/EEG.

Dette udstyr overholder kravene i direktiv nr. 89/336/EEC og 73/23/EEC med tillæg nr. 93/68/EEC.

Quest' apparecchio è conforme ai requisiti delle direttive 89/336/EEC e 73/23/EEC, come emendata dalla direttiva 93/68/EEC.

Αυτή η συσκευή συμμορφώνεται με τις απαιτήσεις των οδηγιών του Συμβουλίου 89/336/EOK και 73/23/EOK όπως τροποποιήθηκαν από την οδηγία του Συμβουλίου 93/68/EOK.

Este equipamento obedece às exigências das directivas 89/336/CEE e 73/23/CEE, na sua versão corrigida pela directiva 93/68/CEE.

Este aparato satisface las exigencias de las Directivas 89/336/CEE y 73/23/CEE, modificadas por medio de la 93/68/CEE.

Denna utrustning uppfyller kraven enligt riktlinjerna 89/336/EEC och 73/23/EEC så som kompletteras av 93/68/EEC.

Dette produktet oppfyller betingelsene i direktivene 89/336/EEC og 73/23/EEC i endringen 93/68/EEC.

Tämä laite täyttää direktiivien 89/336/EEC ja 73/23/EEC vaatimukset, joita on muutettu direktiivillä 93/68/EEC.

Bu cihaz Konsey Direktifi 93/68/EEC tarafından düzeltilen 89/336/EEC ve 73/23/EEC Konsey Direktiflerinin gerekliliklerine uygundur.

Tento přístroj je v souladu s požadavky směrnic rady 89/336/EEC a 73/23/EEC, tak jak byly upraveny směrnicí rady 93/68/EEC.

See seade on vastavuses Nõukogu Direktiivis nr 89/336/EEC ja 73/23/EEC esitatud nõuetega, vastavalt Nõukogu Direktiivis nr 93/68/EEC esitatud parandustele

Ez a készülék megfelel a Tanács által kiadott, 89/336/EGK és 73/23/EGK Irányelveknek és az utóbbi módosító 93/68/EGK Irányelvnek

Ši ierice atbilst tehnikam prasibam pec 89/336/EEC un 73/23/EEC direktivam papildinats ar direktivu 93/68/EEC.



Šis prietaisas atitinka ES Tarybos direktyvu 89/336/EEC ir 73/23/EEC patikslintos direktyvos 93/68/EEC reikalavimus.

To urządzenie spełnia wymagania dyrektyw 89/336/EEC i 73/23/EEC wraz z poprawkami dyrektywy 93/68/EEC.

Tento přístroj je v súlade s požiadavkami smerníc rady 89/336/EEC a 73/23/EEC tak ako boli upravené smernicou rady 93/68/EEC.

Ta aparat je v skladu z zahtevami Direktiv Sveta 89/336/EEC in 73/23/EEC kot je navedeno v dopolnilu k Direktivi Sveta 93/68/EEC.

SPECIAL NOTE FOR USERS IN THE U.K.

The mains lead of this product is fitted with a non-rewireable (moulded) plug incorporating a 13A fuse. Should the fuse need to be replaced, a BSI or ASTA approved BS 1362 fuse marked  or  and of the same rating as above, which is also indicated on the pin face of the plug, must be used.

Always refit the fuse cover after replacing the fuse. Never use the plug without the fuse cover fitted.

In the unlikely event of the socket outlet in your home not being compatible with the plug supplied, cut off the mains plug and fit an appropriate type.

DANGER:

The fuse from the cut-off plug should be removed and the cut-off plug destroyed immediately and disposed of in a safe manner.

Under no circumstances should the cut-off plug be inserted elsewhere into a 13A socket outlet, as a serious electric shock may occur.

To fit an appropriate plug to the mains lead, follow the instructions below:

WARNING:

THIS APPARATUS MUST BE EARTHED.

IMPORTANT:

The wires in this mains lead are coloured in accordance with the following code:

Green-and-yellow	: Earth
Blue	: Neutral
Brown	: Live

As the colours of the wires in the mains lead of this apparatus may not correspond with the coloured markings identifying the terminals in your plug proceed as follows:

- The wire which is coloured green-and-yellow must be connected to the terminal in the plug which is marked by the letter E or by the safety earth symbol  or coloured green or green-and-yellow.
- The wire which is coloured blue must be connected to the terminal which is marked with the letter N or coloured black.
- The wire which is coloured brown must be connected to the terminal which is marked with the letter L or coloured red.

IF YOU HAVE ANY DOUBT, CONSULT A QUALIFIED ELECTRICIAN.

The supplied CD-ROM contains operation instructions in English, German, French, Swedish, Spanish, Italian, Dutch, Portuguese, Chinese (Traditional Chinese and Simplified Chinese), Korean and Japanese. Carefully read through the operation instructions before operating the projector.

Die mitgelieferte CD-ROM enthält Bedienungsanleitungen in Englisch, Deutsch, Französisch, Schwedisch, Spanisch, Italienisch, Niederländisch, Portugiesisch, Chinesisch (Traditionelles Chinesisch und einfaches Chinesisch), Koreanisch und Japanisch. Bitte lesen Sie die Bedienungsanleitung vor der Verwendung des Projektors sorgfältig durch.

Le CD-ROM fourni contient les instructions de fonctionnement en anglais, allemand, français, suédois, espagnol, italien, néerlandais, portugais, chinois (chinois traditionnel et chinois simplifié), coréen et japonais. Veuillez lire attentivement ces instructions avant de faire fonctionner le projecteur.

Den medföljande CD-ROM-skivan innehåller bruksanvisningar på engelska, tyska, franska, svenska, spanska, italienska, holländska, portugisiska, kinesiska (traditionell kinesiska och förenklad kinesiska), koreanska och japanska. Läs noga igenom bruksanvisningen innan projektorn tas i bruk.

El CD-ROM suministrado contiene instrucciones de operación en inglés, alemán, francés, sueco, español, italiano, holandés, portugués, chino (chino tradicional y chino simplificado), coreano y japonés. Lea cuidadosamente las instrucciones de operación antes de utilizar el proyector.

Il CD-ROM in dotazione contiene istruzioni per l'uso in inglese, tedesco, francese, svedese, spagnolo, italiano, olandese, portoghese, cinese (cinese tradizionale e cinese semplificato), coreano e giapponese. Leggere attentamente le istruzioni per l'uso prima di usare il proiettore.

De meegeleverde CD-ROM bevat handleidingen in het Engels, Duits, Frans, Zweeds, Spaans, Italiaans, Nederlands, Portugees, Chinees (Traditioneel Chinees en Vereenvoudigd Chinees), Koreaans en Japans. Lees de handleiding zorgvuldig door voor u de projector in gebruik neemt.

O CD-ROM fornecido contém instruções de operação em Inglês, Alemão, Francês, Sueco, Espanhol, Italiano, Holandês, Português, Chinês, (Chinês Tradicional e Chinês Simplificado), Coreano e Japonês. Leia cuidadosamente todas as instruções de operação antes de operar o projetor.

附送之CD-ROM光碟中，有用英文、德文、法文、瑞典文、西班牙文、意大利文、荷蘭文、葡萄牙文、中文（繁體中文和簡體中文）、韓國文和日文所寫的使用說明書。在操作本投影機之前，請務必仔細閱讀整本使用說明書。

附送之CD-ROM光碟中，有用英文、德文、法文、瑞典文、西班牙文、意大利文、荷兰文、葡萄牙文、中文（繁体中文和简体中文）、韩国文和日文所写的使用说明书。在操作本投影机之前，请务必仔细阅读整本使用说明书。

제공된 CD-ROM에는 영어, 독일어, 프랑스어, 스웨덴어, 스페인어, 이탈리아어, 네덜란드어, 포르투갈어, 중국어(번체자와 간체자), 한국어, 일본어로 작성된 조작 설명서가 수록되어 있습니다. 프로젝터를 조작하기 전에 조작 지침을 상세하게 숙지하십시오.

本機に付属のCD-ROMには、英語・ドイツ語・フランス語・スウェーデン語・スペイン語・イタリア語・オランダ語・ポルトガル語・中国語（繁体字・簡体字）・韓国語・日本語の取扱説明書が収録されています。本機をご使用の前に、この取扱説明書をよくお読みください。

Introduktion

SVENSKA

Det finns två viktiga anledningar till att snabbt registrera garantin för din SHARP-projektor med hjälp av registreringskortet som medföljer projektorn.

1. GARANTI

Denna är till för att försäkra att du erhåller alla förmåner ifråga om reservdelar, service och arbete som garanteras för enheten vid inköpet.

2. SÄKERHETSLAG FÖR KONSUMENTPRODUKT

För att försäkra att du snabbt erhåller säkerhetsbesked om inspektion, modifiering eller återkallning som SHARP är förpliktad att ge enligt 1972 års säkerhetslag för konsumentprodukter, BÖR DU NOGA LÄSA DEN VIKTIGA KLAUSULEN "BEGRÄNSAD GARANTI".

ENBART USA

VARNING: Våldigt skarp ljuskälla. Titta inte rakt in i strålen. Var speciellt nogga med att barn inte tittar direkt in i ljusstrålen.



VARNING: För att begränsa risken för brand eller elstötar skall enheten hållas borta från regn och fukt.

	OBSERVERA RISK FÖR ELSTÖTAR. AVLÄGSNA INTE NÅGRA SKRUVAR UTÖVER DE SPECIFIKT ANGIVNA SERVICEKRUVARNA.	
OBSERVERA: FÖR ATT REDUCERA RISKEN FÖR ELSTÖTAR FÅR LOCKET INTE TAS AV. UTÖVER LAMPENHETEN FINNS DET INGA DELAR SOM KONSUMENTEN KAN REPARERA. ÖVERLÅT ALLT SERVICEARBETE TILL KVALIFICERAD PERSONAL.		



Symbolen med en blixtnuti i en liksidig triangel är avsedd att varna användaren för närvaron av oisolerad "farlig spänning" inuti enheten som är tillräckligt kraftig för att orsaka elstötar.



Utropstecknet inuti en triangel gör användaren uppmärksam på viktiga föreskrifter för drift och underhåll (service) i dokumentationen som medföljer enheten.

VARNING: De amerikanska FCC-bestämmelserna fastslår att ändringar eller modifieringar utan särskilt tillstånd från tillverkaren kan häva användarens rätt att använda enheten.

ENBART USA

INFORMATION

Denna utrustning har testats och funnits uppfylla gränserna för digitala produkter av klass A, i enlighet med del 15 i de amerikanska FCC-reglerna. Dessa gränser är fastställda för att erbjuda rimligt skydd mot skadliga störningar i en kommersiell miljö. Denna utrustning alstrar, använder sig av och kan avge radiofrekvensenergi och kan störa radiomottagning om den inte installeras eller används i enlighet med anvisningarna i denna bruksanvisning. Användning av denna utrustning i en hemmiljö kommer sannolikt att orsaka störningar, i vilket fall kunden själv måste lösa problemet på egen hand.

ENBART USA

Den medlevererade datorkabeln måste användas med enheten. Denna kabel försäkrar att enheten uppfyller FCC:s godkännande av produkten för klass A.

ENBART USA

VARNING:

Detta är en produkt av klass A. I hemmiljö kan produkten störa radiomottagning, i vilket fall användaren kan behöva vidta motåtgärder.

VARNING:

Kylfläkten i denna projektor fortsätter att gå i cirka 90 sekunder efter att projektorn slagits av. Under normal drift skall projektorn alltid försättas i beredskapsläge med STANDBY-tangenten (BEREDSKAP) på projektorn eller på fjärrkontrollen. Kontrollera att kylfläkten har stannat innan nätkabeln kopplas loss.
VID NORMAL DRIFT FÅR PROJEKTORN ALDRIG SLÅS AV GENOM ATT KOPPLA LOSS NÄTKABELN. I SÅ FALL KAN LAMPAN BRÄNNAS UT SNABBARE ÄN VANLIGT.

BORTSKAFFANDE AV PRODUKTEN

Denna produkt har tennblylödning och en högintensiv urladdningslampa som innehåller en liten mängd kvicksilver. Av miljöskäl kan bortskaffning av dessa material vara föremål för reglering. För information om bortskaffning eller återvinnig bör du kontakta de lokala myndigheterna eller, om du befinner dig i USA, Electronics Industries Alliance: www.eiae.org.

Att observera vid lampbyte

Se "Byte av lampan" på sid [93](#).

Din SHARP-projektor innehåller en DMD-panel. Denna mycket sofistikerade panel innehåller 786.432 mikrospeglar. Liksom alla avancerade elektroniska komponenter, t.ex. stora TV-apparater, videobandspelare och videokameror, finns det vissa acceptabla villkor som produkten måste uppfylla. Denna enhet har en del inaktiva bildpunkter inom en acceptabel toleransnivå, vilka kan förbli inaktiva punkter på skärmen. Detta påverkar dock inte bildkvaliteten och enhetens förväntade livslängd.

- DLP™ (Digital Light Processing) och DMD™ (Digital Micromirror Device) är varumärken tillhörande Texas Instruments, Inc.
- Microsoft® och Windows® är registrerade varumärken som tillhör Microsoft Corporation i Förenta Staterna och/eller andra länder.
- PC/AT är ett registrerat varumärke som tillhör International Business Machines Corporation i Förenta Staterna.
- Adobe® Reader® är ett varumärke som tillhör Adobe Systems Incorporated.
- Macintosh® är ett registrerat varumärke som tillhör Apple Computer, Inc. i Förenta Staterna och/eller andra länder.
- Alla andra företags- och produktnamn är varumärken eller registrerade varumärken som tillhör sina respektive ägare.
- Vissa integrerade kretschips i denna produkt omfattar konfidentiella och/eller företagshemliga rättigheter som tillhör Texas Instruments. Därför är det ej tillåtet att kopiera, modifiera, adaptera, översätta, distribuera, bakåttutveckla, bakåtmontera eller avkompilera innehållet i dessa chips.

Förberedelser

Introduktion

Hur denna bruksanvisning ska läsas	3	Använda fjärrkontrollen	17
Innehåll	4	Räckvidd	17
VIKTIGA SÄKERHETSFÖRESKRIFTER	7	Sätta i batterier	17
Hur du läser PDF-bruksanvisningarna	10	Bruk av fjärrkontrollen med signalkabel	18
Tillbehör	11	Omkoppling av fjärrkontrollens läge	18
Delarnas benämning och funktioner	13	Använda fjärrkontrollen som trådlös datormus ...	19

Snabbstart

Snabbstart	20
-------------------------	-----------

Uppställning

Uppställning av projektorn	22
Uppställning av projektorn	22
Projicering av en spegelvänd bild	23

Anslutningar

Anslutningar	24	Anslutning till videoutrustning som har en DVI- utgång med en digital DVI-kabel	31
Ingång/utgång (INPUT/OUTPUT) och anslutningsbar nätutrustning	24	Koppling till RGB videoutrustning med en 5 RCA RGB-kabel	32
Exempel på kablar för anslutning	25	Anslutning till videoutrustning som har komponentutgångar	33
Ansluta till en dator	27	Anslutning med en S-video eller kompositvideo kabel	34
Anslutning med en RGB-kabel	27	Styra projektorn med en dator	35
Anslutning med en 5 BNC till 15-stifts D-sub kabel ...	28	Ansluta till en bildskärm med RGB-ingång ...	36
Anslutning med en DVI digitalkabel	29	Ansluta till en förstärkare eller annan ljudoutrustning	36
Anslutning till videoutrustning	30		
Anslutning till videoutrustning som har en HDMI-utgång med en DVI till HDMI-kabel	30		

Användning

Grundbruk

Att slå projektorn på/av	37
Bildprojicering	38
Förskjutning av linsen	38
Justera fötterna	39
Fokusering	40
Justera den projicerade bildens storlek	40
Korrigera trapetsförvrängning	41
Växling av ingångsläget	45

Volymjustering	46
Tillfällig avstängning av ljudet	46
Visa en förstord del av bilden	46
Frysa en rörlig bild	47
Val av bildläge	47
Omformateringsläge	48
Visning av svart skärm	50
Visa och ställa in paustimern	50

Praktiska funktioner

Menyförteckning	51
Använda menyskärmen	56
Menyalternativ (Justeringar)	56
Menyalternativ (Inställningar)	58
Bildjustering (menyn "Bild")	60
Val av bildläge	60
Justering av bilden	60
Justera färgtemperatur	61
Framhävning av kontrasten	61
Val av progressivt läge	62
Bildbrusreducering	62
Signaltypsinställning	63
Färghanteringssystem (menyn "C.M.S.") ...	64
Väl av färgreproduktionsläge	64
Välja målfärg	64
Ställa in målfärgens ljusstyrka	65
Ställa in målfärgens färgstyrka	65
Ställa in målfärgens färgnyans	66
Återställa användardefinierade färginställningar	66
Översikt av alla färginställningar	67
Justera en datorbild (menyn "Finsynk.")	68
Justera datorbilden	68
Spara justeringsinställningarna	68
Välja justeringsinställningarna	69
Specialfunktioner inställningarna	69
Kontrollera signalen	70
Justera Autosynk	70
Visa Autosynk-funktionen	71
Ljudjustering (menyn "Ljud")	72
Justering av ljudet	72
Ställa in ljudutmatningstyp	72
Högtalarinställning	73

Använda menyn "Val (1)"	74
Visning av dubbla bilder (Bild i bild)	74
Inställning av omformateringsläge	74
Vertikal förskjutning av den projicerade bilden (Digital Skift)	75
Ställa in skärmvisningen	75
Ställa in videosystemet	76
Att fånga projicerade bilder	76
Välja en bakgrundsbild	77
Välja en startbild	77
Eko-läge	78
Automatisk registrering av signaler	78
Automatisk avstängning	79
Funktion för systemlås	79

Praktiska funktioner du ställer in vid installationen (menyn "Val (2)")	82
Ställa in ett lösenord	82
Kontrollera lampans livslängd	83
Inställning lampläge	83
Spegelvända/upp-och-nedvända bilden	84
Kontroll av flera projektorer med endast en fjärrkontroll	84
Genväg för projektorns stapelinställning	85
Låsa projektorns tangenter	85
Att förbigå oanvända ingångsval	86
Välja överföringshastighet (RS-232C)	86
Inställningar av monitorutgång	87
Inställning av LAN/RS232C	87
Serviceläge	88
Återgå till grundinställningarna	88

Bruk av övriga menyer (menyer "Språk" och "Status")	89
Välja språk på skärmvisning	89
Översikt över samtliga menyinställningar	89

Referens

Bilaga

Underhåll	90	Tabell över datorkompatibilitet	97
Underhållsindikatorer	91	Felsökning	99
Angående lampan	93	Om du behöver hjälp från SHARP	101
Lampa	93	Specifikationer	102
Att observera angående lampan	93	Ordlista	103
Byte av lampan	93	Alfabetiskt index	104
Ta ut och sätta i lampenheten	94		
Nollställa lampintern	96		

*Tillvalslinserna presenteras på sidan **12**. Välj själv linsen som passar dina önskemål.*

OBSERVERA: Läs dessa föreskrifter innan du använder produkten för första gången och spara dem för framtida bruk.

Man kan använda elektricitet till många praktiska saker. Denna produkt har utvecklats och tillverkats för att kunna säkerställa din personliga säkerhet. FELAKTIG HANTERING KAN MEDFÖRA RISK FÖR ELEKTRISKA STÖTAR ELLER BRAND. För att inte sätta de säkerhetsanordningar som byggts in i denna produkt ur spel, måste följande grundregler beaktas vid installation, användning och underhåll.

1. Läs anvisningarna

Läs noga alla föreskrifter om säkerhet och drift innan produkten tas i bruk.

2. Bevara anvisningarna

Alla föreskrifter om säkerhet och drift bör förvaras på ett säkert ställe för framtida referens.

3. Iaktta varningarna

Iaktta samtliga varningar som förekommer i bruksanvisningen och på själva produkten.

4. Följ anvisningarna

Följ noga samtliga instruktioner om säkerhet och tillvägagångssätt.

5. Rengöring

Koppla loss enheten från el-uttaget före rengöring. Använd inte flytande rengöringsmedel eller sådana av sprejtyp. Rengör med en fuktig trasa.

6. Anordningar

Använd inte anordningar som inte specifikt rekommenderas av tillverkaren då sådana kan orsaka problem.

7. Vatten och fukt

Använd inte enheten i närheten av vatten – t.ex. nära ett badkar, tvättställe, diskbänk eller tvättmaskin, och ej heller i en fuktig källare, nära en simbassäng e.dyl.

8. Tillbehör

Placera inte enheten på en ostadig vagn, ställning, stativ, hållare eller bord. Enheten kan falla och skadas eller utsätta någon för personskador. Använd endast en vagn, ställning, stativ, hållare eller bord som rekommenderas av tillverkaren eller säljs tillsammans med enheten. Montering av enheten bör utföras enligt tillverkarens anvisningar och med monteringsstillbehör som rekommenderas av tillverkaren.

9. Transport

En kombination av denna enhet och en vagn bör flyttas med största försiktighet. Hastiga stopp, kraftiga stötar och ojämna underlag kan göra att ekipaget välter och skadas.



10. Ventilation

Skåror och öppningar är avsedda att förse enheten med ventilation som försäkrar felfri drift och skyddar mot överhettning. Dessa öppningar bör aldrig täckas över eller blockeras genom att placera enheten på en säng, soffa, tjock matta eller liknande underlag. Enheten bör ej heller placeras på inneslutna ställen såsom i en bokhylla eller ställning såvida inte lämplig ventilation kan försäkras enligt tillverkarens anvisningar.

11. Strömkällor

Denna produkt får endast drivas med den typ av strömkälla som anges på märketiketten. Kontakta din återförsäljare eller det lokala elkraftbolaget om du är osäker på vilken spänning som används i hemmet. För produkter som skall drivas med batterier eller någon annan strömkälla bör du anlita bruksanvisningen som medföljer denna.

12. Jordning och polarisation

Till denna produkt medföljer en av de följande typerna av stickproppar. Om stickproppen inte kan stickas in i eluttaget, skall du kontakta en elektriker. Koppla inte ur jorden i stickproppen. Upphäv inte stickproppens säkerhetssyfte.

- Tvåtrådig (nät-) stickpropp.
- Tretrådig jordad (nät-) stickpropp med jorduttag.
Denna stickpropp passar endast i ett jordat eluttag.

13. Skydd av nätkabeln

Alla nätkablar skall dras så att det inte finns risk att någon trampar på dem eller att de kläms av möbler eller andra föremål. Var speciellt försiktig med kablarnas kontakter, förlängningsledningar nätintaget på enheten.

14. Åskväder

Koppla för säkerhets skull loss nätkabeln från både eluttaget och nätintaget på enheten vid åskväder och inför perioder då enheten inte skall användas under en längre tid. Detta förhindrar skador på enheten som kan orsakas av blixtnedslag eller strömrusning.

15. Överbelastning

Akta dig för att överbelasta vägguttag, förlängningskablar och stickproppsadapterar då detta kan skapa risk för brand och elstöt.

16. Intrång av föremål och vätskor

Stick aldrig in föremål av något slag i öppningarna på enheten då de kan vidröra delar med högspänning eller kortsluta kretsar och därmed skapa risk för brand och elstöt. Var också noga med att inte spillta vätskor på enheten.

17. Servicearbete

Försök aldrig att reparera produkten på egen hand då öppning eller borttagning av locken kan utsätta dig för hög spänning eller andra faror. Överlåt alla servicearbeten till en kvalificerad servicetekniker.

18. Skador som kräver service

Koppla loss enheten från eluttaget och kontakta kvalificerad servicepersonal om något av det följande inträffar:

- Nätkabeln eller dess stickpropp har skadats.
- Vätska har spillts på eller föremål har trängt in i produkten.
- Produkten har utsatts för regn eller vattenstänk.
- Om produkten uppträder onormalt trots att den hanteras enligt bruksanvisningen. Använd endast de reglage som specifikt anges i bruksanvisningen då felaktig justering med övriga reglage kan leda till svåra skador, som kan kräva omfattande reparationer av en kvalificerad tekniker.
- Produkten har tappats eller på något sätt utsatts för skador.
- Service kan också behövas när bild- och ljudkvalitet skiljer sig märkbart från den normala.

19. Reservdelar

Om några delar behöver bytas skall du försäkra att teknikern använder delar som specifikt anges av tillverkaren eller som har samma egenskaper som den ursprungliga delen. Delar som ej godkänts kan medföra risk för brand, elektriska stötar eller annan fara.

20. Säkerhetskontroll

Efter avslutad service eller reparationsarbete skall du be teknikern att utföra en fullständig säkerhetskontroll för att försäkra att produkten är i fullgod driftskondition.

21. Tak- eller väggmontering

Vid montering av enheten på en vägg eller hängande i taket skall tillverkarens rekommendationer noggrant följas.

22. Värme

Produkten bör hållas på behörigt avstånd från värmekällor som element, värmeutsläpp, spisar och andra föremål (inklusive förstärkare) som avger värme.

Observera följande säkerhetsföreskrifter vid projektorns uppställning.

Observera angående lampenheten

- Det föreligger risk för skärsår om lampan råkar spricka. Kontakta närmaste auktoriserade Sharp-projektorhandlare eller en serviceverkstad för att köpa en byteslampa om detta inträffar. Se "Byte av lampan" på sid 93.

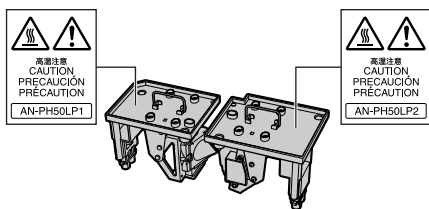

Observera angående projektorns uppställning

- För att reducera behovet för servicearbete och försäkra en fortsatt hög bildkvalitet rekommenderar SHARP att projektorn installeras på ett ställe som ej utsätts för fukt, damm och cigarettrök. Objektivet och ventilationsöppningarna måste rengöras oftare om projektorn används i en sådan miljö. Användning i dessa slags miljöer förkortar dock inte projektorns livslängd så länge den rengörs regelbundet. Intern rengöring bör endast utföras av en auktoriserad Sharp-projektorhandlare eller en serviceverkstad.

Placera inte projektorn på en plats som utsätts för direkt solljus eller mycket stark belysning.

- Placera duken så att den inte utsätts för direkt solljus eller rummets belysning. Ljus som träffar duken direkt orsakar bleka färger och försvårar tittningen. Dra för gardinerna och dämpa belysningen i rummet om visningen görs i ett rum med mycket solljus eller annan stark belysning.

Projektorn kan lutats till en vinkel på högst 9 grader.

- Placeringen ska vara inom 9 grader horisontellt. Kontakta din lokala Sharp försäljningsadress om din tillämpning kräver en lutningsvinkel som överskrider 9 grader.

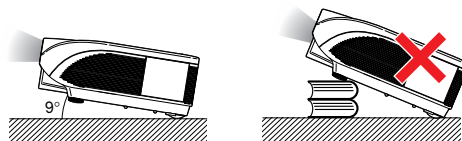

Varning om att placera projektorn i en hög position

- Vid placering av projektorn i en hög position ska du vara noga med att fästa den ordentligt så att den inte kan falla och orsaka personskador.

Utsätt inte projektorn för hårda stötar och/eller skakningar.

- Se upp så att objektivet inte utsätts för stötar eller att linsytan skadas.

Låt dina ögon vila med jämna mellanrum.

- Kontinuerligt tittande på skärmen under flera timmar är ansträngande för ögonen. Ta därför paus in emellan för att vila ögonen.

Undvik platser med extrema temperaturer.

- Projektorns arbetsmiljö är från 41 °F till 104 °F (+5 °C till +40 °C).
- Projektorns förvaringstemperatur är från -4 °F till 140 °F (-20 °C till +60 °C).

Blockera inte ventilationsöppningarna.

- Lämna ett utrymme på minst 11 ^{13/16}" (30 cm) mellan luftuttaget och närmaste vägg eller annat föremål.
- Se till att luftintaget och ventilationsöppningarna inte blockeras.
- En skyddsanordning försätter automatiskt projektorn i beredskapsläge om kylfläkten blockeras. Detta tyder inte på något fel (se sid 91 och 92). Koppla loss projektorns nätkabel från eluttaget och vänta i minst 10 minuter. Se till att projektorn står på en plats där luftintaget och ventilationsöppningarna inte blockeras, anslut nätkabeln igen och sätt på projektorn. Projektorn bör då fungera som vanligt.

Observera vid användning av projektorn

- Se till att projektorn inte utsätts för hårda stötar och/eller skakningar när den ska användas, eftersom detta kan orsaka skador. Var mycket försiktig med objektivet. Om du inte har använt projektorn på länge, ska du koppla loss dess nätkabel från eluttaget samt andra kablar som anslutits till den.
- Håll inte i linsen när du använder projektorn.
- Kontrollera att objektivskyddet sitter på projektorn när du förvarar den. (Se sidan 13.)
- Utsätt inte bärväskan och projektorn för direkt solljus och hög värme. Om bärväskan och projektorn utsätts för hög värme kan de missfärgas och även deformeras.

Annan ansluten utrustning

- Vid anslutning till en dator eller annan audiovisuell utrustning skall dessa anslutningar göras EFTER att strömmen slagits av på projektorn samt på den utrustning som skall anslutas.
- Läs bruksanvisningarna för projektorn och den andra utrustningen som ska anslutas för information om hur anslutningarna görs rätt.

Användning av projektorn i andra länder

- Strömförsörjningen och stickkontaktens utformning kan vara annorlunda i andra länder där projektorn ska användas. Om projektorn ska användas i ett annat land, ska du anskaffa en korrekt nätkabel för det land du tänker besöka.

Temperaturövervakningsfunktion

- "X" och "TEMP." visas i bildens nedre vänstra hörn, om projektorn börjar överhettas på grund av felaktig installation eller blockerade ventilationsöppningar. Om temperaturen därefter fortsätter att stiga slocknar lampan, temperaturvarningsindikatorn (TEMP.) på projektorn börjar blinka och den försätts i beredskapsläge efter en kylperiod på 90 sekunder. Se avsnittet "Underhållsindikatorer" på sid 91 för mer information.



Försiktigt

- Kylfläkten reglerar den interna temperaturen och dess funktion kontrolleras automatiskt. Ljudet från fläkten kan variera under användning p.g.a. växlingar i fläkthastigheten. Detta är normalt och tyder inte på något fel.
- Koppla inte loss nätkabeln under bildvisning eller när kylfläkten är igång. Detta kan orsaka skador i projektorn som följd av överhettning, eftersom kylfläkten då stannar.

Montering av tillvalslinser

- Låt alltid servicepersonalen montera dina tillvalslinser.

Hur du läser PDF-bruksanvisningarna

På CD-ROM-skivan finns bruksanvisningar i PDF-format på flera olika språk så att du kan använda projektorn även om du inte har denna bruksanvisning. För att kunna använda dessa anvisningar måste du installera Adobe® Reader® i din persondator (Windows® eller Macintosh®).

Nerladda Adobe® Reader® från Internet (<http://www.adobe.com>).

Hur du läser PDF-bruksanvisningarna

För Windows®:

- ① Sätt in CD-ROM-skivan i din CD-ROM-enhet.
- ② Dubbelklicka på ikonen "Den här datorn".
- ③ Dubbelklicka på "CD-ROM-enhet".
- ④ **När du vill visa bruksanvisningen**
 - 1) Dubbelklicka på mappen "MANUALS".
 - 2) Dubbelklicka på det språk (mappnamn) som du vill se.
 - 3) Dubbelklicka på pdf-filen "PH50" för att öppna projektorns bruksanvisningar.

När du vill visa uppställningsguiden

- 1) Dubbelklicka på mappen "SETUP".
- 2) Dubbelklicka på det språk (mappnamn) som du vill se.
- 3) Dubbelklicka på pdf-filen "S_PH5" för att öppna uppställningsguiden.

För Macintosh®:

- ① Sätt in CD-ROM-skivan i din CD-ROM-enhet.
- ② Dubbelklicka på ikonen "CD-ROM".
- ③ **När du vill visa bruksanvisningen**
 - 1) Dubbelklicka på mappen "MANUALS".
 - 2) Dubbelklicka på det språk (mappnamn) som du vill se.
 - 3) Dubbelklicka på pdf-filen "PH50" för att öppna projektorns bruksanvisningar.

När du vill visa uppställningsguiden

- 1) Dubbelklicka på mappen "SETUP".
- 2) Dubbelklicka på det språk (mappnamn) som du vill se.
- 3) Dubbelklicka på pdf-filen "S_PH5" för att öppna uppställningsguiden.

Försiktigt

- Om den önskade pdf-filen inte kan öppnas genom att dubbelklicka med musen, ska du först starta Adobe® Reader® och sedan specificera önskad fil med menyn "Fil", "Öppna".

UPPSTÄLLNINGSGUIDE

Se "UPPSTÄLLNINGSGUIDE" som finns på den medföljande CD-ROM-skivan för mer information.

Uppställning av duken	2
Dukstorlekar och projiceringsavstånd	3
Tilldelning av anslutningsstift	10
RS-232C Specifikationer och kommandoinställningar	12
Uppställning av projektorns nätverksmiljö ...	17
Styrning av projektorn via LAN	23

Inställning av projektorn med RS-232C eller Telnet	28
Styrning av projektorn med RS-232C eller Telnet	31
Stackprojektion	38
Videoväggprojektion	41
Felsökning	50
Mått	53

Medföljande tillbehör



Fjärrkontroll
9NK5041808700



Två R-6-batterier
(storlek "AA", UM/SUM-3, HP-7 e.likn.)

Nätkabel*

(1)

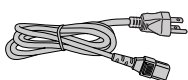

För USA, Kanada osv.
(12' (3,6 m))
9NK3090152800

(2)

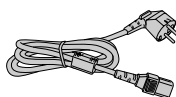

För Europa utom
Storbritannien
(6' (1,8 m))
9NK3090152700

(3)

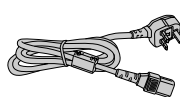

För Storbritannien, Hong
Kong och Singapore
(6' (1,8 m))
9NK3090152900

(4)

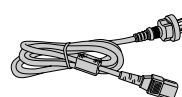

För Australien, Nya
Zeeland och Oceanien
(6' (1,8 m))
9NK3090152600

* Använd en nätkabel som passar med eluttagets utformning i ditt land.

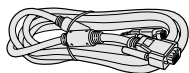

RGB-kabel
(9'10" (3,0 m))
9NK3080431000



Fjärrmusmottagare
(5'3" (1,6 m))
9NK3790197000

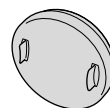

Kåpa för standardzoomlinsen
9NK3797200400

CD-ROM-skiva med
projektorns bruksanvisning
och tekniska data
9NK3532094500

Bruksanvisning
(detta häfte)
9NK5010011800

Extratillbehör (tillval)

■ Kabel

3 RCA till 15-stifts D-sub-kabel (9'10" (3,0 m)) AN-C3CP2

■ Lampa

Lampenhet 1 AN-PH50LP1

Lampenhet 2 AN-PH50LP2

Anm

- Beroende på region kan vissa tillbehör vara otillgängliga. Kontakta närmaste auktoriserade Sharp-projektorhandlare eller en serviceverkstad.

Tillvalslinser

■ Lins	Projektionsavstånd för 100" skärmformat	
Fast vidvinkellins (× 0,8)	AN-PH10EX	5'4" (1,6 m)
Vidvinkel-zoomlins (× 1,5 – 1,8)	AN-PH20EZ	10' – 12' (3,0 m – 3,7 m)
Standard-zoomlins (× 1,8 – 2,2) (monterad på XG-PH50X)	AN-PH30EZ	12' – 14'8" (3,7 m – 4,5 m)
Tele-zoomlins (× 2,25 – 3,00)	AN-PH40EZ	15' – 20' (4,6 m – 6,1 m)
Tele-zoomlins (× 3,0 – 4,5)	AN-PH50EZ	20' – 30' (6,1 m – 9,1 m)
Tele-zoomlins (× 4,5 – 7,0)	AN-PH60EZ	30' – 46'8" (9,1 m – 14,2 m)

Ingen lins är monterad på XG-PH50X-NL. Zoomlinsen av standardtyp är monterad på XG-PH50X.

Tillvalslinserna från Sharp finns även tillgängliga för specialtillämpningar. Fråga din närmaste befogade återförsäljare av Sharp projektorer efter detaljer om alla linser. (Se linsens bruksanvisning när du använder en lins.) Se även till att du alltid låter servicepersonalen montera dina tillvalslinser.

Projektionsavstånd

Diagrammet nedan är för 100 tums (254 cm) skärm med 4:3 normalläge.

Skärm

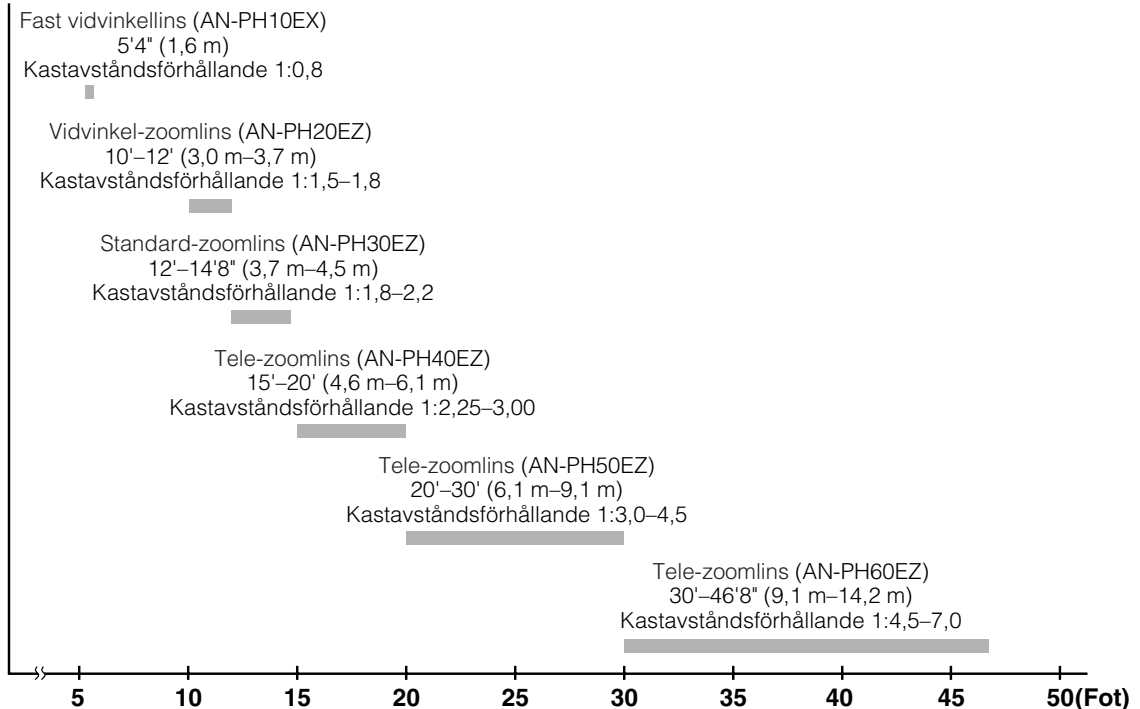

Delarnas benämning och funktioner

Siffrorna inom ramarna  hänvisar till de sidnummer i denna bruksanvisning där respektive funktioner beskrivs.

Projektor

Ovanifrån

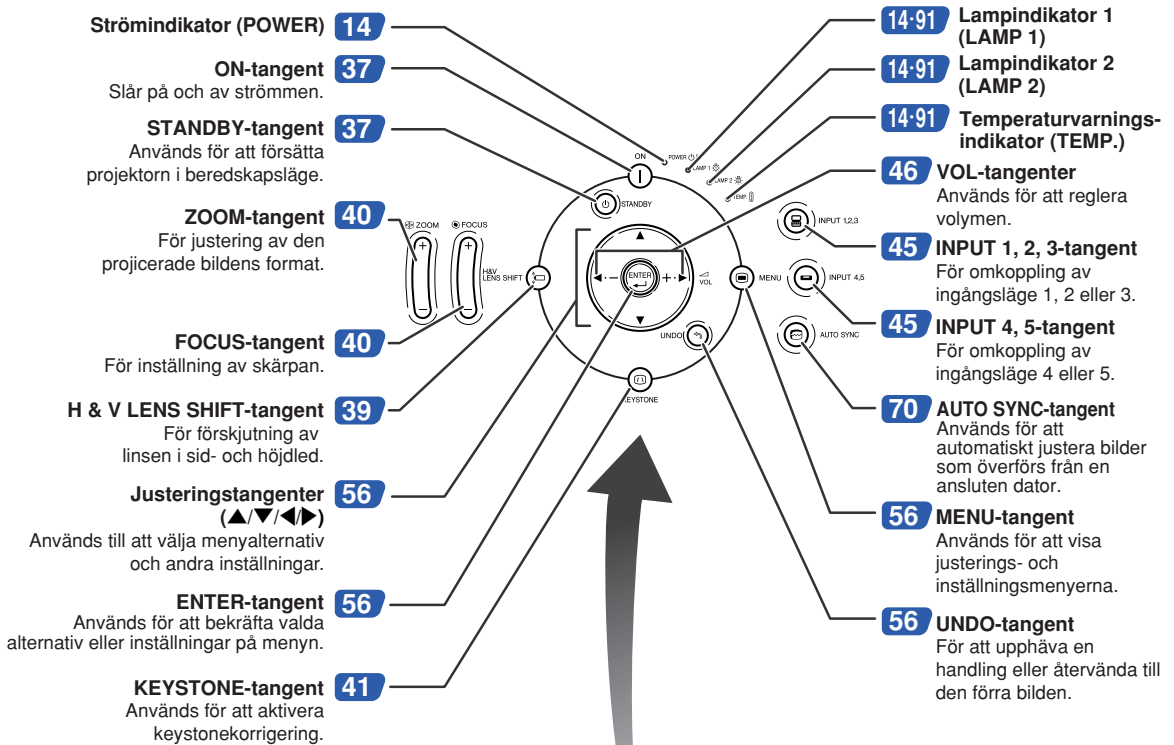

Framifrån

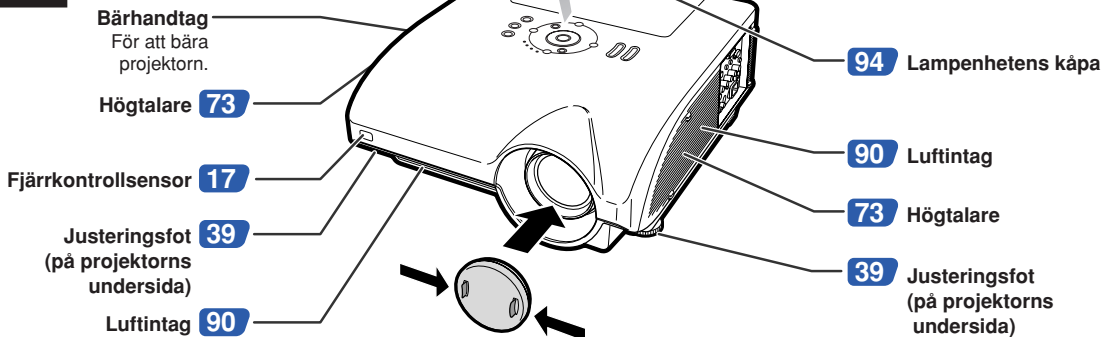

- **Fastsättning av objektivskyddet**
Skjut på objektivskyddet tills du hör ett klickljud.
- **Borttagning av objektivskyddet**
Dra objektivskyddet rakt utåt.

Om indikatorerna på projektorn

Strömindikator (POWER)

Röd på ... Normal (beredskapsläge)
Grön på ... Normal (strömmen på)
Röd blinkar ... Luftintagets lucka är öppen. (Se sid 90.)

Lampindikatorer 1, 2

Grön på ... Normal
Grön blinkar ... Lampan värms upp.
Röd på ... Lampan har stängts av onormalt eller
behöver bytas. (Se sid 91.)

Temperaturvarningsindikator (TEMP.)

Släckt ... Normal
Röd blinkar/lyser ... Temperaturen inuti projektorn är
onormalt hög. (Se sid 91.)

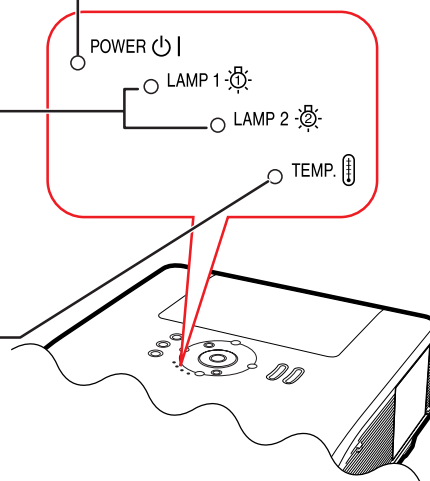

Siffrorna inom ramarna  hänvisar till de sidnummer i denna bruksanvisning där respektive funktioner beskrivs.

Projektor (sidovy)

Uttag

Vi hänvisar till "Ingång/utgång (INPUT/OUTPUT) och anslutningsbar nätutrustning" på sid 24.

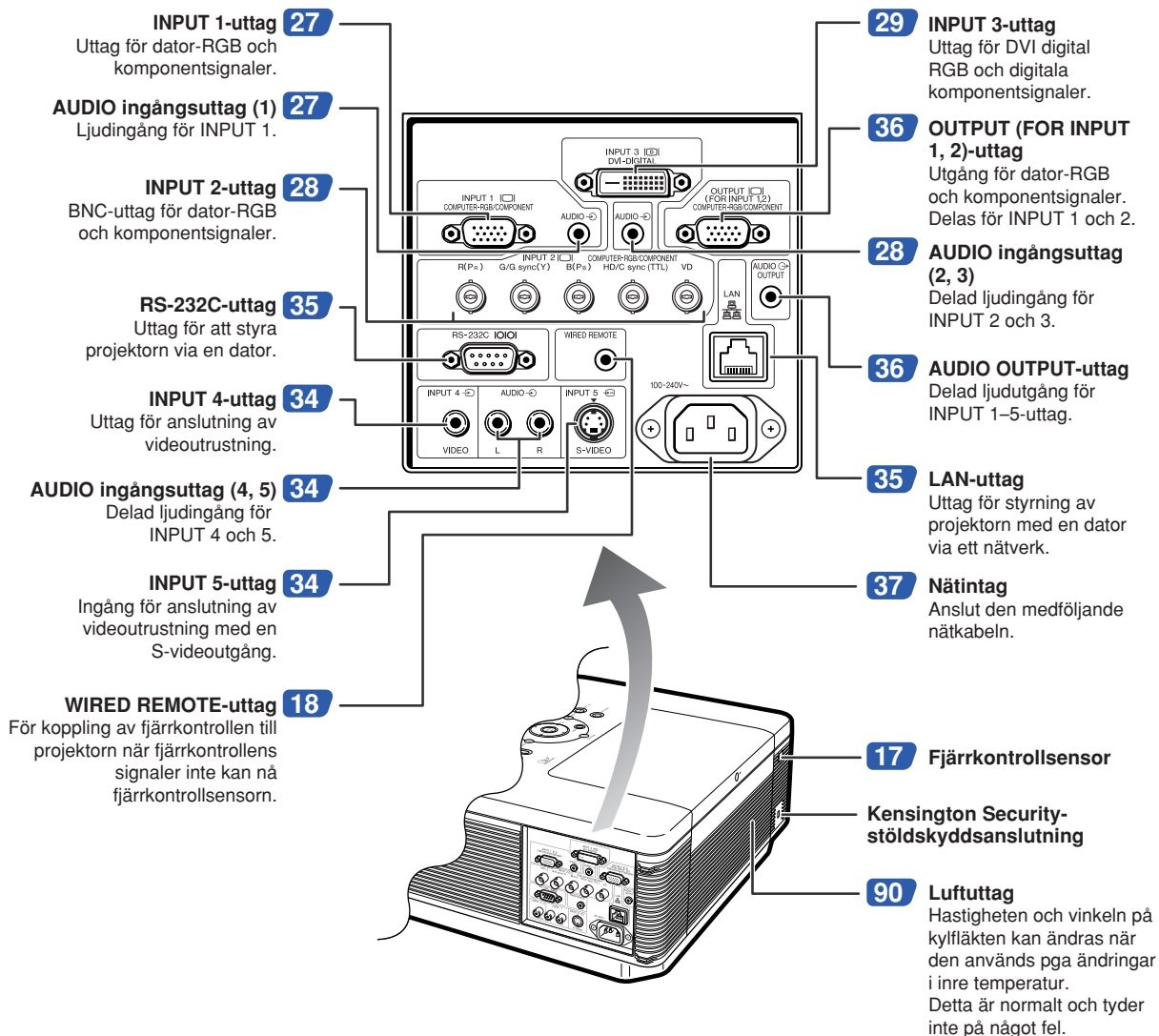

Användning av Kensington-låset

- Projektorn har en Kensington Security-stöldskyddsanslutning som kan användas med Kensington MicroSaver Security-systemet. Se den information som medföljer detta stöldskyddssystem för närmare anvisningar om hur projektorn kan stöldskyddas.

Siffrorna inom ramarna  hänvisar till de sidnummer i denna bruksanvisning där respektive funktioner beskrivs.

Fjärrkontroll



Anm

- Alla tangenterna på fjärrkontrollen, utom mus-/justeringstangent och omkopplaren ADJ./MOUSE, är tillverkade av självlysande material som syns i mörker. Den självlysande effekten försvagas med tiden. Tangenterna laddas upp igen då de utsätts för ljus.

Använda fjärrkontrollen

Räckvidd

Fjärrkontrollen kan användas för att styra projektorn inom de avstånd som visas på bilden.

Anm

- För att underlätta kan signalen från fjärrkontrollen reflekteras via en skärm. Signalens effektiva användningsavstånd kan variera något beroende på materialet på den reflekterande ytan.

Vid användning av fjärrkontrollen:

- Fjärrkontrollen får inte tappas, utsättas för fukt eller höga temperaturer.
- Fjärrkontrollen kan fungera felaktigt i lysrörsbelysning. Flytta i så fall projektorn bort från sådan lysrörsbelysning.

Sätta i batterier

Batterierna (två styck R-6-batterier (storlek "AA", UM/SUM-3, HP-7 e.likn.)) medföljer i kartongen.

1 Dra ner fliken på höljet och ta bort det i pilens riktning.

2 Sätt i de medlevererade batterierna.

- Sätt i batterierna så att polerna passas rätt samman med \oplus och \ominus markeringarna i batterifacket.

3 Sätt tungorna på batteriluckans ända i sina springor och tryck luckan på plats.

Framifrån

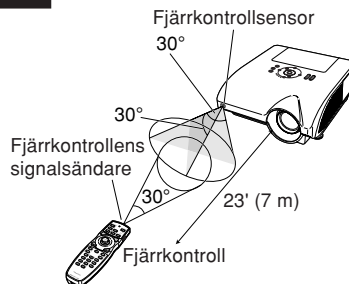

Bakifrån

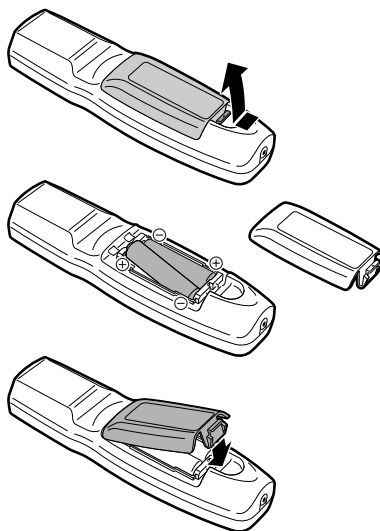
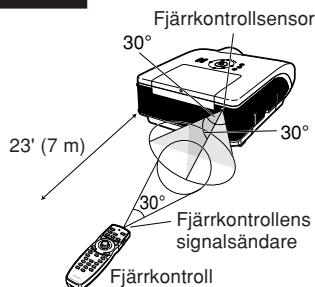

Fel användning av batterierna kan resultera i att de börja läcka eller exploderar. Följ därför föreskrifterna härunder.

⚠ Observera

- Sätt i batterierna så att polerna passas rätt samman med \oplus och \ominus markeringarna i batterifacket.
- Batterier av olika typ har olika egenskaper och man bör därför inte blanda batterierna om de är olika.
- Blanda inte nya och gamla batterier.
Detta kan nedsätta batteriernas livstid och kan göra att de gamla batterierna börjar läcka.
- Ta ut batterierna ur fjärrkontrollen när de inte längre har någon kraft i sig, eftersom de i annat fall kan börja läcka. Batterivätska som läckt ur batterierna är skadlig för huden, och måste torkas bort med en trasa.
- Batterierna som medföljer projektorn kan ta slut inom rätt kort tid beroende på hur de har förvarats. Byt därför ut dem så fort som möjligt mot nya batterier.
- Ta ut batterierna ur fjärrkontrollen om den inte ska användas under en längre tid.

Bruk av fjärrkontrollen med signalkabel

Om signalerna från fjärrkontrollen inte kan nå projektorn på grund av avståndet eller projektorns placering, kan du koppla fjärrkontrollen till projektorn med en $\varnothing 3,5$ mm minijack kabel (kommersiellt tillgängliga eller som Sharp-reservdel QCNWGA038WJPZ)

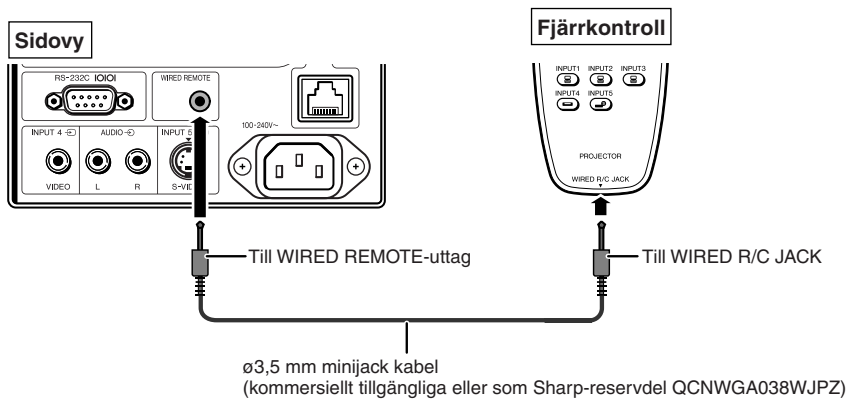

Omkoppling av fjärrkontrollens läge

Fjärrkontrollen har två funktioner. Den ena är projektorkontroll och den andra är trådlös datormus. Skjut omkopplaren ADJ./MOUSE på fjärrkontrollen till läget som överensstämmer med önskat bruk.

Projektorkontroll

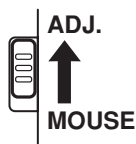

Trådlös datormus

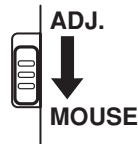

Försiktigt

- När du använder fjärrkontrollen som trådlös datormus ska den bifogade fjärrmusmottagaren kopplas till datorn. (Se sid 19.)

Använda fjärrkontrollen som trådlös datormus

När den bifogade fjärrmusmottagaren är kopplad till datorn, kan du använda fjärrkontrollen som trådlös datormus.

1 Koppla den bifogade fjärrmusmottagaren till datorns USB-uttag.

2 Skjut omkopplaren ADJ./MOUSE på fjärrkontrollen till läget MOUSE.







3 Använd musfunktionen.
• Rikta fjärrkontrollen mot fjärrmusmottagaren.

■ För att flytta markören
Tryck på ▲/▼/◀/▶.

■ För att vänsterklicka
Tryck på .

■ För att högerklicka
Tryck på .

■ Om din dator endast stöder möss med en knapp (såsom på Macintosh®)
Tryck på  eller . ( och  har samma funktion.)

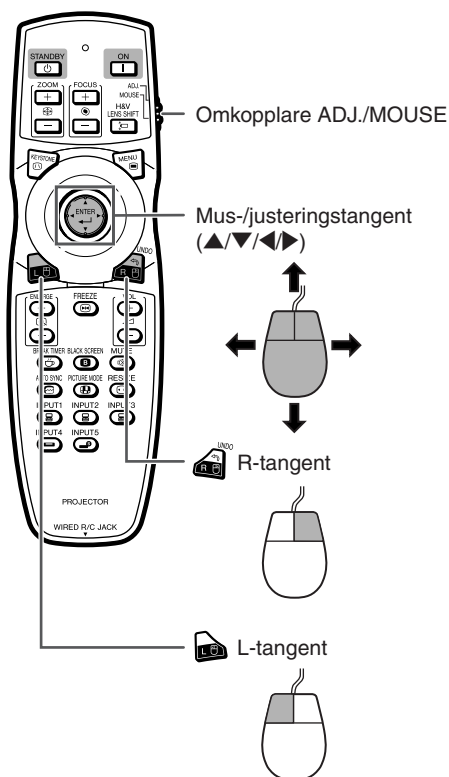
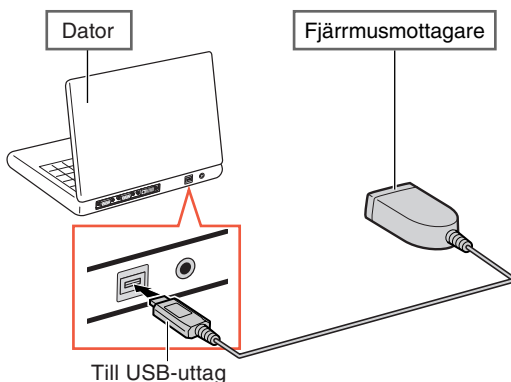
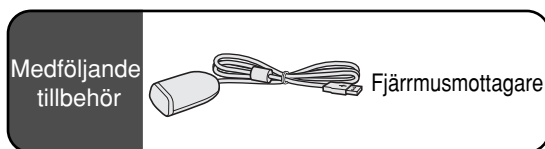

Anm

- Denna funktion fungerar endast med Microsoft® Windows® OS och Mac OS®. Men den fungerar inte med följande operativsystem som inte stöder USB.
 - Versioner tidigare än Windows® 95.
 - Versioner tidigare än Windows® NT 4.0.
 - Versioner tidigare än Mac OS® 8.5.
- Kontrollera att datorn känner igen USB-anslutningen.
- Medan fjärrkontrollen är kopplad till projektorn med en signalkabel, kan funktionen som trådlös datormus inte användas.

Snabbstart

Detta avsnitt beskriver grundläggande tillvägagångssätt (projektorn ansluten till datorn). Se sidnumret som anges nedan för närmare detaljer om varje steg.

Uppställning och projektion

I detta avsnitt förklaras anslutning av projektorn till datorn som ett exempel.

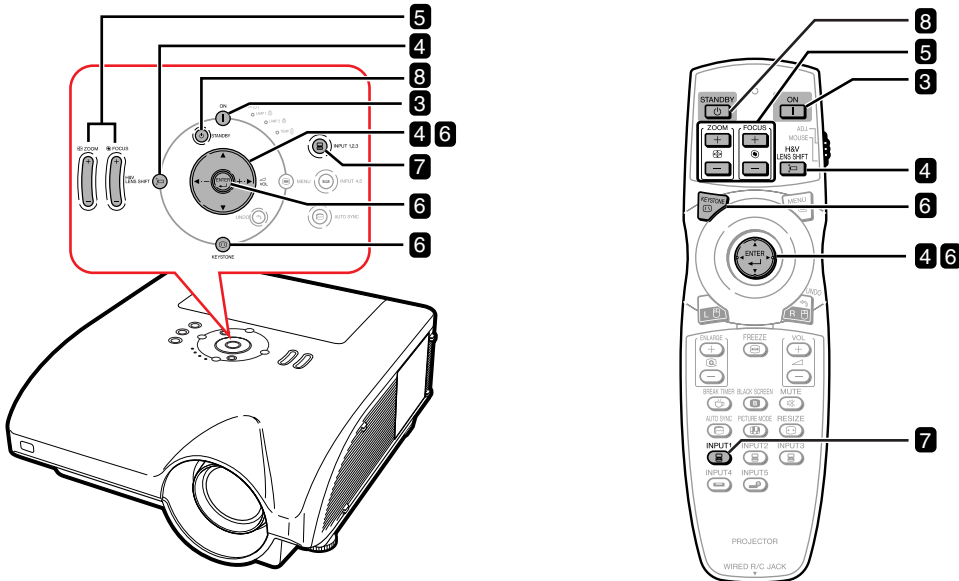

1. Ställ projektorn så att den är riktad mot en duk

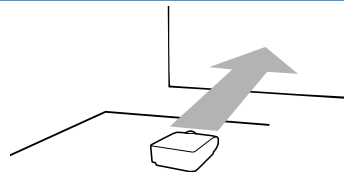

→ Sid 22

2. Anslut projektorn till datorn och sätt i nätkabeln i projektorns nätintag

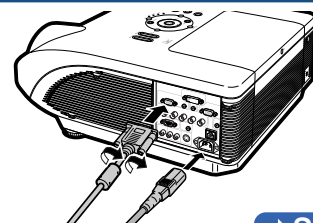

Se sid 30—36 för anslutning till annan utrustning än en dator.

→ Sid 27, 37

3. Ta bort objektivskyddet och sätt på projektorn

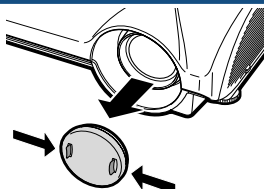







Tryck på  på projektorn eller  på fjärrkontrollen.

→ Sid 37

4. Justera vinkeln

Ställ in projektorns vinkel

• Förskjut linsen i sid- och höjded.

- ① Tryck på  på projektorn eller  på fjärrkontrollen.
- ② Tryck på , ,  eller  på projektorn eller på fjärrkontrollen.

• Ställ in projektorns vinkel genom att vrida justeringfötterna.

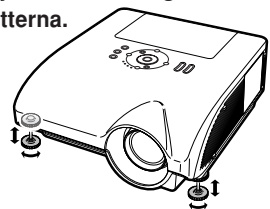

→ Sid 38, 39











5. Justera fokus och zoom

- ① Tryck på  på projektorn eller  på fjärrkontrollen för att ställa in skärpan.

- ② Tryck på  på projektorn eller  på fjärrkontrollen för att ställa in zoomverkan.

→ Sid 40

6. Korrigering av bilddistorsion till följd av projektionsvinkeln

- ① Tryck på  på projektorn eller  på fjärrkontrollen.
- ② Tryck på  på projektorn eller  på fjärrkontrollen.
- ③ Tryck på , ,  eller  för att ändra plats på bildens övre vänsterhörn.
- ④ Tryck på  eller  för att fixera positionen.
- ⑤ Upprepa samma procedur för positionen av bildens övre högerhörn, undre högerhörn och undre vänsterhörn.
 - När platsen för det undre vänsterhörnet är fixerad, har korrigeringen utförts och raderas visningen.

→ Sid 41

7. Välj ingångsläge

Tryck på  på projektorn eller  på fjärrkontrollen för att välja läget "INGÅNG 1".

▼ Skärmvisning (RGB)







• När du trycker på  på projektorn växlar ingångsläget i ordningen: INGÅNG 1 → INGÅNG 2 → INGÅNG 3

Med tryck på  på projektorn växlar du mellan "INGÅNG 4" och "INGÅNG 5".

• Vid bruk av fjärrkontrollen trycker du på  /  /  /  /  för att växla ingångsläge.

→ Sid 45

8. Stänga av strömmen

Tryck på  på projektorn eller  på fjärrkontrollen. När bekräftelsen visas trycker du åter på  eller .

▼ Skärmvisning

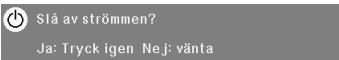

• Dra ut nätkabeln ur vägguttaget när kylfläkten har stannat.

→ Sid 37

Uppställning av projektorn

Uppställning av projektorn

Placera projektorn i en rät vinkel mot duken, med alla fötter i kontakt med underlaget och i jämn höjd för att uppnå bästa möjliga bild.

Anm

- Projektorns objektiv bör centreras i dukens mitt. Bilden blir förvrängd och titningen försvåras om en föreställden horisontal linje från objektivets centrum inte håller rät vinkel mot duken.
- Placera duken så att den inte utsätts för direkt solljus eller rummets belysning för att få en så bra bild som möjligt. Ljus som träffar duken direkt orsakar bleka färger och försvårar titningen. Dra för gardinerna och dämpa belysningen om visningen görs i ett rum med mycket solljus eller annan stark belysning.

Normal uppställning (projicering framifrån)

- Placera projektorn på det erforderliga avståndet från duken beroende på det bildformat som önskas. (Se för detaljer "UPPSTÄLLNINGSGUIDE" som står på den bifogade CD-ROM.)

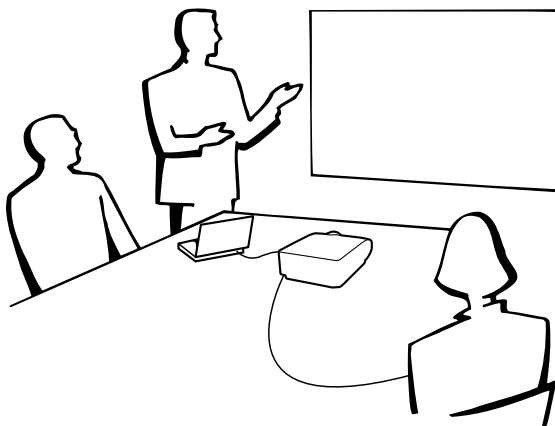

Indikering av den projicerade bildens storlek och projiceringsavstånd

Se för detaljer "UPPSTÄLLNINGSGUIDE" som står på den bifogade CD-ROM.
Exempel: NORMAL-läge (4:3) för zoomlins av standardtyp (AN-PH30EZ)

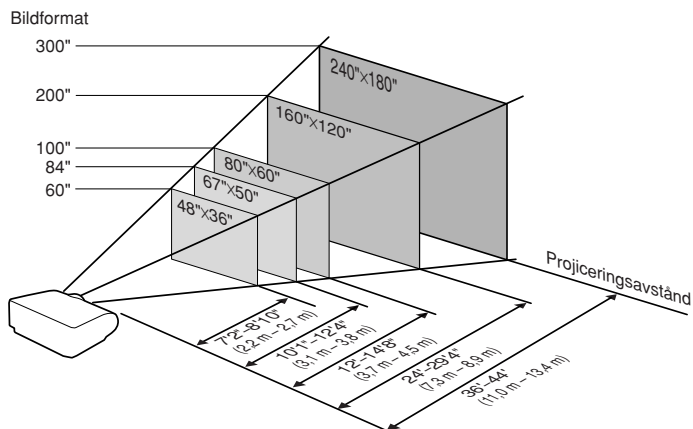

Projicering av en spegelvänd bild

Projicering bakifrån duken

- Placera en genomskinlig duk mellan projektorn och tittarna.
- Spegelvänd bilden genom att ställa "PRJ funk." på "Bak". (Se sid 84.)

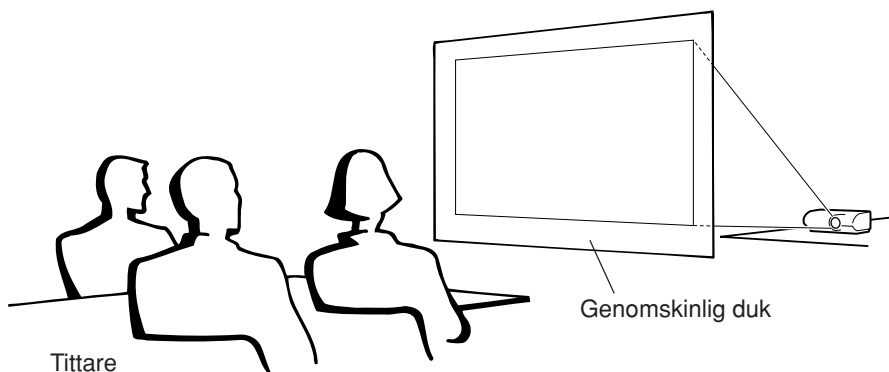

Projicering med en spegel

- Placera en spegel (vanlig, plan spegel) framför objektivet.
- Ställ in "Fram" i menyn "PRJ funk." när den genomskinliga duken placeras mellan spegeln och tittarna. (Se sid 84.)
- Ställ in "Bak" i menyn "PRJ funk." när spegeln placeras på tittarnas sida. (Se sid 84.)

Ställ in "Fram"

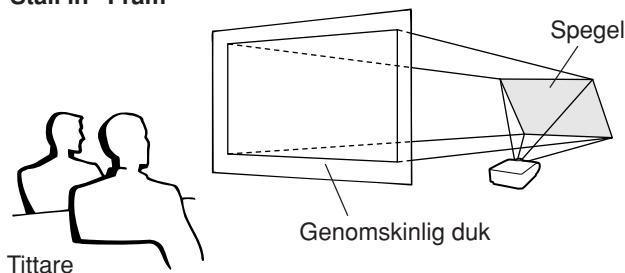

Ställ in "Bak"

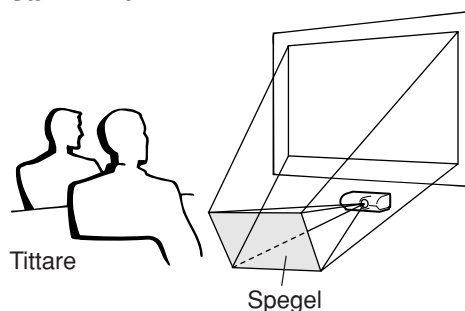

Försiktigt

- Om en spegel används, ska projektorn och spegeln placeras så att ljuset inte träffar tittarnas ögon.

Takmontering

- För denna typ av installation rekommenderas användning av Sharps takmonteringsfäste. Kontakta din närmaste auktoriserade Sharp-projektorhandlare eller serviceverkstad för anskaffning av det rekommenderade takmonteringsfästet (säljs separat) innan projektorn monteras på detta sätt.
 - AN-PHCM20 takmonteringsbygel, är ett AN-EP101AP förlängningsrör (för USA).
 - AN-NV6T takmonteringsbygel, dess förlängningsrör AN-TK201 och AN-TK202 (för andra länder än USA).
- För att invertera bilden ställer du in "Tak+Fram" i "PRJ funk.". Se sid 84 om hur du använder denna funktion.

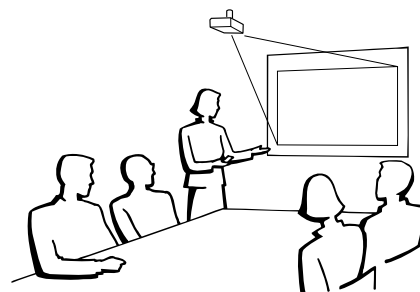



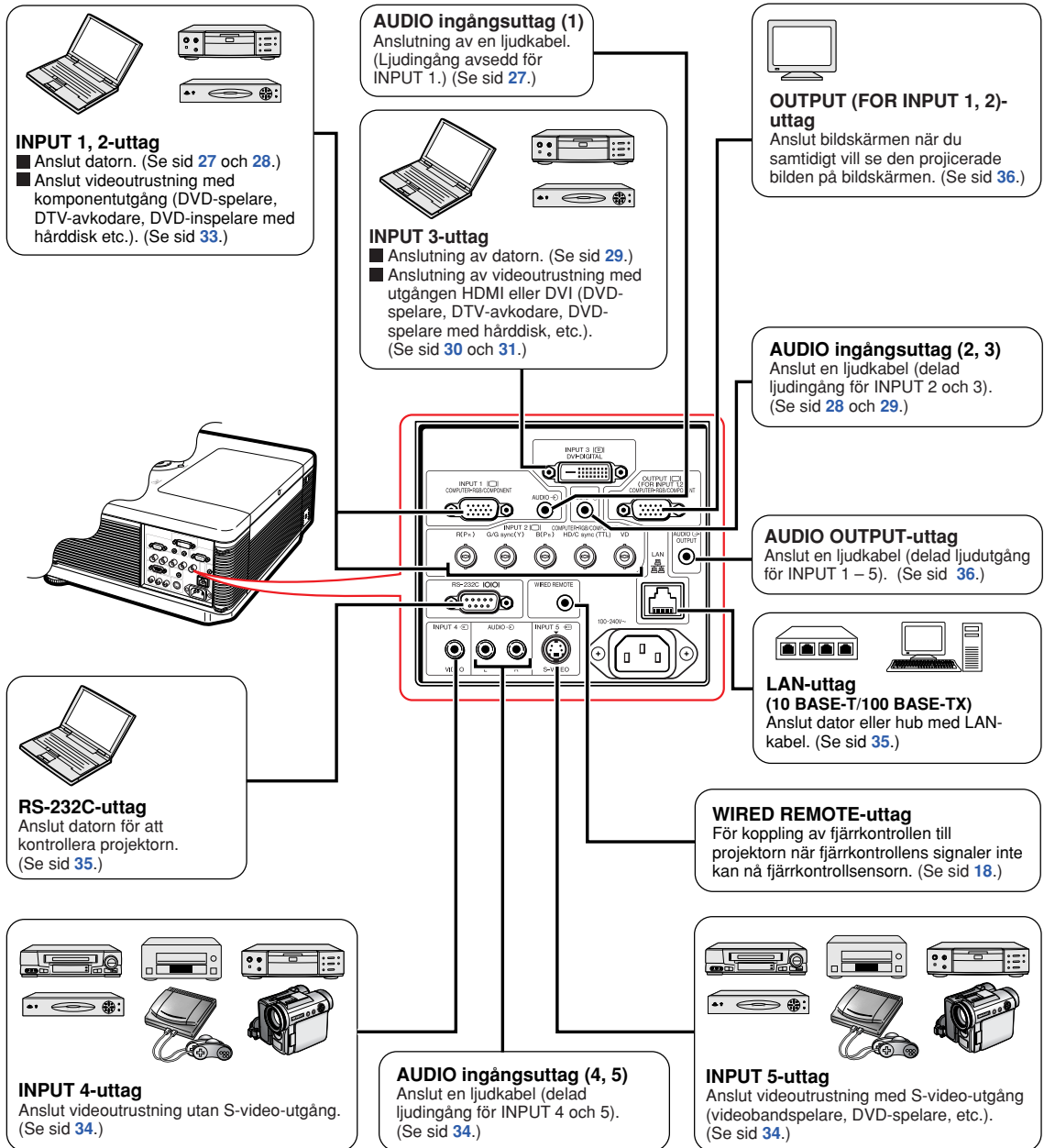



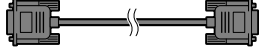
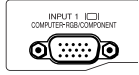
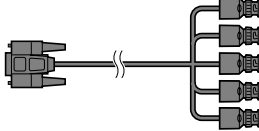
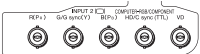
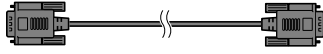
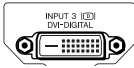
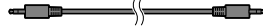

Ingång/utgång (INPUT/OUTPUT) och anslutningsbar nätutrustning







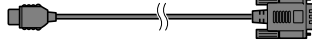
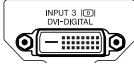
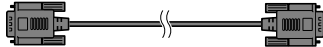
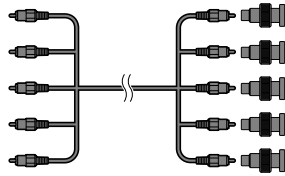
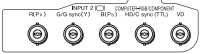
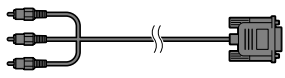
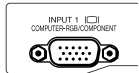
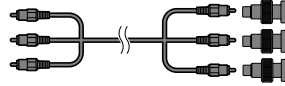
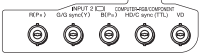



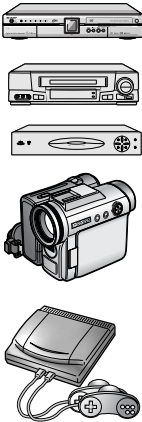
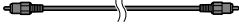

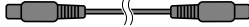
Exempel på kablar för anslutning

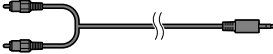
- Vi hänvisar till bruksanvisningen som ska anslutas för närmare detaljer om kablar och anslutning.
- Du kan behöva andra kablar eller kontakter än de som anges nedan.

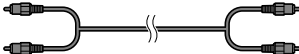
Utrustning	Uttag på ansluten utrustning	Kabel	Uttag på projektorn
Dator 	RGB-utgång	RGB-kabel (medföljer) 	INPUT 1 
		5 BNC till 15-stifts D-sub kabel (kommersiellt tillgängliga) 	INPUT 2 
	DVI digital videoutgång	DVI digitalkabel (kommersiellt tillgängliga) 	INPUT 3 
	Ljudutgång	ø3,5 mm ljudkabel (stereo eller mono) (kommersiellt tillgängliga eller som Sharp-reservdel QCNWGA038WJPZ) 	AUDIO (för INPUT 1)  AUDIO (för INPUT 2, 3) 
Audiovisuell utrustning     	HDMI-utgång	DVI till HDMI-kabel (kommersiellt tillgängliga) 	INPUT 3 
	DVI digital videoutgång	DVI digitalkabel (kommersiellt tillgängliga) 	
	RGB-utgång	5 RCA RGB-kabel (kommersiellt tillgängliga) BNC till RCA-adaptrar (kommersiellt tillgängliga) 	INPUT 2 
	Komponent videoutgång	3 RCA till 15-stifts D-sub-kabel (tillval: AN-C3CP2) 	INPUT 1 
		BNC till RCA-adaptrar (kommersiellt tillgängliga) Komponent-videokabel (kommersiellt tillgängliga) 	INPUT 2 

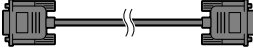
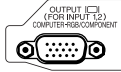
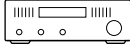
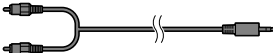
Exempel på kablar för anslutning

Utrustning	Uttag på ansluten utrustning	Kabel	Uttag på projektorn
Audiovisuell utrustning 	Videoutgång	Videokabel (kommersiellt tillgängliga) 	INPUT 4 
	S-videoutgång	S-videokabel (kommersiellt tillgängliga) 	INPUT 5 
	Ljudutgång	ø3,5 mm stereominijack till RCA-ljudkabel (kommersiellt tillgängliga) 	AUDIO (för INPUT 1)  AUDIO (för INPUT 2, 3) 
		RCA ljudkabel (kommersiellt tillgängliga) 	AUDIO (för INPUT 4, 5) 
Bildskärm 	RGB-ingång	RGB-kabel (medföljer eller kommersiellt tillgängliga) 	OUTPUT 
Förstärkare 	Ljudingång	ø3,5 mm stereominijack till RCA-ljudkabel (kommersiellt tillgängliga) 	AUDIO OUTPUT 

Ansluta till en dator

Kontrollera innan anslutningarna görs att projektorns nätkabel är utdragen ur vägguttaget och att apparaterna som ska anslutas är avstängda. Vid anslutning av en dator ska du se till att denna slås på sist efter det att anslutningarna har gjorts.

Läs bruksanvisningarna för den andra utrustningen innan du gör några anslutningar.

Anm

- Se avsnittet "Tabell över datorkompatibilitet" på sid 97 för en förteckning över datasignaler som är kompatibla med projektorn. Användning av andra datasignaler än de som tas upp i förteckningen kan orsaka felfunktion.
- Anslutning av andra datorer än de rekommenderade typerna kan skada projektorn, datorn eller båda.
- Vid anslutning till vissa Macintosh-datorer kan det krävas en Macintosh-adapter. Kontakta närmaste Macintosh-återförsäljare.
- Beroende på den dator som används kan det hända att en bild inte projiceras om inte datorns inställning för utsignalen har ändrats till datorns externa utgång. Se datorns bruksanvisning angående hur man ändrar datorns inställning för utsignal.

Anslutning med en RGB-kabel

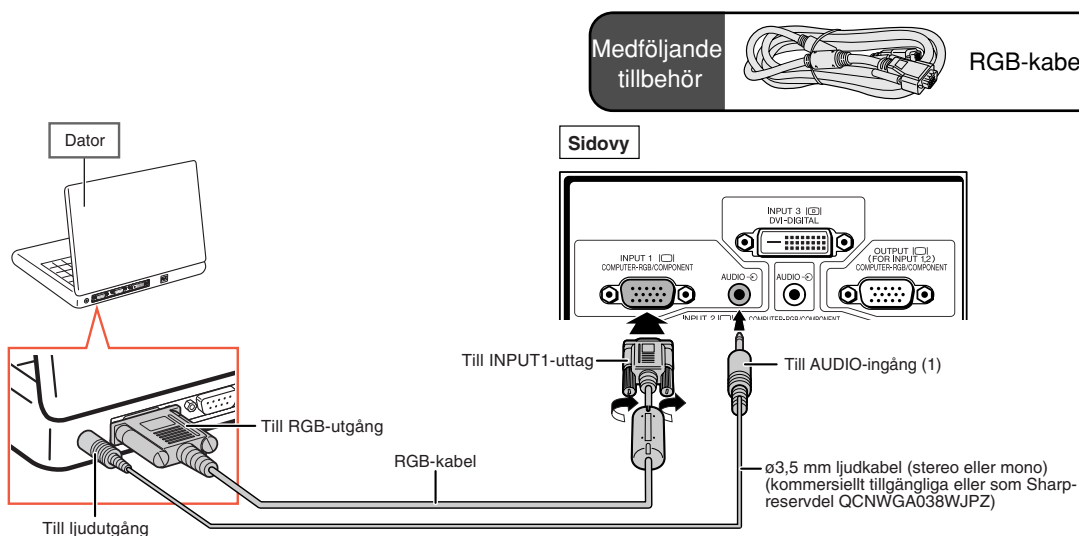

Anm

- Med denna anslutning är projektorn inte kompatibel med synkronisering på gröna signaler.
- Om en ø3,5 mm monoljudkabel används blir volymen bara hälften så hög jämfört med en ø3,5 mm stereoljudkabel.

“Plug and Play”-funktion (vid anslutning via en 15-stifts uttag)

- Projektorn är kompatibel med VESA-standard DDC 1/DDC 2B. Projektorn och VESA DDC-kompatibla datorer kommunicerar automatiskt sina nödvändiga inställningar till varandra för snabb och enkel installation.
- Innan du använder “Plug and Play”-funktionen **måste du se till att projektorn ansluts först och att den anslutna datorn slås på sist i kedjan.**

Anm

- DDC “Plug and Play”-funktionen i denna projektor fungerar endast tillsammans med VESA DDC-kompatibla datorer.

Anslutning med en 5 BNC till 15-stifts D-sub kabel

Projektorn har en 5 BNC dateringång för att undvika försämring av bildkvaliteten. Vid koppling av projektorns ingångar direkt till datorn, kopplar du kablarna R (P_R), G/G sync (Y), B (P_B), HD/C sync och VD hos kabeln 5 BNC till 15-stifts D-sub (kommersiellt tillgängliga) till uttagen INPUT 2 på projektorn.

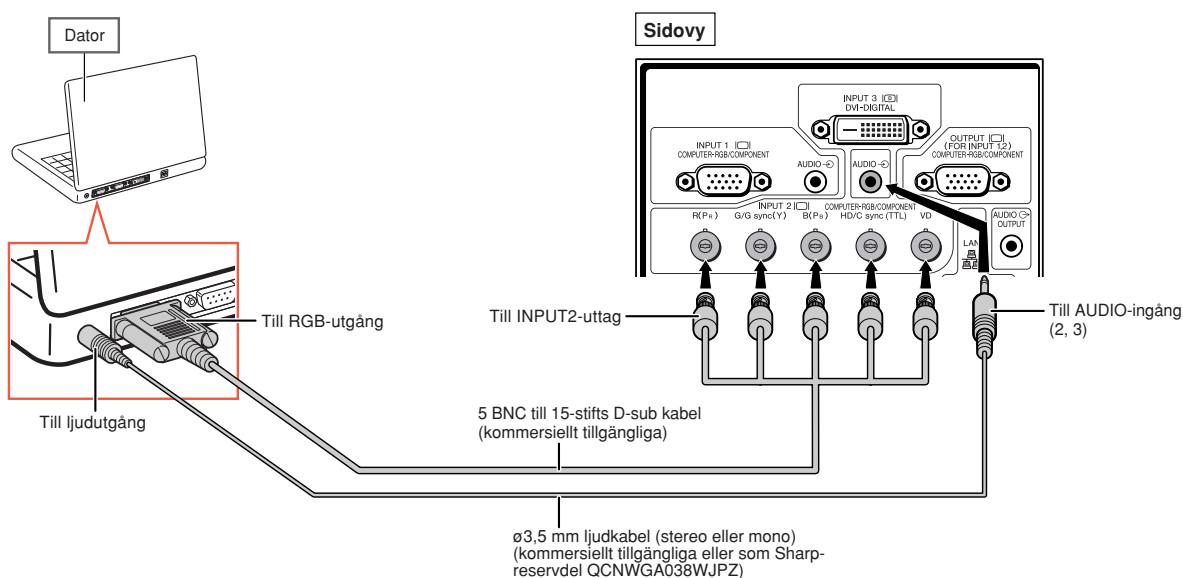

Anm

- Vid koppling av projektorn till en kompatibel dator av annan typ än PC (VGA/SVGA/XGA/SXGA/UXGA) eller Macintosh (dvs. Workstation), kan en separat kabel krävas. Kontakta din återförsäljare för mer information.
- Om en ø3,5 mm monoljudkabel används blir volymen bara hälften så hög jämfört med en ø3,5 mm stereoljudkabel.
- HD/C sync-uttaget är endast för TTL-signal.

Anslutning med en DVI digitalkabel

Projektorn använder den digitala DVI-ingången för direkt matning av digitala videosignaler från en dator.

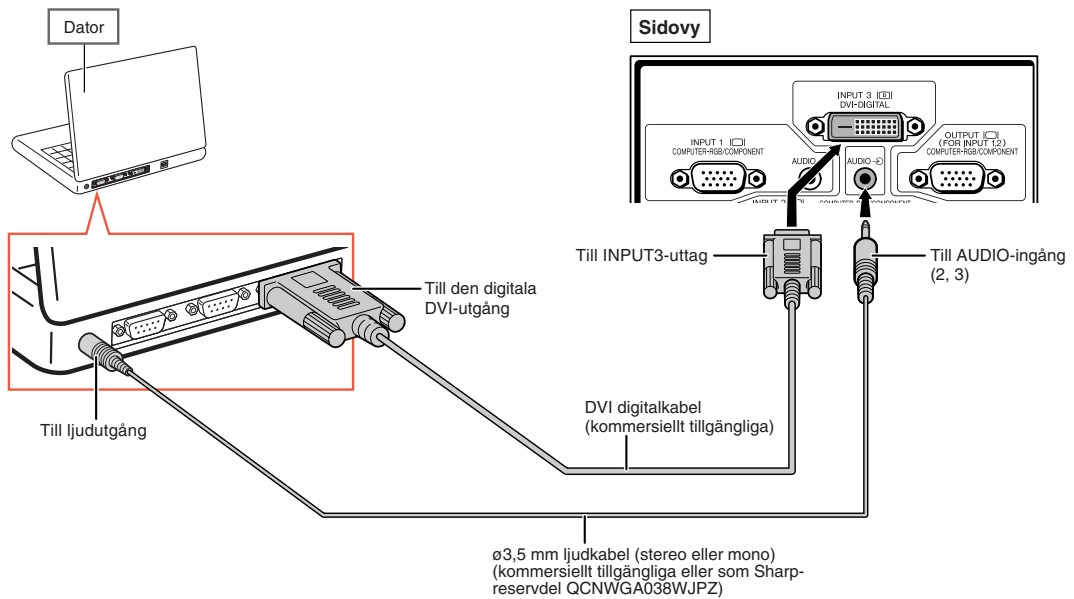

Anm

- Vid koppling av projektorn till en dator på detta sätt, väljer du "D PC RGB" som "Signaltyp" i menyn "Bild".
- Om en ø3,5 mm monoljudkabel används blir volymen bara hälften så hög jämfört med en ø3,5 mm stereoljudkabel.

Anslutning till videoutrustning

Kontrollera innan anslutningarna görs att projektorns nätkabel är utdragen ur vägguttaget och att apparaterna som ska anslutas är avstängda.

Projektorn har ett digitalt DVD-uttag, ett dator-RGB/komponentuttag, ett S-videouttag och ett videouttag för videoinmatning. Se de angivna figurerna för anslutning av audiovisuell utrustning.

Om din audiovisuella utrustning har en RGB-utgång eller komponentutgång, använder du dator-RGB/komponentuttagen (INPUT 1 eller 2) på projektorn för videoanslutning.

Anslutning till videoutrustning som har en HDMI-utgång med en DVI till HDMI-kabel

Använd en DVI till HDMI-kabel när du ansluter HDMI-videoutrustning såsom DVD-spelare till uttaget INPUT 3.

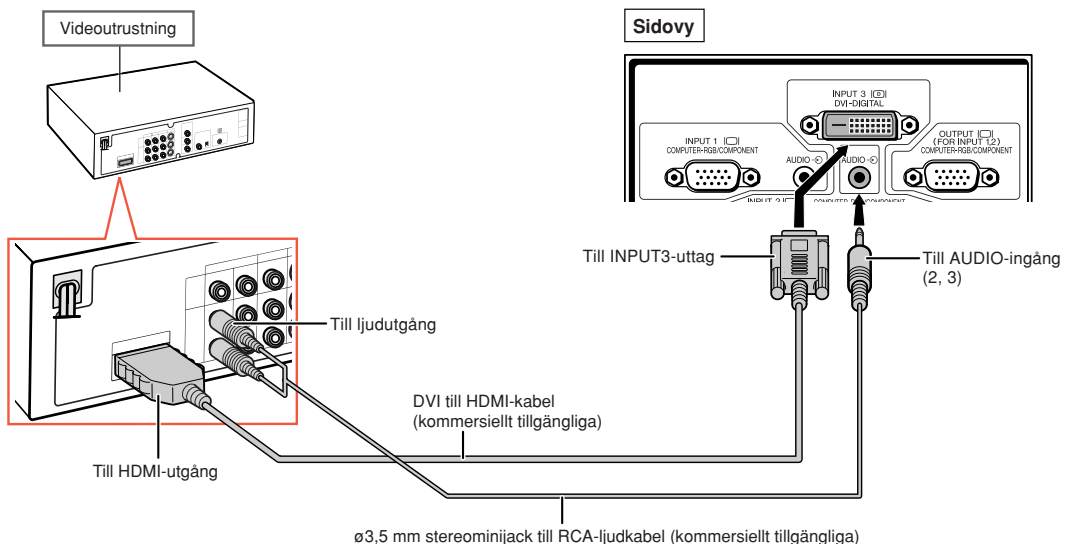

Anm

- Välj typen av ingångssignal från videoutrustningen. Se sid 63.
- Medan projektorn är kopplad till videoutrustning som har en HDMI-utgång, kan endast videosignalen matas till projektorn. (Anslut AUDIO-ingång (2, 3) för matning av ljudsignal.)

Anslutning till videoutrustning som har en DVI-utgång med en digital DVI-kabel

Använd en digital DVI-kabel när du ansluter videoutrustning med en DVI-utgång, t.ex. DVD-spelare, till uttaget INPUT 3.

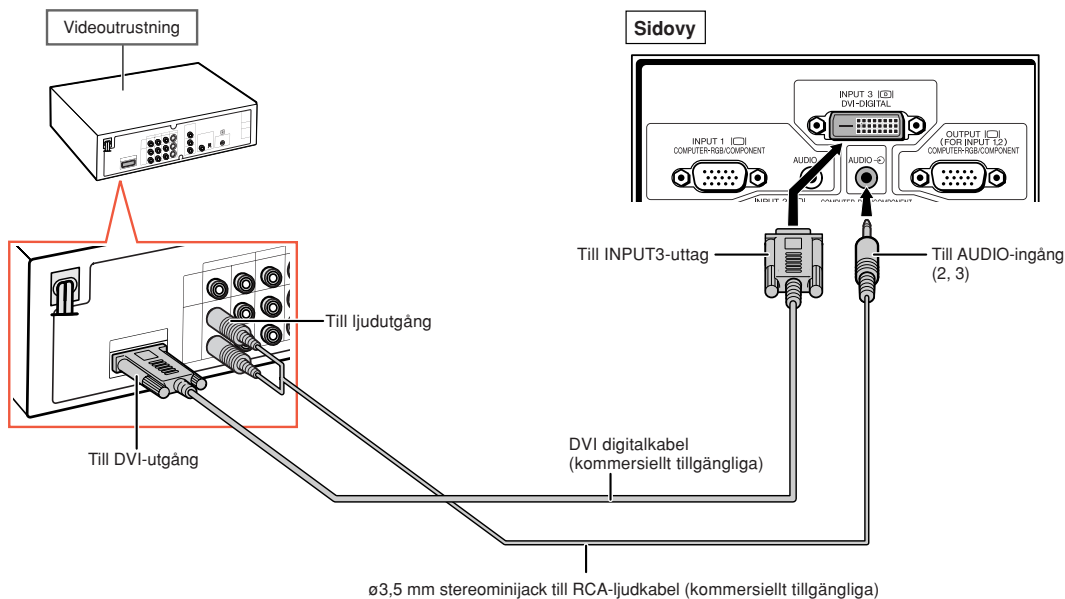

Anm

- Välj typen av ingångssignal från videoutrustningen. Se sid [63](#).

Koppling till RGB videoutrustning med en 5 RCA RGB-kabel

Använd en 5 RCA RGB-kabel när du ansluter RGB videoutrustning såsom DVD-spelare och DTV* avkodare till uttagen INPUT 2.

* DTV är ett generellt uttryck som används för att ange det nya digitala TV-systemet i USA.

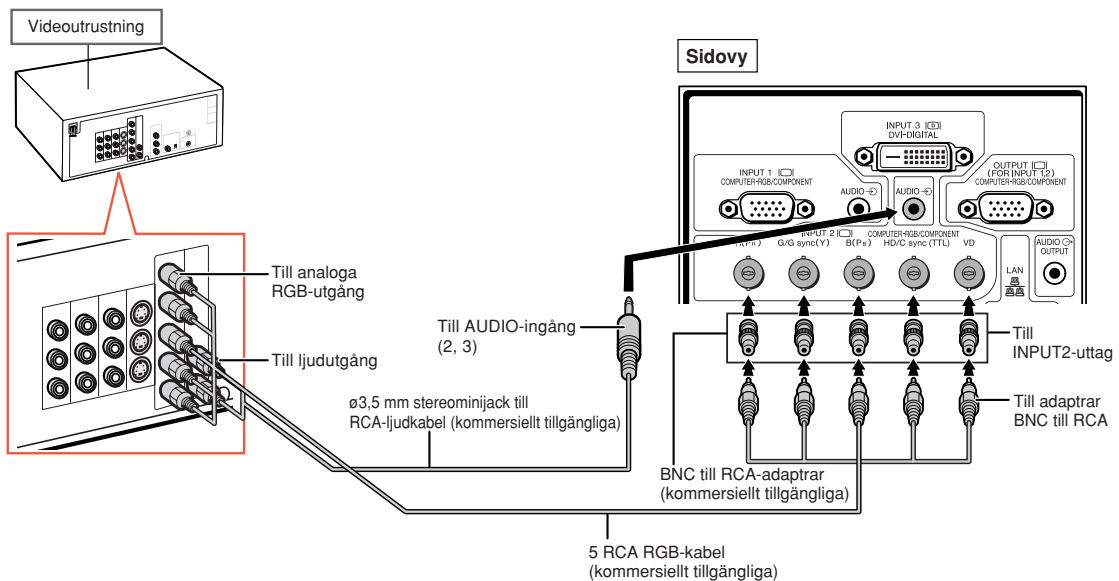

Anm

- Vid koppling av projektorn till videoutrustning på detta sätt, väljer du "RGB" som "Signaltyp" i menyn "Bild". Se sid 63.
- Uttagen HD/C sync och VD kan användas, beroende på specifikationerna för DTV-avkodaren som är kopplad till projektorn. Se DTV-avkodarens bruksanvisning för detaljer.
- HD/C sync-uttaget är endast för TTL-signal.

Anslutning till videoutrustning som har komponentutgångar

Vid koppling av videoutrustning med komponentutgångar till uttaget INPUT 1, använder du en kabel 3 RCA till 15-stifts D-sub (tillval: AN-C3CP2).

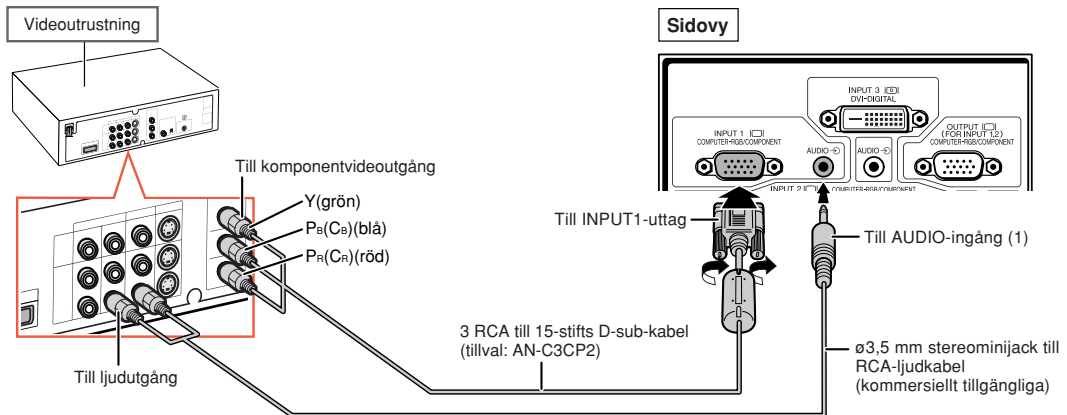

Vid koppling av videoutrustning med komponentutgångar till uttagen INPUT 2, använder du adaptrar BNC till RCA (kommersiellt tillgängliga).

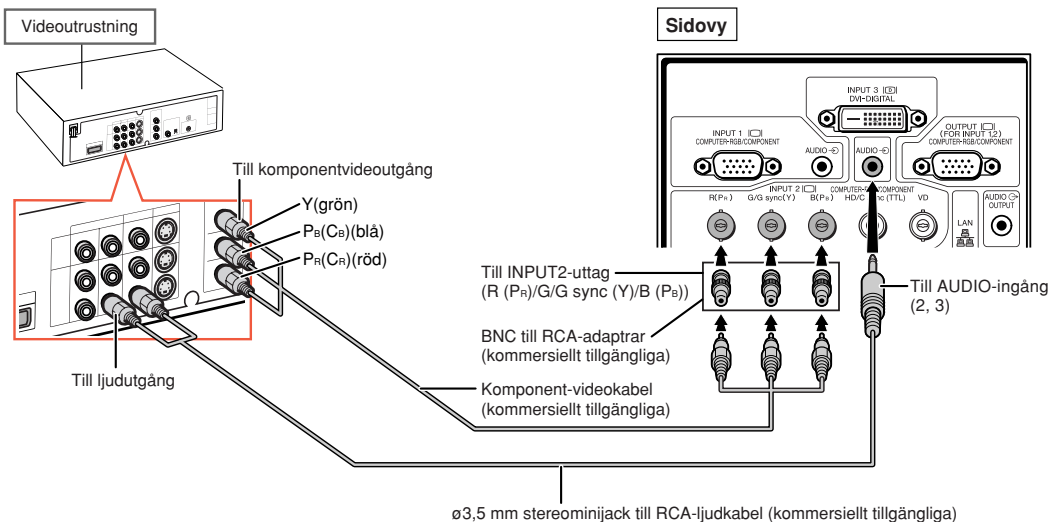

Anm

- En ø3,5 mm stereominijack till RCA-ljudkabel (kommersiellt tillgängliga) krävs för ljudinmatning.
- Välj om det behövs "480P/525P" eller "576P/625P" vid "Specialfunk." i menyn "Finsynk.". (Se sid 69.)
- När du ansluter videoutrustningen med en 21-stifts RGB-utgång (Euro-scart) till projektorn, ska du använda en kommersiellt tillgänglig kabel som passar den projektör du vill ansluta.
- Projektorn stödjer inte RGBC-signaler via Euro-scart.

Anslutning med en S-video eller kompositvideo kabel

Koppla videoutrustningen till uttaget INPUT 4 eller 5 med en S-Video eller kompositvideo kabel (kommersiellt tillgängliga).

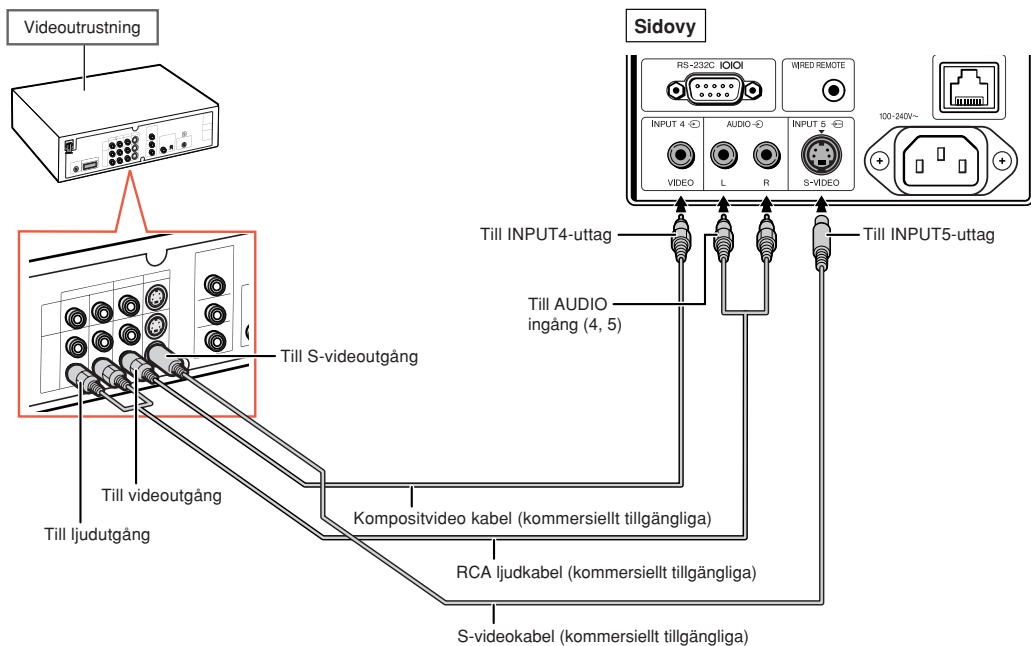

Anm

- S-videosignalen som matas till S-videouttaget är uppdelad i färg- och ljussignal för att uppnå en bättre bildkvalitet.
- För matning av en ljudsignal krävs en RCA ljudkabel (kommersiellt tillgängliga).
- När du ansluter videoutrustningen med en 21-stifts RGB-utgång (Euro-scart) till projektorn, ska du använda en kommersiellt tillgänglig kabel som passar den projektor du vill ansluta.

Styra projektorn med en dator

När uttaget RS-232C på projektorn är kopplat till RS-232C serieuttaget på datorn, eller om Projektorns LAN-uttag är kopplat till datorns LAN-uttag, kan datorn användas till att styra projektorn. Se för detaljer "UPPSTÄLLNINGSGUIDE" som står på den bifogade CD-ROM.

Vid koppling till en dator med en RS-232C seriell styrkabel

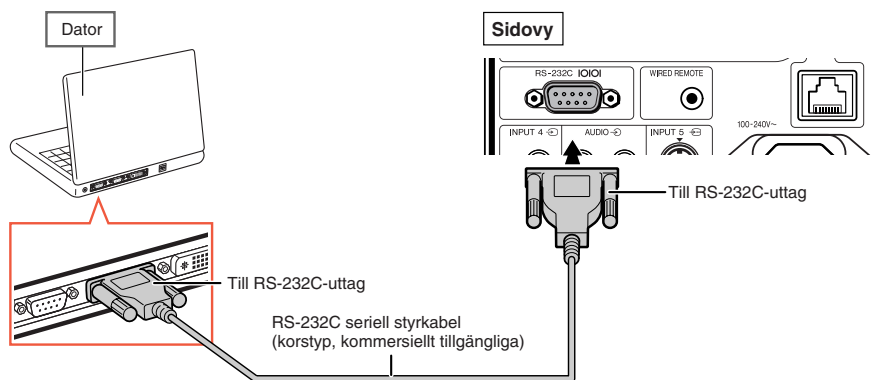

Anm

- Om inte dator anslutningen är korrekt inställd kan det hända att RS-232C-funktionen inte fungerar. Mer information finns i datorns bruksanvisning.
- Se "UPPSTÄLLNINGSGUIDE" som står på den bifogade CD-ROM för RS-232C specifikationer och kommandon.

Försiktigt

- Anslut inte RS-232C-kabeln till en annan port än RS-232C-uttag på datorn. Annars kan du skada datorn eller projektorn.
- Datorn ska alltid stängas av innan en RS-232C seriell styrkabel ansluts eller kopplas bort. Annars kan datorn skadas.

När du ansluter till LAN-uttag med en LAN-kabel

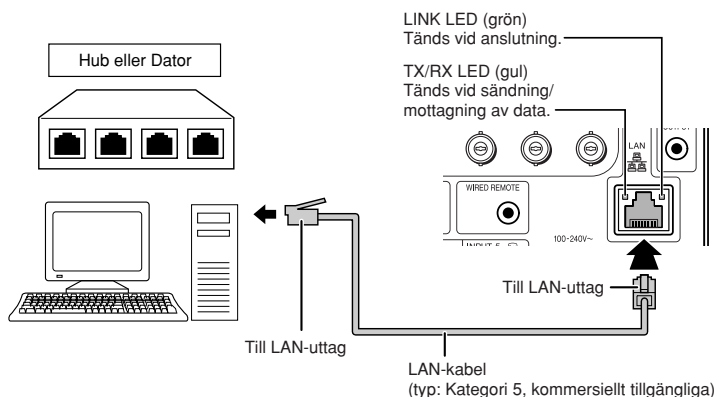

* För säkerhetens skull bör du inte ansluta LAN-uttag med sådana kablar såsom telefonkablar som kan orsaka för stor spänning.

Anm

- När du ansluter till en hub ska du använda en **rak** Kategori 5-kabel (CAT.5) (kommersiellt tillgängliga).
- När du ansluter till en dator ska du använda en **korsad** Kategori 5-kabel (CAT.5) (kommersiellt tillgängliga).

Ansluta till en bildskärm med RGB-ingång

Med RGB-kabeln kan du visa datorbilder på en bildskärm.

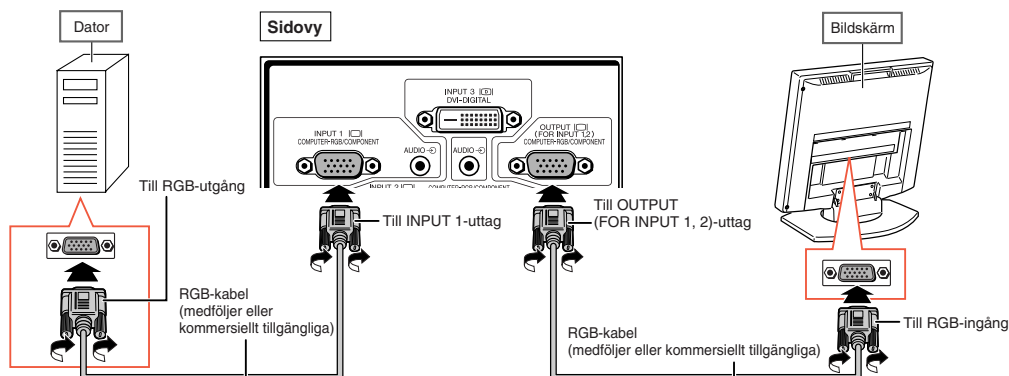

Anm

- RGB-signalerna och komponentsignalerna som matas från uttagen INPUT 1 eller INPUT 2 kan matas ut till bildskärmen.
- För inmatning av videosignaler från uttaget INPUT 1, krävs en ytterligare RGB-kabel (kommersiellt tillgängliga).

Ansluta till en förstärkare eller annan ljudutrustning

Ljudsignaler som matas in från utrustning som är ansluten till ljudingångarna på projektorn kan sändas ut till ljudutrustning.

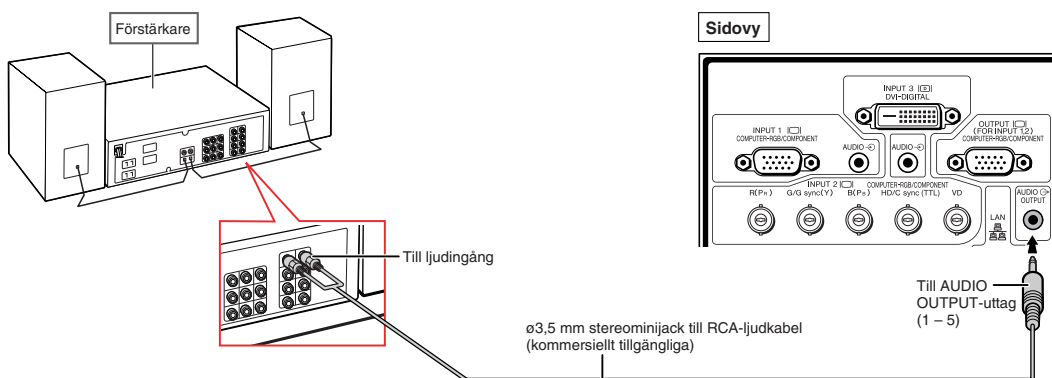

Anm

- En $\varnothing 3,5$ mm stereominijack till RCA-ljudkabel (kommersiellt tillgängliga) krävs för ljudinmatning.
- När du stänger av strömmen för att ansluta en förstärkare eller annan ljudutrustning ska du först stänga av förstärkaren, och sedan projektorn.
- Genom att använda externa ljudkomponenter kan du förstärka ljudet för att förbättra det.
- För närmare anvisningar om Variabel ljudutgång (VLU) och Fast ljudutgång (FLU), se sid 72.

Att slå projektorn på/av

Ansluta nätkabeln

Anslut den medlevererade nätkabeln till nätintaget på projektorns baksida.

Att slå på projektorn

Innan du utför stegen i detta avsnitt ska du ansluta utrustningen som ska användas med projektorn. (Se sid 27–36.)

Ta bort objektivskyddet och tryck på  på projektorn eller  på fjärrkontrollen.

- Strömindikator lyser nu grönt.
- Projektorn är klar att användas efter att lampindikatorn (LAMP) har tänts.
- När systemlåset är på visas inmatningsskärmen för tangentkod. Ange rätt tangentkod för att starta visningen. Se sid 79 för närmare anvisningar.

Anm

- Lampindikatorn lyser eller blinkar, vilket anger lampstatus.

Grön: Lampan är redo.

Blinkar grön: Lampan värms upp.

Röd: Lampan slocknar på ett onormalt sätt eller behöver bytas.

- När projektorn slås på kan lampan flimra en aning under den första minuten efter att lampan slagits på. Detta är normalt då lampans kontrollkrets försöker stabilisera lampans egenskaper. Betrakta inte detta som ett fel.
- Om projektorn ställs i beredskapsläget och sedan omedelbart slås på igen kan det ta en viss tid innan lampan startar projektion.

Att slå av strömmen (och ställa projektorn i beredskapsläge)

1 Tryck på  på projektorn eller  på fjärrkontrollen och tryck sedan åter på tangenten medan bekräftelsemeddelandet visas för att ställa projektorn i beredskapsläge.

2 Koppla bort nätkabeln från vägguttaget efter att kylfläkten stoppats.

Medföljande tillbehör

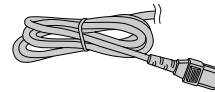

Nätkabel

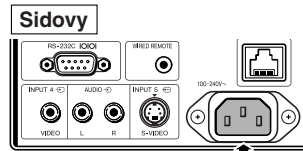

Till nätintag

Nätkabel

Försiktigt

- Engelska är det grundinställda språket. Om du vill ändra till ett annat språk ska du utföra proceduren på sid 89.

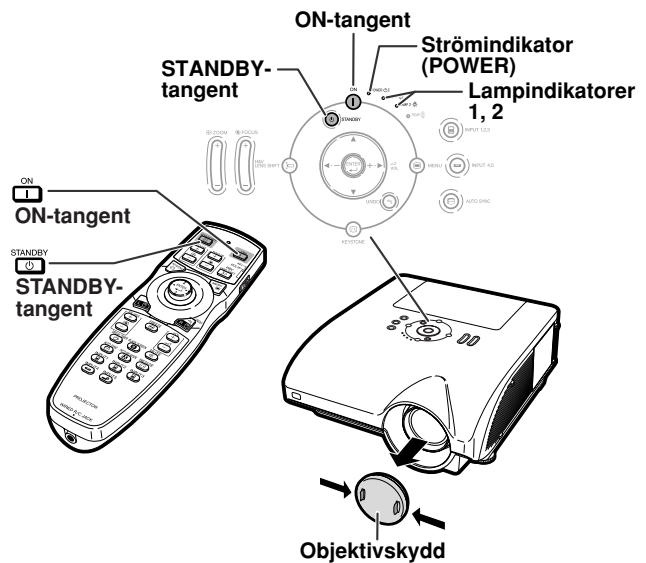

▼Skärmvisning



Slå av strömmen?

Ja: Tryck igen Nej: vänta

Försiktigt

- Koppla inte loss nätkabeln under bildvisning eller när kylfläkten är igång. Kylfläkten i projektorn fortsätter att gå i ungefär 90 sekunder efter att projektorn gått till beredskapsläget. Detta kan orsaka skador i projektorn som följd av överhettning, eftersom kylfläkten då stannar.

Förskjutning av linsen

Förutom zoomfunktionen och justering av projektionsvinkeln med justeringfötterna, kan du justera den projicerade bildens position med linsens förskjutningsfunktion. Denna funktion är lämpad för situationer där skärmen inte kan förflyttas.

När den flyttas uppåt eller nedåt

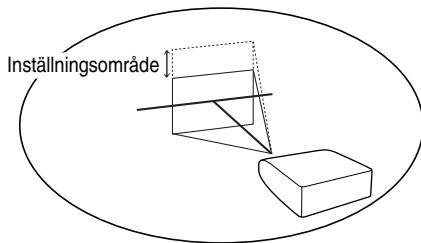

När den flyttas åt vänster eller höger

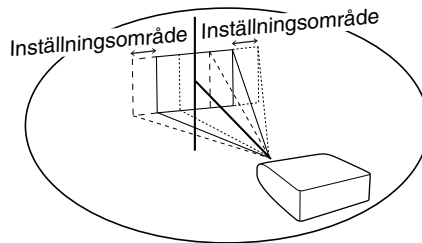

Inställningsområde

Inställningsområdet visas nedan.

Horisontellt område: $\pm 15\%$

Vertikalt område: $+50\%$ (uppåt)

Även inom ovanstående område är inställningsområdet begränsat.

Bilden kan justeras såsom visas i diagrammet.

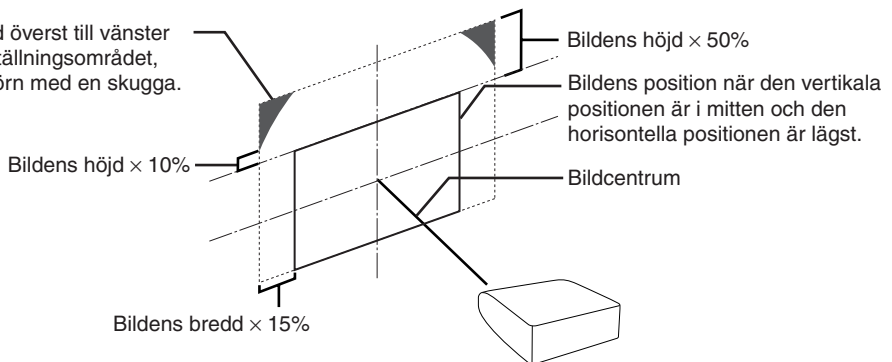

När bilden är inställd överst till vänster eller höger inom inställningsområdet, maskeras bildens hörn med en skugga.



Anm

- Inställningsområdet för en tillvalslins AN-PH10EX avviker från vad som visas ovan. Se bruksanvisningen till AN-PH10EX för detaljer.

1 Tryck på på projektorn eller på fjärrkontrollen.

- Tryck på  på projektorn eller  på fjärrkontrollen för att visa testbilden. Testbilden är lämpad för att uppnå en noggrannare inställning.

▼Skärmvisning

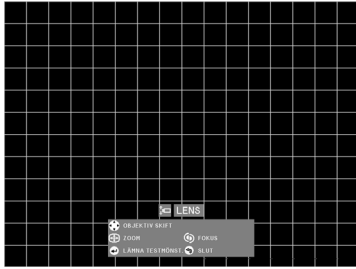

2 Tryck på , , eller på projektorn eller på fjärrkontrollen för att justera bildens position.

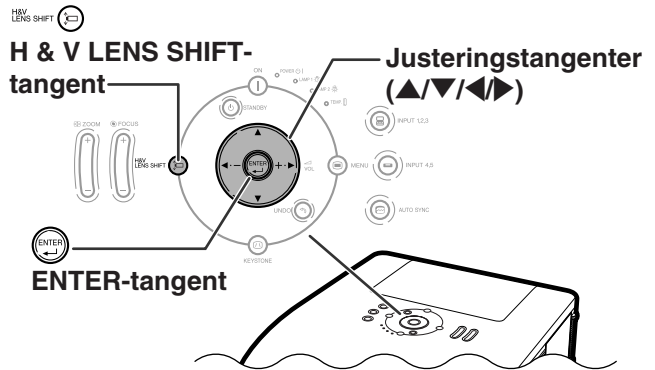

Justera fötterna

- Om den projicerade bildens position inte kan justeras med lensens förskjutningsfunktion, kan projektionsvinkeln justeras med justeringfötterna.
- Projektorns höjd kan justeras med justeringfötterna om skärmen sitter högre än projektorn, om skärmen är lutad eller om själva uppställningsplatsen lutar något.
- Installera projektorn så att den ligger i en så rät vinkel som möjligt i förhållande till duken.

1 Lyft projektorn och vrid justeringfötterna.

- Projektorn kan justeras upp till cirka 9 grader.

2 Sänk projektorn och vrid sedan justeringfötterna för fininställning.

- Var försiktig när du sänker projektorn, så att du inte får fingrarna mellan justeringfötterna och projektorn.

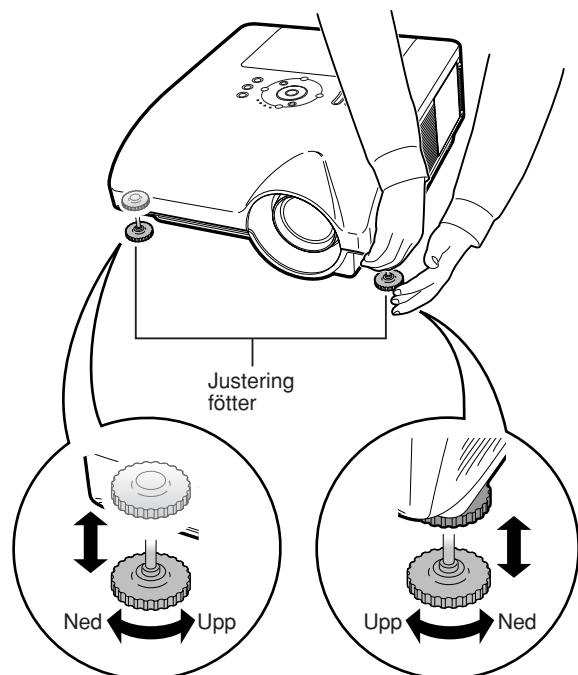

Fokusering

Tryck på  på projektorn eller  på fjärrkontrollen för att ställa in skärpan.

▼Skärmvisning

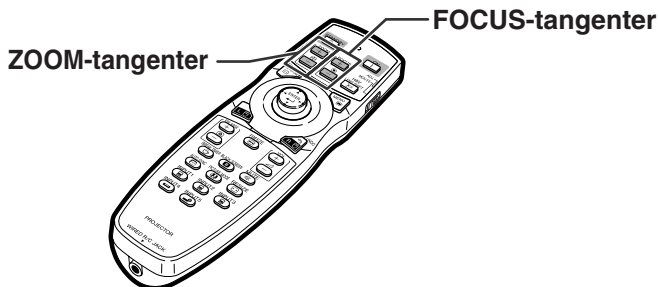
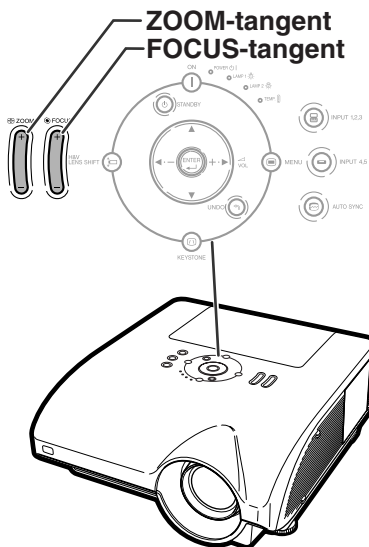

Justera den projicerade bildens storlek

Tryck på  på projektorn eller  på fjärrkontrollen för att justera den projicerade bildens storlek.

▼Skärmvisning



Anm

- När du har tryckt på FOCUS eller ZOOM-tangenterna på fjärrkontrollen eller projektorn, kan du visa testbilden genom att trycka på ENTER. Testbilden är lämpad för att uppnå en noggrannare inställning.
- För fininställning förskjuts bilden, när du trycker på tangenterna H & V LENS SHIFT, FOCUS eller ZOOM, en liten bit i den önskade riktningen under ungefär en sekund. Håll tangenterna intryckta för att få en större förflyttning.

Korrigera trapetsförvrängning

Om bilden projiceras i en vinkel antingen uppifrån eller underifrån mot duken förvrängs bilden och man får s.k. trapetsförvrängning. **Keystone-korrigerig** är en justering som görs för att eliminera trapetsförvrängning.

Det finns två typer av Keystone-korrigerig.

- 1) "GEOMETRISK JUSTERING" för korrektion av en bild genom att ange hörnet av den projicerade bilden
- 2) "H & V KEYSTONE"/"IMAGE RESIZING" för korrektion av en bild genom att ange den horisontella och vertikala axeln

Att välja typen av Keystone-korrigerig

Tryck på  på projektorn eller  på fjärrkontrollen.

- "GEOMETRISK JUSTERING" visas.
- För varje  eller  tryck stegar displayen i ordningen:

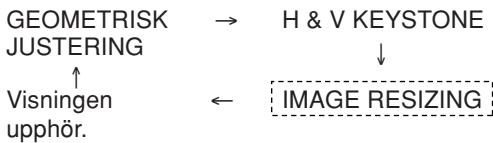



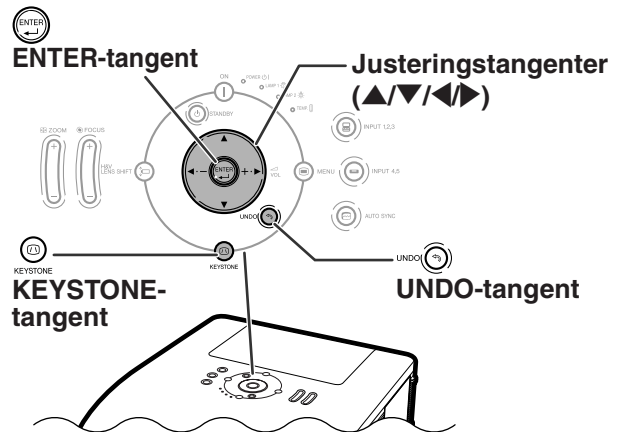
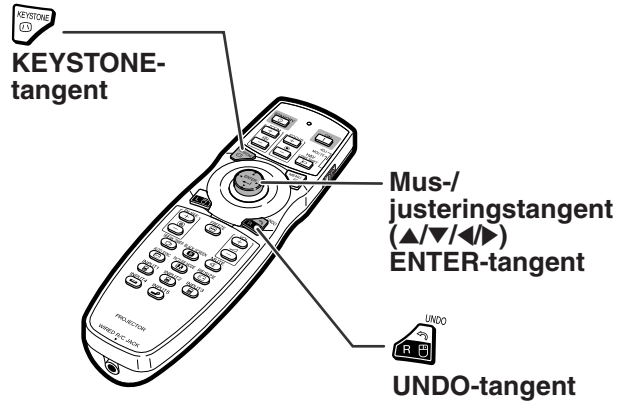





GEOMETRISK JUSTERING	För korrektion av en bild genom att ange hörnet av den projicerade bilden
H & V KEYSTONE	För korrektion av en bild genom att ange den horisontella eller vertikala axeln
IMAGE RESIZING	För korrektion av bilddistorsion. "IMAGE RESIZING" fungerar endast när "H & V KEYSTONE" står på ett annat värde än "0".



GEOMETRISK JUSTERING

1 Tryck upprepat på  på projektorn eller  på fjärrkontrollen tills "GEOMETRISK JUSTERING" visas.

2 Tryck på nedanstående tangenterna för att justera den projicerade bildens position, storlek eller skärpa.

- Justera skärmens fyra sidor enligt det gröna testmönstret.
- Med tryck på , ,  eller  på projektorn eller  på fjärrkontrollen kan du förskjuta linsen.
- Med tryck på  på projektorn eller  på fjärrkontrollen kan du justera den projicerade bildens storlek.
- Med tryck på  på projektorn eller  på fjärrkontrollen kan du ställa in skärpan.





3 Tryck på  på projektorn eller  på fjärrkontrollen.

4 Tryck på , ,  eller  för att ändra plats på bildens övre vänsterhörn.

- Flytta den gula ramens övre vänsterhörn till skärmens övre vänsterhörn.

5 Tryck på  eller  för att fixera positionen.

6 Upprepa samma procedur för positionen av bildens övre högerhörn, undre högerhörn och undre vänsterhörn.

- Med ett tryck på  på projektorn eller  på fjärrkontrollen återvänder du nu till den förra skärmen.
- Innan du korrigerar bildens övre vänsterhörn, återvänder du med  eller  till skärmen som bekräftar återställning.
- När platsen för det undre vänsterhörnet är fixerad, har korrigeringen utförts och raderas visningen.

▼Skärmvisning



Geometrisk justering

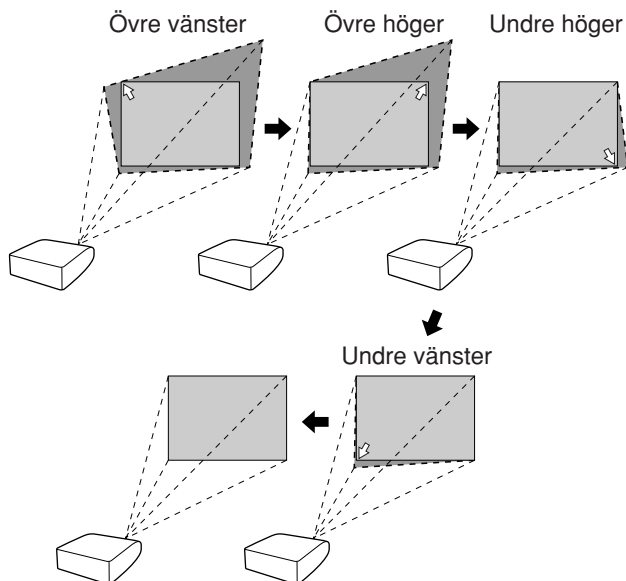

H & V KEYSTONE

1 Tryck upprepat på  på projektorn eller  på fjärrkontrollen tills "H & V KEYSTONE" visas.

- Om korrektion redan har utförts med "GEOMETRISK JUSTERING", visas bekräftelsen av återställning innan "H & V KEYSTONE" visas.

2 Tryck på , ,  eller  för att flytta positionen av den horisontella eller vertikala axeln.

3 Tryck på  eller  för att fixera positionen.

- "IMAGE RESIZING" visas när "H & V KEYSTONE" står på ett annat värde än "0".

▼Skärmvisning



Horisontell Keystone-Korrigering (Justering med /)

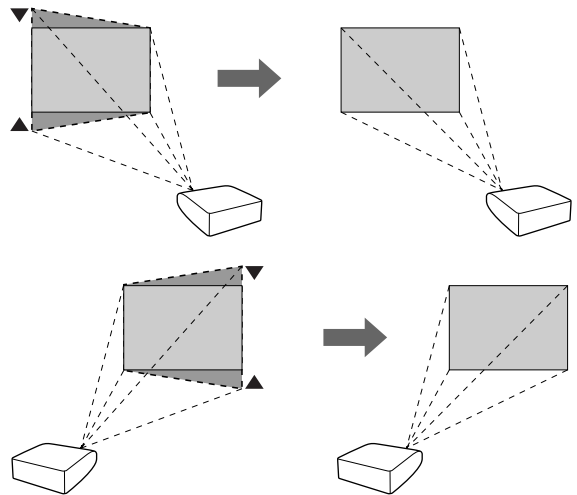

Vertikal Keystone-Korrigering (Justering med /)

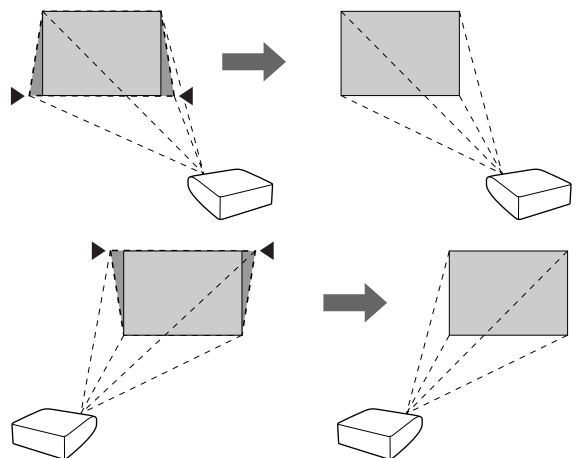

IMAGE RESIZING

“IMAGE RESIZING” fungerar endast när “H & V KEYSTONE” står på ett annat värde än “0”.





1 Tryck upprepat på  på projektorn eller  på fjärrkontrollen tills “IMAGE RESIZING” visas.

2 Tryck på ▲, ▼, ◀ eller ▶ för att korrigera bilddistorsionen.

3 Tryck på  eller  för att fixera positionen.

▼Skärmvisning

IMAGE RESIZING

 SLUT  JUSTERA
 TESTMÖNST.  NOLLST.

Bruk av justering H & V KEYSTONE när bilden projiceras diagonalt

1 Tryck på ▲ eller ▼ för att ställa den projicerade bildens vänstra och högra kant parallellt.

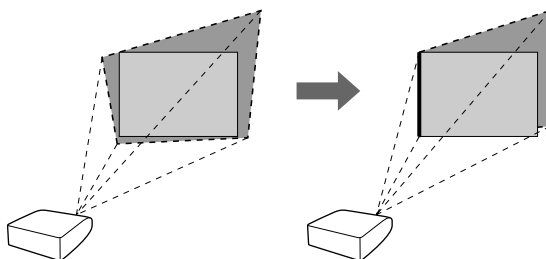

2 Tryck på ◀ eller ▶ för att ställa den projicerade bildens övre och undre kant parallellt.

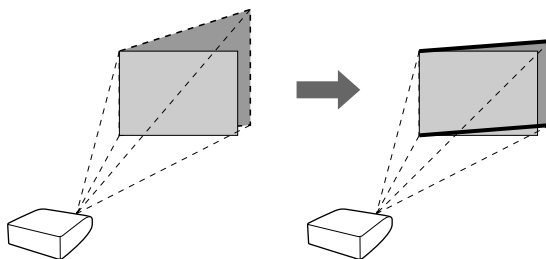



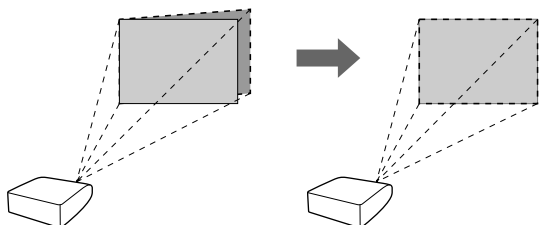

3 Tryck på  på projektorn eller  på fjärrkontrollen tills “IMAGE RESIZING” visas och tryck sedan på ▲, ▼, ◀ eller ▶ för att korrigera bilddistorsionen.



Växling av ingångsläget

Välj lämpligt ingångsläge för den anslutna utrustningen.

Tryck på , , ,  eller  på fjärrkontrollen för att välja ingångsläge.

• När du trycker på  på projektorn växlar ingångsläget i ordningen:

→ INGÅNG 1 → INGÅNG 2 → INGÅNG 3 →

• Med tryck på  på projektorn växlar ingångsläget mellan "INGÅNG 4" och "INGÅNG 5".

Anm

- Om ingen signal erhålls, visas "EJ SIGNAL". Om en icke-buren signal erhålls, visas "EJ REG."
- Om "Autosök" i menyn "Val (1)" står på "ON", kan ingångsläget med signal detekteras och visas automatiskt. (Se sid 78.)
- Ingångsläget visas inte om "OSD visn." i menyn "Val (1)" står på "Nivå A" eller "Nivå B". (Se sid 75.)

Om ingångsläget

INGÅNG 1/ INGÅNG 2 (RGB/ komponent)	Används till att projicera bilder från utrustning som skickar RGB- eller komponentsignaler, kopplad till uttaget INPUT 1 eller INPUT 2.
INGÅNG 3 (digital PC RGB/ digital PC komponent/ digital video RGB/ digital video komponent)	Används till att projicera bilder från utrustning kopplad till uttaget INPUT 3.
INGÅNG 4 (video)	Används till att projicera bilder från utrustning kopplad till uttaget INPUT 4.
INGÅNG 5 (S-video)	Används till att projicera bilder från utrustning kopplad till uttaget INPUT 5.

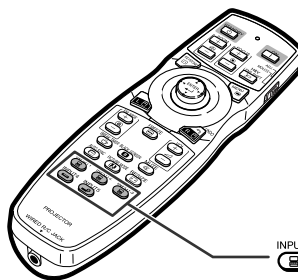

INPUT1 INPUT2 INPUT3 INPUT4 INPUT5
INPUT-tangenter

▼Skärmvisning av ingångsläge (exempel)

Vid tryck på 

INGÅNG 1/2/3

När RGB används

INGÅNG 1
RGB

* Skärmen "INGÅNG 3" är ett exempel. (När "Signaltyp" står på "D PC RGB")

INGÅNG 2
RGB

INGÅNG 3
-D PC RGB

När komponentsignal används

INGÅNG 1
Komponent

* Skärmen "INGÅNG 3" är ett exempel. (När "Signaltyp" står på "D PC Komp.")

INGÅNG 2
Komponent

INGÅNG 3
-D PC Komp.

Vid tryck på 

INGÅNG 4

När video används

INGÅNG 4
Video

INGÅNG 5

När S-video används

INGÅNG 5
S-Video



När "Autosök" står på "ON"

- Ett tryck på  eller  visar det aktuella ingångsläget.
- Ännu ett tryck på  eller  startar den automatiska ingångssökningen.

Volymjustering

Tryck på ◀▶ på projektorn eller  på fjärrkontrollen för att reglera volymen.

Anm

- Tryck på  eller ◀ för att minska volymen.
- Tryck på  eller ▶ för att öka volymen.

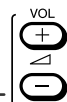

VOL-tangenter

▼Skärmvisning



Tillfällig avstängning av ljudet

Tryck på  på fjärrkontrollen för att tillfälligt stänga av ljudet.

Anm

- Med ännu ett tryck på  kopplas ljudet inigen.

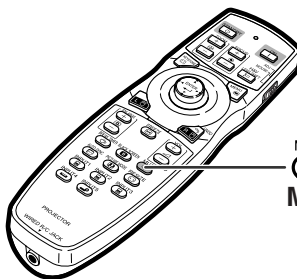

MUTE-tangent



▼Skärmvisning



Visa en förstordad del av bilden

Du kan förstora grafer, tabeller och andra partier i den projicerade bilden. Detta är praktiskt när du vill ge mer detaljerade förklaringar.

1 Tryck på på fjärrkontrollen.

- Förstorar bilden.
- Tryck på  eller  för att förstora respektive förminska bilden.

Anm

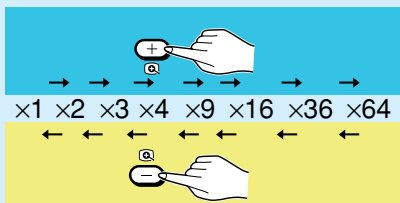

- Du kan ändra placeringen av en förstordad bild med ▲, ▼, ◀ och ▶.

Mus-/justeringstangent (▲/▼/◀/▶)

ENLARGE (förstora/förminska)-tangenter

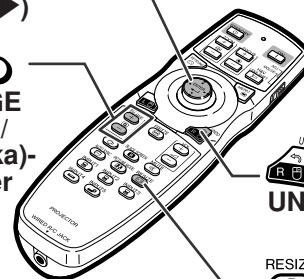

UNDO-tangent





RESIZE-tangent

2 Tryck på på fjärrkontrollen för att avbryta funktionen.

- Förstoringen återgår då till $\times 1$.

Anm

Bilden återgår till normalt format ($\times 1$) i följande situationer.

- Om ingångsläget ändras.
- Om du trycker på .
- Om signalen ändras.
- Om signalens upplösning eller uppdateringsfrekvens (vertikal frekvens) ändras.
- Om du trycker på .

Frysa en rörlig bild

1 Tryck på på fjärrkontrollen.

- Bilden på duken fryses.

2 Tryck en gång till på för att fortsätta bildvisningen från den anslutna utrustningen.

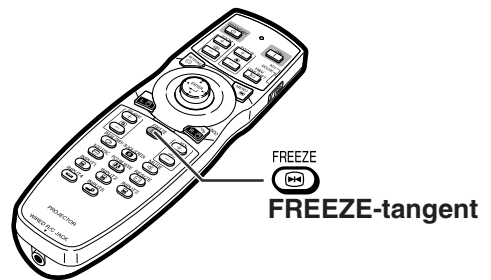

Val av bildläge

Det går att välja lämpligt bildläge för bilden som nu visas, t.ex. film eller videospel.

Tryck på på fjärrkontrollen.

- Vart tryck på  ändrar bildläget i ordningen

→ STANDARD → PRESENTATION → BIOGRAF → ANPASSAD

Anm

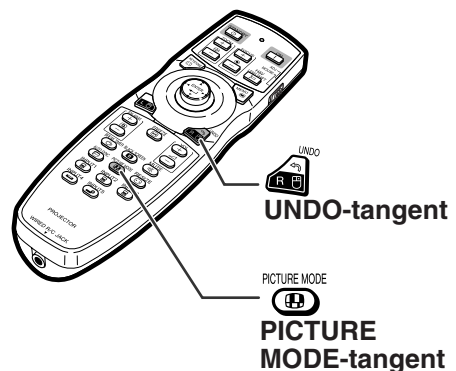

- Tryck på  för att återgå till "STANDARD"-läge.
- Denna funktion kan även nås från skärmmeny (se sid 60).



Med denna funktion kan du modifiera eller anpassa bildvisningen så att den passar den bildsignal projektorn tar emot. Du kan välja mellan "NORMAL", "FULL", "DOT BY DOT", "GRÄNS", "STRÄCKNING" eller "SMARTSTRÄCKNING" beroende på den signal som tas emot.

Omformateringsläge

Tryck på  på fjärrkontrollen.

- Med tryck på  ändras visningen enligt bilden.
- Tryck på  då "OMFORMATERA" visas i bilden för att få tillbaka en normalbild.
- Denna funktion kan även nås från skärmmenyn (se sid 74).

Mus-/justeringstangent (▲/▼/◀/▶)



UNDO-tangent





RESIZE-tangent

DATOR

		NORMAL	FULL	DOT BY DOT
Bildförhållande 4:3	SVGA (800 × 600)	1024 × 768	—	800 × 600
	XGA (1024 × 768)	1024 × 768	—	—
	SXGA (1280 × 960)	1024 × 768	—	1280 × 960
	UXGA (1600 × 1200)	1024 × 768	—	1600 × 1200
Andra bildförhållanden	SXGA (1280 × 1024)	960 × 768	1024 × 768	1280 × 1024

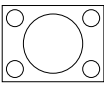
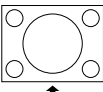
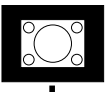
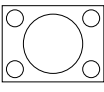
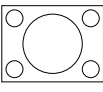
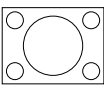
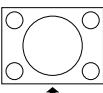
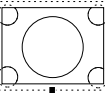
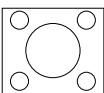
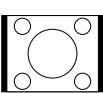
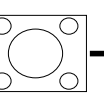
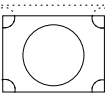
- "NORMAL" är ett fast läge när projektorn tar emot XGA-signaler (1024 × 768).

Insignal		Bild från projektorn		
Dator	Bildtyp	NORMAL	FULL	DOT BY DOT
Upplösning lägre än XGA	 Bildförhållande 4:3		—	
XGA	 Bildförhållande 4:3		—	—
Upplösning högre än XGA	 Bildförhållande 4:3		—	
SXGA (1280 × 1024)				









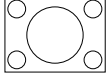
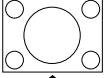

 : Beskuret område i vilket bilden inte kan projiceras.
 : Område där signalerna ligger utanför bilden.

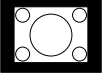
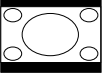
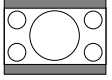
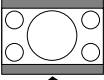
VIDEO

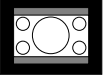
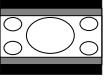
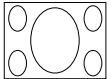
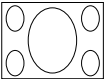
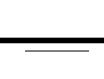
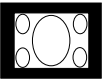
		NORMAL	FULL	GRÄNS	STRÄCKNING	SMARTSTRÄCKNING
480I, 480P, 576I, 576P, NTSC, PAL, SECAM	Bildförhållande 4:3, Letterbox, Sammanpressad	1024 × 768	—	768 × 576*	1024 × 576*	1024 × 576*
540P	Bildförhållande 16:9	—	1024 × 768	—		—
720P, 1035I, 1080I		—	—	—	—	—

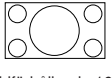
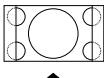
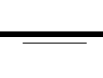
• "STRÄCKNING" är ett fast läge när 720P-, 1035I- eller 1080I-signaler tas emot.

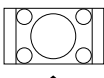
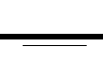
* Digitalskiftfunktionen kan användas tillsammans med dessa bilder.

Insignal		Bild från projektorn						
DTV / Video	Bildtyp	NORMAL	FULL	GRÄNS	STRÄCKNING	SMARTSTRÄCKNING		
480I, 480P, 576I, 576P, NTSC, PAL, SECAM	 Bildförhållande 4:3		→		→		→	
	 Letterbox		→		→		→	
	 Sammanpressad		→		→		→	
540P	 Bildförhållande 16:9	—		→		→	—	
	 Bildförhållande 16:9 (bildförhållandet 4:3 på en skärm av formatet 16:9)	—		→		→	—	
720P, 1035I, 1080I	 Bildförhållande 16:9	—	—	—		→	—	

 : Beskuret område i vilket bilden inte kan projiceras.

 : Område i vilket bilden inte ingår i ursprungssignalen.

Visning av svart skärm

Med denna funktion kan du tillfälligt visa en svart skärm.

1 Tryck på  .

2 Med ännu ett tryck på  projiceras bilden in igen.



 **BLACK SCREEN-tangent**

▼Projicerad bild

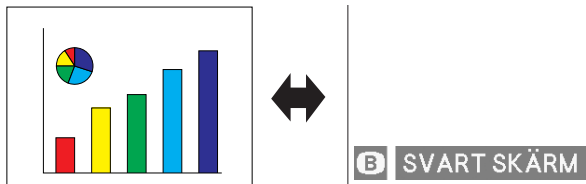

Visa och ställa in paustimern

Med denna funktion kan du visa den återstående paustiden under ett möte.

1 Tryck på  .

2 Tryck på ▲ , ▼ , ◀ eller ▶ för att ställa in paustimern när  visas.

- Kan ställas in överallt från 1 till 60 minuter (i steg på 1).
- Paustimern sätter igång och räkna ner så fort ▲ , ▼ , ◀ eller ▶ trycks ned.

BREAK TIMER-tangent

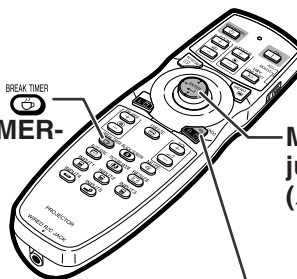

Mus-/justeringstangent (▲/▼/◀▶)

 **UNDO-tangent**

▼Skärmvisning



Anm

- Ett tryck på  upphäver pausuret.
- Automatisk avstängning är temporärt urkopplad under tiden paustimern används. Om ingen insignal identifieras under 15 minuter ställs projektorn automatiskt i beredskapsläge om paustimerns tid gått ut.
- Paustimern visas i startbilden. Om du vill ändra visningen på duken då paustimern visas, skall du ändra inställningen under "Startbild". (Se sid 77.)
- När "Slav" är inställd vid "Stapelinställning", visas inget pausur. (Se sid 84.)

Menyförteckning

Följande visar vilka inställningar som kan göras på projektorn.

Menyn "Bild"

INGÅNG 1 / INGÅNG 2 / INGÅNG 3

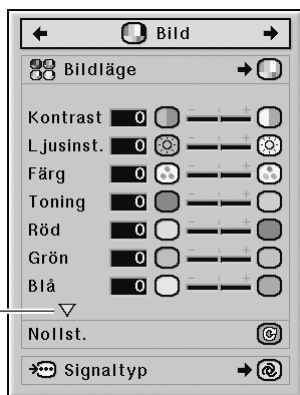

Ett tryck på ▾ visar punkterna i den undre delen av menyn "Bild".



Huvudmeny

Bild
→ Sid 60

Undermeny

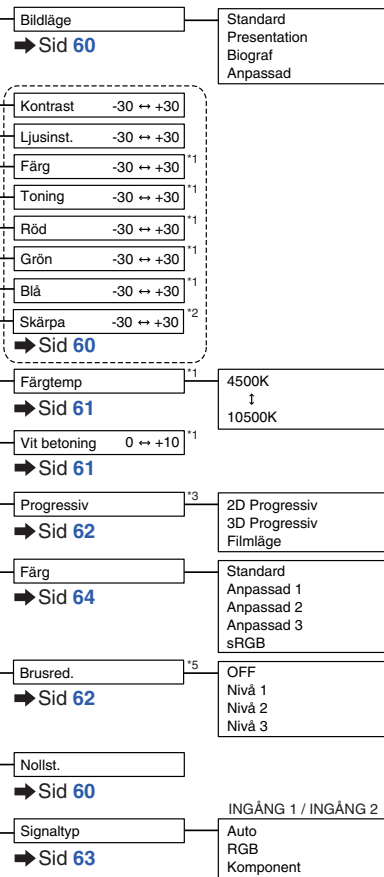

*1 "Färg", "Toning", "Röd", "Grön", "Blå", "Färgtemp" och "Vit betoning" kan inte justeras när "Färg" står på "sRGB".

*2 "Skärpa" kan endast justeras om en signal 480I, 480P, 540P, 576I, 576P, 720P, 1035I eller 1080I matas in.

*3 "Progressiv" kan endast justeras om en signal 480I eller 576I matas in.

*4 "sRGB" kan väljas under nedanstående omständigheter.

- "Signaltyp" står på "RGB", "D PC RGB" eller "D Video RGB"
- "Signaltyp" står på "Auto" och den inmatade signalen särskiljs som "RGB".

*5 "Brusred." kan endast justeras om en signal 480I, 480P, 576I eller 576P matas in.

Menyn "Bild"

INGÅNG 4 / INGÅNG 5



Ett tryck på ▼ visar punkterna i den undre delen av menyn "Bild".

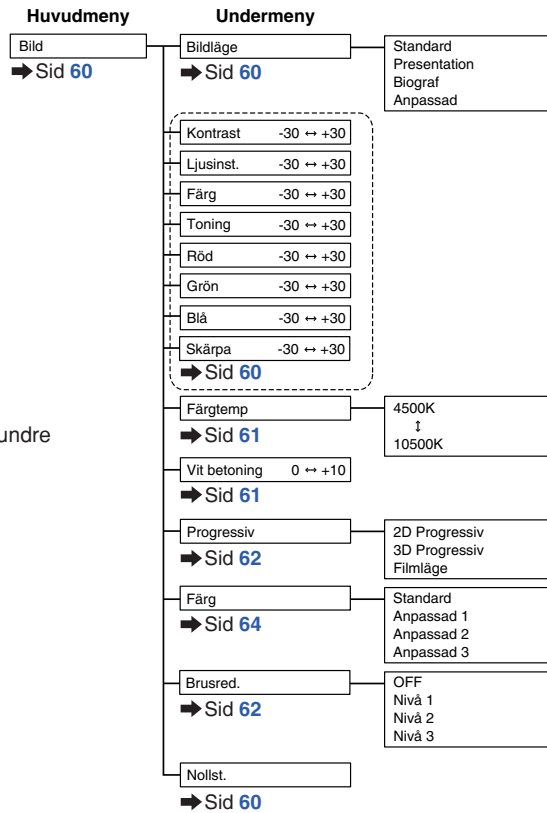

Menyn "C.M.S."

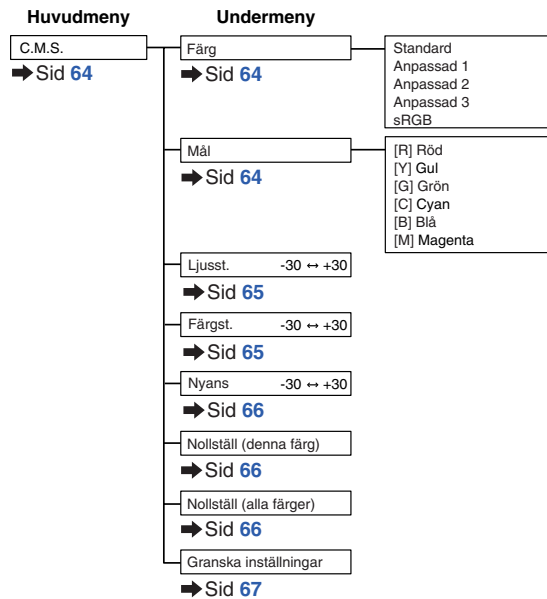

Menyn "Finsynk."

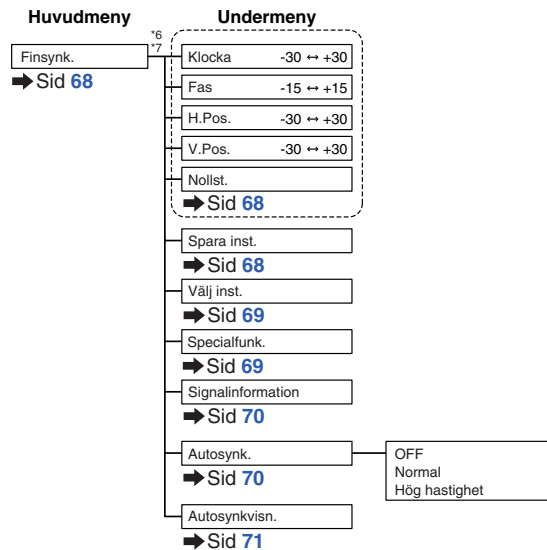
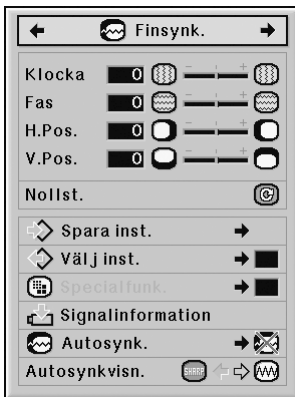

*6 Menyn "Finsynk." visas endast om ingångsläget är INGÅNG 1, INGÅNG 2 eller INGÅNG 3.

*7 "Klocka", "Fas", "H.Pos.", "V.Pos.", "Nollst.", "Spara inst.", "Välj inst." och "Specialfunkt." kan endast justeras om ingångsläget är INGÅNG 1 eller INGÅNG 2.

Menyn "Ljud"

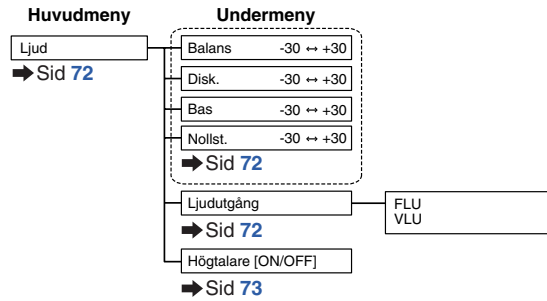

Menyn "Val (1)"

INGÅNG 1 / INGÅNG 2 / INGÅNG 3

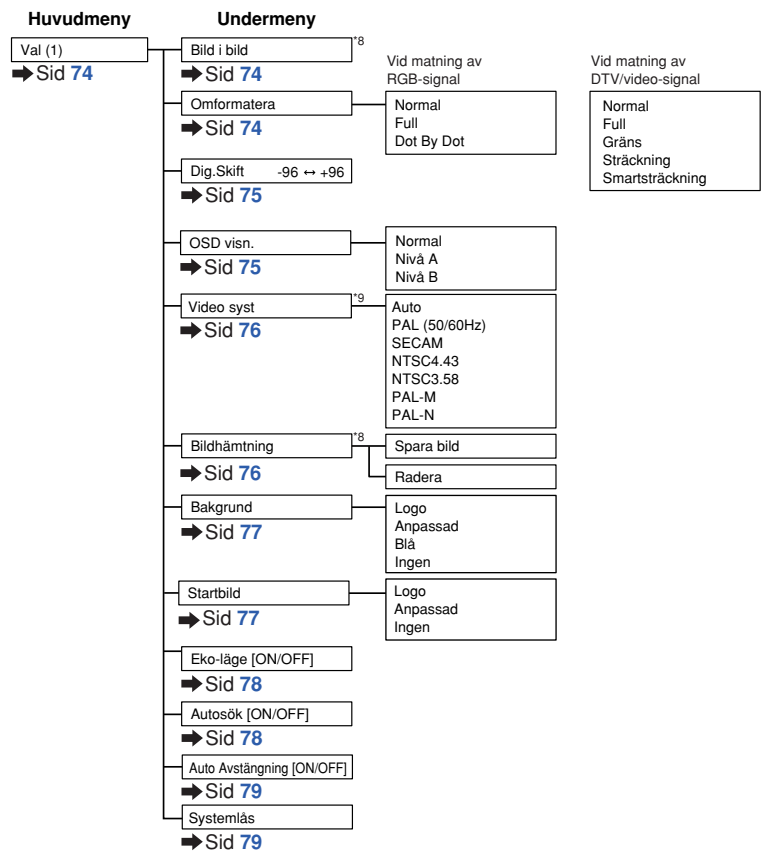

*8 Punkt vid matning av RGB-signal genom INGÅNG 1, INGÅNG 2 eller INGÅNG 3

*9 Punkt vid val av INGÅNG 4 eller INGÅNG 5

Menyn "Val (2)"

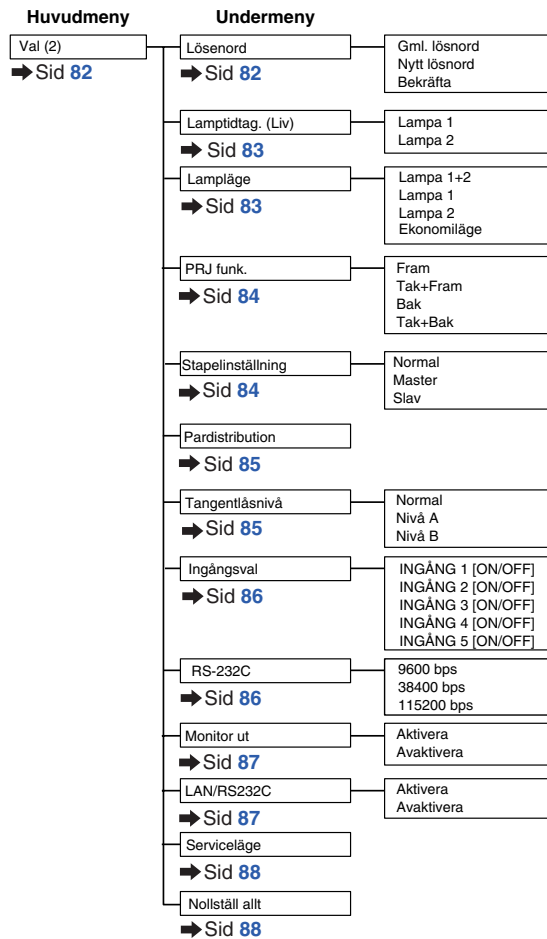

Menyn "Språk"

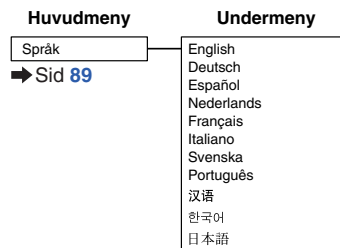

Menyn "Status"

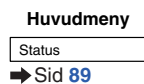

Använda menyskärmen

Menyn kan fylla två funktioner: justering och inställning. (Se sid 58 och 59 för inställning av menyposter.)

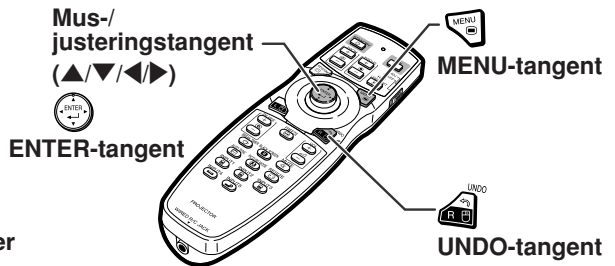
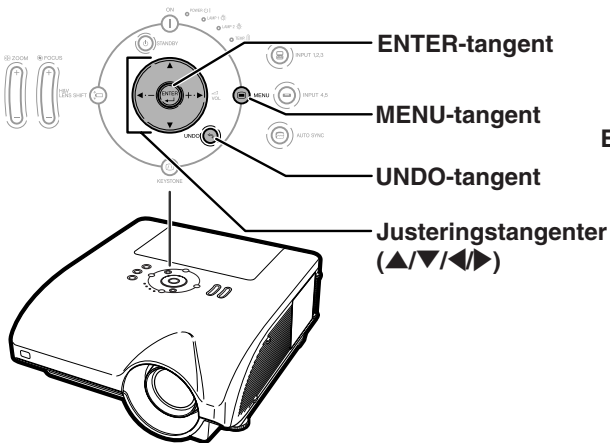

Menyalternativ (Justeringar)

Exempel: Justera "Ljusinst."

• Detta kan även göras med tangenterna på projektorn.







1 Tryck på .

• Menyn "Bild" för den valda ingången visas.

2 Tryck på ◀ eller ▶ för att visa övriga menypunkter.



• Det finns åtta menypunkter enligt nedan.

Menypunkter	
	Bild
	C.M.S.
	Finsynk.
	Ljud
	Val
	Val
	Språk
	Status

 Anm

• Menyn "Finsynk." är inte tillgänglig för INGÅNG 4 eller INGÅNG 5.

Exempel: Menyskärmen "Bild" i ingångsläget INGÅNG 1 (RGB)

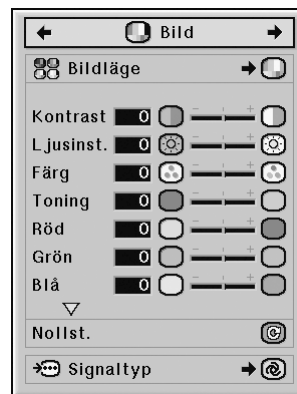

3 Tryck på ▲ eller ▼ för att välja det alternativ du vill justera.

- Ett tryck på ▼ visar punkterna i den undre delen av menyn "Bild".

Justering av den projicerade bilden medan du tittar på den

Tryck på .

- Den valda enskilda justeringsposten (t.ex. "Ljusinst.") visas istället för menyn.
- Vid tryck på ▲ eller ▼ visas följande post ("Färg" efter "Ljusinst.").

Anm

- Tryck på  när du vill gå tillbaka till den förra menyskärmen.

4 Tryck på ◀ eller ▶ för att justera det valda alternativet.

- Justeringen sparas.

5 Tryck på .

- Menyskärmen försvinner.

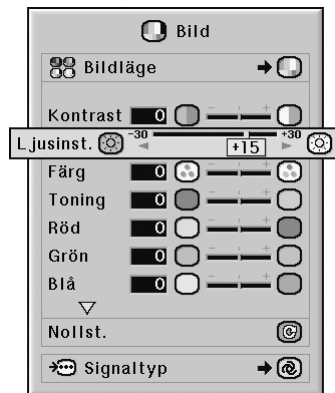
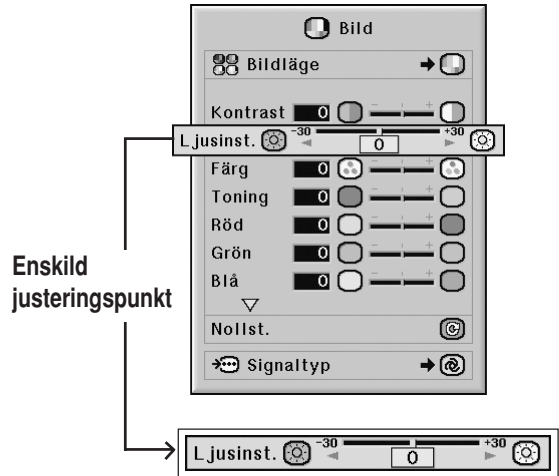

Använda menyskärmen

Menyn kan fylla två funktioner: justering och inställning. (Se sid 56 och 57 för justering av menyposter.)

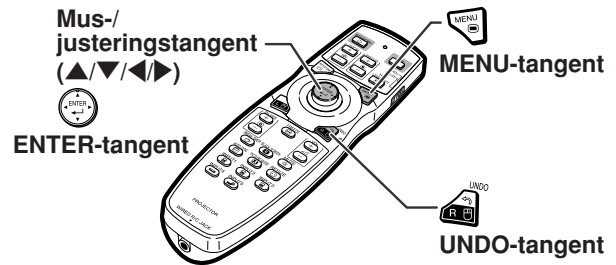

Menyalternativ (Inställningar)

Exempel: Inställning av “OSD visn.”

- Detta kan även göras med tangenterna på projektorn.

1 Tryck på .

- Menyn “Bild” för den valda ingången visas.

2 Tryck på ◀ eller ▶ för att visa övriga menypunkter.



- Det finns åtta menypunkter enligt nedan.

Menypunkter
Bild
C.M.S.
Finsynk.
Ljud
Val
Val
Språk
Status

Anm

- Menyn “Finsynk.” är inte tillgänglig för INGÅNG 4 eller INGÅNG 5.

Exempel: Menyskärmen “Bild” i ingångsläget INGÅNG 1 (RGB)

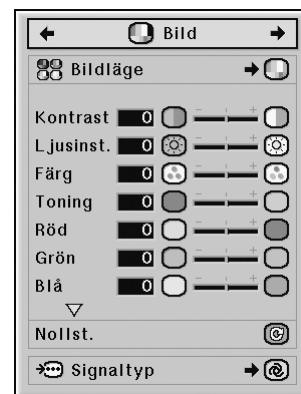

Exempel: Menyskärmen “Val (1)”

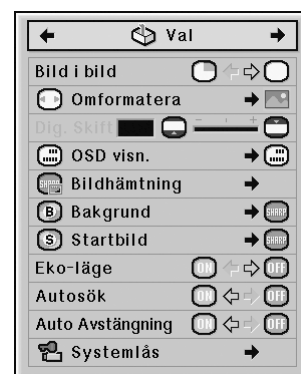

3 Tryck på ◀ eller ▶ för att välja det alternativ du vill ställa in.

Anm

- Tryck på  när du vill gå tillbaka till den förra skärmmenyn.
- Använd "◀" för att välja en ikon på vissa menyer.



Undermeny

4 Tryck på ▶ för att flytta markören till undermenyn.

5 Tryck på ▲ eller ▼ för att ändra inställningen av punkten på undermenyn.

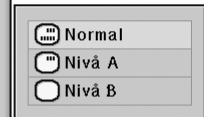

6 Tryck på .

- Inställningen av punkten har nu ändrats.

Anm

- Ett bekräftelsemeddelande om ändringen kan visas på skärmen. När du ändrar en punkt, skall du trycka på ◀ eller ▶ för att välja "Ja" eller "OK" och sedan bekräfta med .

7 Tryck på .

- Menyn kommer att försvinna.

Bildjustering (menyn "Bild")

Du kan justera projektorns bild enligt dina önskemål på menyn "Bild".

Val av bildläge

Denna funktion låter dig välja bildläge enligt ljusstyrkan i rummet eller innehållet på bilden som ska projiceras.

Alternativen under "Bild"-menyn kan justeras och sparas för alla bildlägen.

Menyoperation ➔ Sid 58

Exempel: Menyskärmen "Bild" i ingångsläget INGÅNG 1 (RGB)

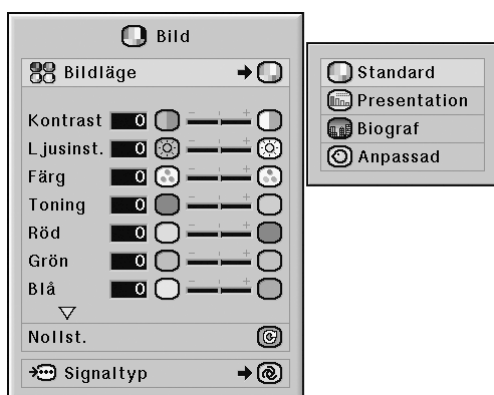

Beskrivning av bildlägen

Valbara poster	Beskrivning
Standard	För standardbild
Presentation	Gör de mörka delarna av bilden ljusare för att förenkla presentationen.
Biograf	Ger större djup åt de mörka delarna av bilden för att skapa en biografliknande upplevelse.
Anpassad	Det förinställda fabriksläget är samma som hos "Standard". Med den särskilda programvaran kan du justera gammakurvan. Besök " http://sharp-world.com/projector/ " för detaljer.



- Det går även att trycka på  på fjärrkontrollen för att välja bildläget. (Se sid 47.)

Justering av bilden

Välj ett bildläge innan du justerar bilden.

Menyoperation ➔ Sid 56

Exempel: Menyskärmen "Bild" i ingångsläget INGÅNG 1 (RGB)

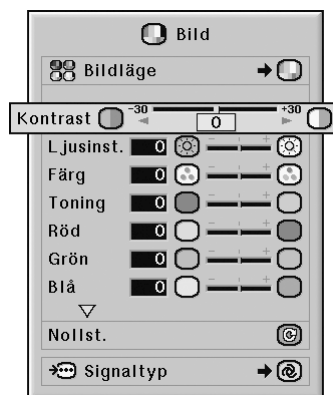

Beskrivning av inställningar

Valbara poster	Tryck på ◀	Tryck på ▶
Kontrast	För mindre kontrast	För mer kontrast
Ljusinst.	För mindre ljusstyrka	För mer ljusstyrka
Färg ¹	För mindre färgintensitet	För mer färgintensitet
Toning ¹	För att göra hudtoner lilaaktiga	För att göra hudtoner grönaktiga
Röd ¹	För svagare röd	För starkare röd
Grön ¹	För svagare grönt	För starkare grönt
Blå ¹	För svagare blå	För starkare blå
Skärpa ²	För mindre skärpa	För mer skärpa

*1 "Färg", "Toning", "Röd", "Grön" och "Blå" kan inte justeras om "Färg" i menyn "C.M.S." står på "sRGB". (Se sid 64.)

*2 "Skärpa" kan endast justeras när en 480I, 480P, 540P, 576I, 576P, 720P, 1035I eller 1080I DTV-signal kommer in vid läge INGÅNG 1, 2 eller 3; eller om ingångsläget står på INGÅNG 4 eller 5.



- Välj "Nollst." och tryck på  om du vill nollställa alla inställningspunkter.

Justera färgtemperatur

Menyoperation ➔ Sid 56

Exempel: Menyskärmen "Bild" i ingångsläget INGÅNG 1 (RGB)

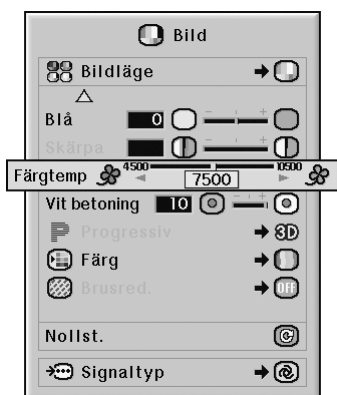

Beskrivning av färgtemperaturinställning

Valbara poster	Beskrivning
4500K	För lägre färgtemperatur och varmare, rödaktiga bilder.
↕	↕
10500K	För högre färgtemperatur och kallare, blåaktiga bilder.

Anm

- "Färgtemp" kan inte justeras om "Färg" i menyen "C.M.S." står på "sRGB". (Se sid 64.)

Framhävning av kontrasten

Denna funktion framhäver de ljusa delarna av bilden för att skapa större kontrast i bilden.

Menyoperation ➔ Sid 56

Exempel: Menyskärmen "Bild" i ingångsläget INGÅNG 1 (RGB)

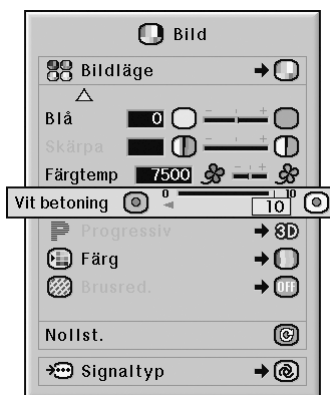

Beskrivning av vit betoning

Tryck på ◀	Tryck på ▶
För att förbättra färgåtergivningen sänker du inställningsvärdet för "Vit betoning".	För att höja ljusstyrkan ökar du värdet för "Vit betoning".

Anm

- "Vit betoning" kan inte justeras om "Färg" i menyen "C.M.S." står på "sRGB". (Se sid 64.)

Val av progressivt läge

Menyoperation ➔ Sid 58

Exempel: Menyskärmen "Bild" i ingångsläget INGÅNG 1 (RGB)

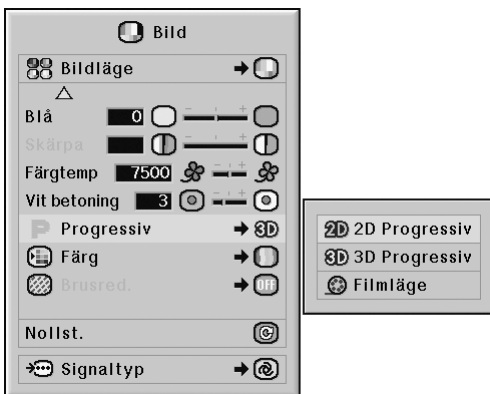

Beskrivning av progressiv

Valbara poster	Beskrivning
2D Progressiv	Denna funktion är praktisk för visning av snabbt rörliga bilder, t.ex. sport och actionfilmer.
3D Progressiv	Denna funktion är praktisk för visning av bilder med relativt långsamma rörelser, t.ex. dramer och dokumentärfilmer.
Filmläge	Återger bilden i filmer tydligare*. Optimerar filmbilder genom att omvandla och förstärka antingen NTSC- och PAL60Hz-signaler eller PAL50Hz- och SECAM-signaler till bilder för det progressiva läget.

* Filmkällan är en digital videoinspelning med kodning av originalet med 24 bildrutor/sekund. Projektorn kan omvandla filmmaterial till det progressiva videoläget med 60 bildrutor/sekund för NTSC och PAL60Hz eller med 50 bildrutor/sekund med PAL50Hz och SECAM och på så sätt återge en bild med hög upplösning.

Anm

- Även om 3D Progressiv har ställts på NTSC eller PAL60Hz, så aktiveras bildförstärkningen tre eller två rullgardinsbilder automatiskt om en filmkälla väljs.
- Växla till optimalt läge om bilden är suddig eller brusar.
- När Progressivt läge används, visas signalen som tas emot endast i detta läge, vilket betyder att "2D Progressiv", "3D Progressiv" och "Filmläge" inte kan väljas.

Bildbrusreducering

Digital brusreducering ger bilder av hög kvalitet med minimal punktkrypning och korsfärgbrus.

Menyoperation ➔ Sid 58

Exempel: Menyskärmen "Bild" i ingångsläget INGÅNG 1 (RGB)

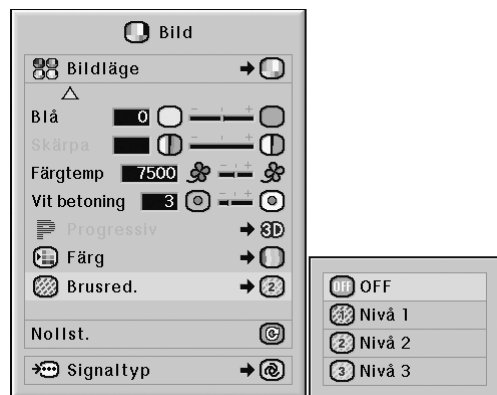

Beskrivning av brusreducering

Valbara poster	Beskrivning
OFF	"Brusred." fungerar inte.
Nivå 1–3	Ställer in "Brusred."-nivån.

Anm

- Välj en brusreduceringsnivå som ger en tydligare bild.
- Ställ "Brusred." på "OFF" i följande fall:**
- Om bilden är suddig.
 - Om konturer och färger i rörliga bilder släpar efter.
 - Vid projicering av TV-program med svaga signaler.

Försiktig

- Denna funktion är tillgänglig för alla signaler via INGÅNG 4 och 5.
- Denna funktion är tillgänglig för signaler 480I, 480P, 576I och 576P via INGÅNG 1, 2 och 3.

Signaltypsinställning

Med denna funktion kan du välja typen av insignal RGB eller komponent för INGÅNG 1, INGÅNG 2 eller INGÅNG 3.

Menyoperation ➡ Sid 58

Exempel: Menyskärmen “Bild” i ingångsläget INGÅNG 1 (RGB)

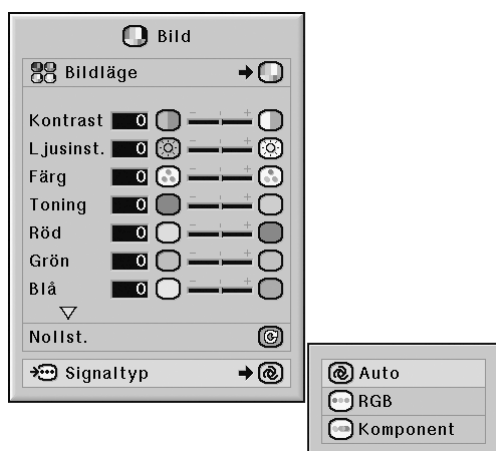

Beskrivning av signaltyp

INGÅNG 1/INGÅNG 2

Valbara poster	Beskrivning
Auto	Mottagna signaler detekteras automatiskt som RGB- eller komponentsignaler.
RGB	Används för RGB-signaler.
Komponent	Används för komponentsignaler.

INGÅNG 3

Valbara poster	Beskrivning
D PC RGB	Ställs in när digitala PC RGB-signaler erhålls från en dator.
D PC komp.	Ställs in när digitala PC komponentsignaler erhålls från en dator.
D Video RGB	Ställs in när digitala video RGB-signaler erhålls från videoutrustning.
D Video komp	Ställs in när digitala video komponentsignaler erhålls från videoutrustning.

Färghanteringssystem (menyn "C. M. S.")

Med hjälp av denna funktion kan du individuellt justera egenskaper hos sex färger (R: Röd, Y: Gul, G: Grön, C: Cyan, B: Blå, M: Magenta) .

Väl av färgreproduktionsläge

Med denna funktion kan du välja färgåtergivningsläget för de projicerade bilderna.

Menyoperation ➔ Sid 58

Exempel: Menyskärmen "C.M.S."

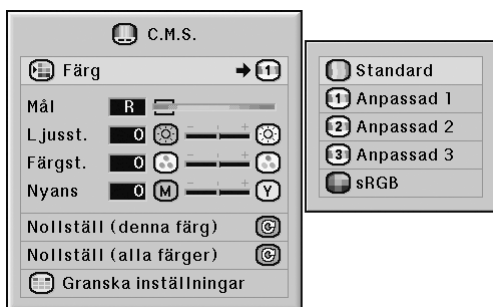

Beskrivning av färg

Valbara poster	Beskrivning
Standard	Standardinställningar
Anpassad 1 – 3	"Ljusst.", "Färgst." och "Nyans" kan justeras för var och en av de sex färgerna.
sRGB	En naturlig nyans baserad på en originalbild från datorn.

Anm

- sRGB är en internationell standard för färgåtergivning, reglerad av IEC (International Electrotechnical Commission). Då den fasta färgytan bestämts av IEC visas bilderna med en naturlig färgtoning baserad på en ursprunglig bild när "Färg" står på "sRGB".
- Posterna "Färg", "Toning", "Röd", "Grön", "Blå", "Färgtemp" och "Vit betoning" kan inte ställas in när "Färg" i menyn "C.M.S." står på "sRGB".
- För ytterligare information om funktionen sRGB kan du uppsöka "<http://www.srgb.com/>".

Försiktigt

- När "Färg" i menyn "C.M.S." har ställts in på "sRGB", kan den projicerade bilden bli mörk, men detta är inget fel.

Välja målfärg

Med denna funktion kan du välja målfärgen för justering av visningens karakteristik.

Menyoperation ➔ Sid 56

Exempel: Menyskärmen "C.M.S."



Beskrivning av målfärger

R	Röd	C	Cyan
Y	Gul	B	Blå
G	Grön	M	Magenta

Ställa in målfärgens ljusstyrka

Med denna funktion kan du ställa in ljusstyrkan för den valda målfärgen.

Menyoperation ➔ Sid 56

Exempel: Menyskärmen "C.M.S."



Beskrivning av ljusstyrka

Tryck på ◀	Tryck på ▶
För mindre ljusstyrka hos målfärgen	För mer ljusstyrka hos målfärgen

Ställa in målfärgens färgstyrka

Med denna funktion kan du ställa in det kromatiska värdet för den valda målfärgen.

Menyoperation ➔ Sid 56

Exempel: Menyskärmen "C.M.S."

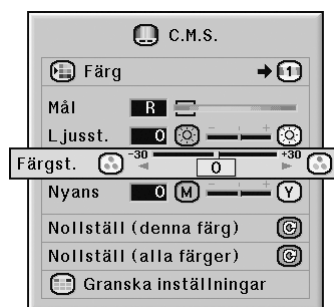

Beskrivning av färgstyrka

Tryck på ◀	Tryck på ▶
För lägre kromatiskt värde hos målfärgen	För högre kromatiskt värde hos målfärgen

Ställa in målfärgens färgnyans

Med denna funktion kan du ställa in nyansen för den valda målfärgen.

Menyoperation ➡ Sid 56

Exempel: Menyskärmen "C.M.S."



Beskrivning av färgnyans

Tryck på ◀	Tryck på ▶
För starkare rött hos målfärgen	För starkare gult hos målfärgen

Återställa användardefinierade färginställningar

Med denna funktion kan du återställa den specifika målfärgen hos alla sex färgerna.

Menyoperation ➡ Sid 56

Exempel: Menyskärmen "C.M.S."



Beskrivning av nollställ

Valbara poster	Beskrivning
Nollställ (denna färg)	"Ljusst.", "Färgst." och "Nyans" för färgen som valts för "Mål" återställs.
Nollställ (alla färger)	"Ljusst.", "Färgst." och "Nyans" för alla färger återställs.

Översikt av alla färginställningar

Med denna funktion kan du bekräfta alla färginställningar.

Menyoperation ➡ Sid 56

Exempel: Menyskärmen "C.M.S."

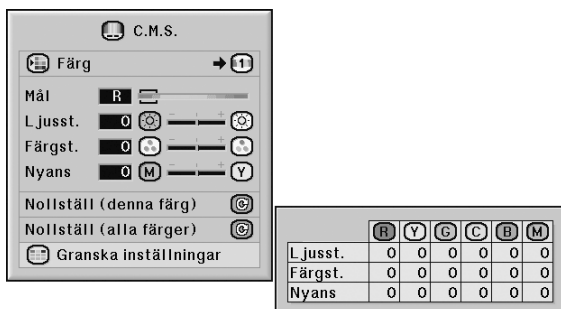

The screenshot shows the "C.M.S." menu with the following options:

- Färg → 1
- Mål R
- L.jusst. 0
- Färgst. 0
- Nyans 0 M
- Nullställ (denna färg)
- Nullställ (alla färger)
- Granska inställningar

Next to the menu is a confirmation table:

	R	Y	G	C	B	M
L.jusst.	0	0	0	0	0	0
Färgst.	0	0	0	0	0	0
Nyans	0	0	0	0	0	0

Justera en datorbild (menyn "Finsynk.")

Du kan justera datorbilden, ställa in datorns visningsläge och kontrollera insignalen på menyn "Finsynk."

Justera datorbilden

Använd Finsynk.-funktionen om störningar som vertikala streck eller flimrar i delar av skärmen förekommer.

Menyoperation ➔ Sid 56

Exempel: Menyskärmen "Finsynk." i ingångsläget INGÅNG 1 (RGB)



Beskrivning av inställningar

Valbara poster	Beskrivning
Klocka	Justera vertikalt brus.
Fas	Justera horisontellt brus (precis som "tracking" på en video).
H.Pos.	Centrera bilden genom att flytta den åt höger eller vänster.
V.Pos.	Centrera bilden genom att flytta den uppåt eller nedåt.

Anm

- Du kan justera datorbilden automatiskt genom att ställa "Autosynk." i menyn "Finsynk." på "Normal" eller "Hög hastighet", eller trycka på på projektorn eller på fjärrkontrollen. Se sid 70 för närmare anvisningar.
- Välj "Nollst." och tryck på om du vill nollställa alla inställningspunkter.

Spara justeringsinställningarna

Projektorn ger dig möjlighet att spara upp till sju justerade inställningar för användning med olika datorer.

Menyoperation ➔ Sid 58

Exempel: Menyskärmen "Finsynk." i ingångsläget INGÅNG 1 (RGB)

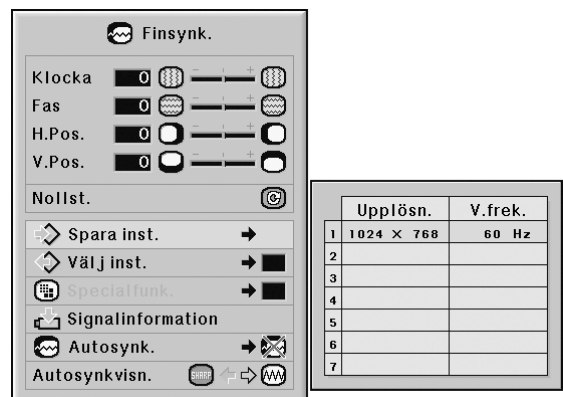

Välja justeringsinställningarna

Det är lätt att komma åt de inställningar som lagrats i projektorn.

Menyoperation ➔ Sid 58

Exempel: Menyskärmen “Finsynk.” i ingångsläget INGÅNG 1 (RGB)

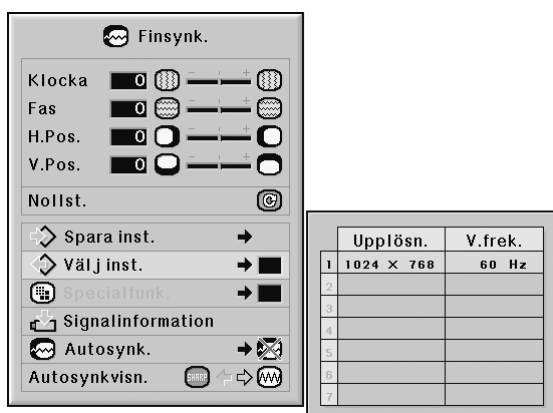

Anm

- Om en minnesplats inte har ställts in visas varken upplösnings- eller frekvensinställningen.
- När du använder “Välj inst.” för att välja en lagrad inställning kan du ställa in projektorn enligt de lagrade inställningarna.

Specialfunktioner inställningarna

Vanligtvis avkänns typen av ingångssignal och det korrekta upplösningläget väljs automatiskt. För vissa signaler kan det dock vara nödvändigt att välja optimal upplösning med “Specialfunk.” på menyn “Finsynk.” för att passa datorns visningsläge.

Menyoperation ➔ Sid 58

Exempel: Menyskärmen “Finsynk.” i ingångsläget INGÅNG 1 (RGB)

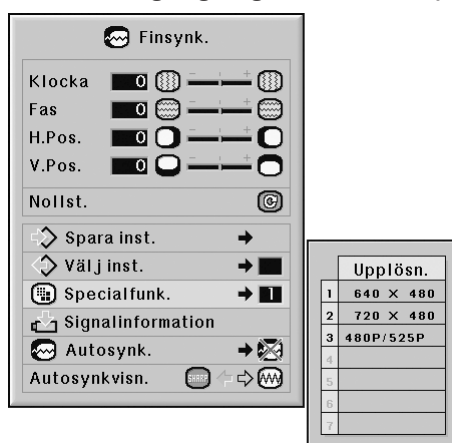

Anm

- Om man visar datamönster som upprepas efter varannan linje (horisontella ränder) kan det flimra och bilden kan bli svår att se.
- Se “Kontrollera insignalen” på sid 70 för information av den aktuellt valda insignalen.

Kontrollera insignalen

Menyoperation ➔ Sid 56

Exempel: Menyskärmen "Finsynk." i ingångsläget INGÅNG 1 (RGB)

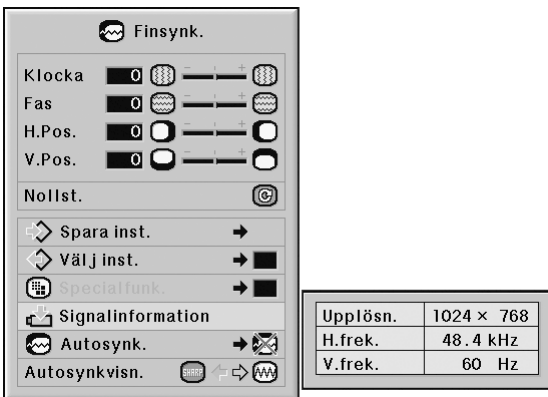

Anm

- Projektorn visar antalet avsökta rader från audiovisuell utrustning som t.ex. en DVD-spelare eller digital videoutrustning.
- Projektorn kommer att visa upplösningen när den är ansluten till en dator.

Justera Autosynk.

Används för automatisk synkronisering av en datorbild.

Menyoperation ➔ Sid 58

Exempel: Menyskärmen "Finsynk." i ingångsläget INGÅNG 1 (RGB)

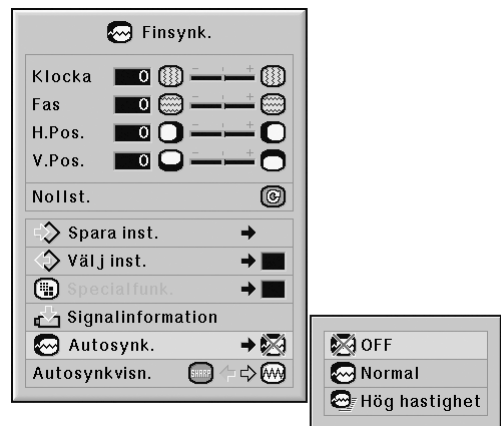

Beskrivning av Autosynk.-justeringen

Valbara poster	Beskrivning
OFF	Inga Autosynk.-inställningar görs automatiskt.
Normal	Justering av den Autosynk. görs när projektorn slås på eller när en annan signal tas emot då projektorn är ansluten till en dator.
Hög hastighet	"Normal" tar mer tid än "Hög hastighet" för noggrannare Autosynk.-justering.

Anm

- Justering av den Autosynk. kan också göras genom att trycka på på projektorn eller på på fjärrkontrollen.
- Det kan ta en stund att genomföra Autosynk.-justeringen, beroende på bilden i datorn som är ansluten till projektorn.
- Om du inte får en bra bild med Autosynk., kan du försöka justera bilden manuellt. (Se sid 68.)
- Vid tryck på medan "Autosynk." står på "OFF" eller "Hög hastighet", utförs "Autosynk." i läget "Hög hastighet". Om knappen trycks in på nytt inom en minut, utförs "Autosynk." i läget "Normal".

Visa Autosynk.-funktionen

Denna funktion används för att visa den automatiska synkroniseringen ("Autosynk.") på skärmen.

Menyoperation ➡ Sid 56

Exempel: Menyskärmen "Finsynk." i ingångsläget INGÅNG 1 (RGB)

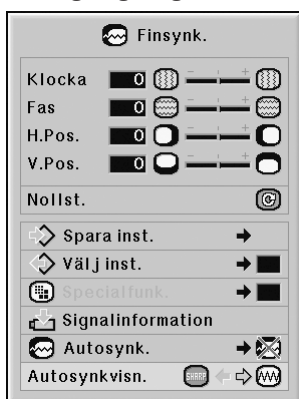

Beskrivning av Autosynk-visning

Valbara poster	Beskrivning
—	Bilden som bestämts som bakgrundsbild visas. Se sid 77.
	Datorbilden som justeras visas.

Ljudjustering (menyn "Ljud")

Du kan anpassa projektorns ljud efter dina önskemål med menyn "Ljud".

Justering av ljudet

Med denna funktion kan du justera projektorns ljudåtergivning.

Menyoperation ➡ Sid 56

Exempel: Menyskärmen "Ljud"



Beskrivning av inställningar

Valbara poster	Tryck på ◀	Tryck på ▶
Balans	Mer ljud ur vänster högtalare	Mer ljud ur höger högtalare
Disk.	För svagare diskant	För starkare diskant
Bas	För svagare bas	För starkare bas

Anm

- Välj "Nollst." och tryck på  om du vill nollställa alla inställningspunkter.

Ställa in ljudutmatningstyp

Denna funktion bestämmer huruvida ljudnivån från AUDIO OUTPUT-utgången ska vara fast eller variabel genom länkning till VOLYM-funktionen.

Menyoperation ➡ Sid 58

Exempel: Menyskärmen "Ljud"

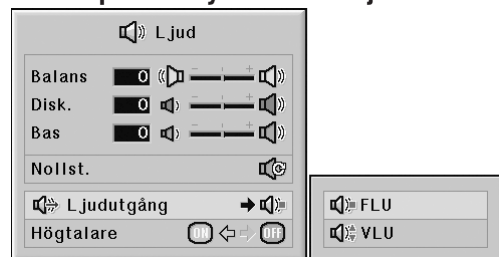

Beskrivning av ljudutgångsinställningar

Valbara poster	Beskrivning
FLU (Fast ljudutmatning)	Ljudutmatning som inte ändras i styrka med källprojektorns volymnivå.
VLU (Variabel ljudutmatning)	Ljudutmatning som ändras i styrka med källprojektorns volymnivå.

Försiktigt

- När du ställt in "Ljudutgång" på "VLU" ska du sänka projektorns volym innan du sätter på eller stänger av strömmen, eller när du växlar ingång.

Anm

När projektorn är kopplad till ljudutrustning:

- Vi rekommenderar att välja "FLU" vid "Ljudutgång". Eftersom ljudsignalen från ljudutrustningen inte varierar i styrka med projektorns ljudvolym, kan du erhålla ett bättre ljud.
- När du väljer "FLU" vid "Ljudutgång", kan det hända att bild och ljud inte löper synkront.
 - Vid anslutning av ljudutrustning som har en funktion för justering av ljudets fördröjningstid, kan fördröjningen justeras för att synkronisera bild och ljud.
 - Om ljudutrustningen inte har en sådan funktion och du har besvär av att bild och ljud inte är synkroniserade, väljer du "VLU" vid "Ljudutgång". Vid val av "VLU" synkroniseras bild och ljud automatiskt.

Högtalarinställning

Med denna funktion kan du koppla till eller från ljudsignalen från den interna högtalaren när projektorn är kopplad till en extern förstärkare.

Menyoperation ➡ Sid 56

Exempel: Menyskärmen “Ljud”



Beskrivning av högtalarinställningar

Valbara poster	Beskrivning
ON	Ljudsignalerna sänds ut från den interna högtalaren.
OFF	Ljudsignalerna sänds inte ut från den interna högtalaren.

Använda menyn "Val (1)"

Du kan använda menyn "Val (1)" för att få mer ut av projektorn.

Visning av dubbla bilder (Bild i bild)

Med funktionen "Bild i bild" kan du visa två bilder på samma skärm. Du kan visa den erhållna bilden från INGÅNG 4 eller 5 som en inlagd bild som överlappar huvudbilden från INGÅNG 1, 2 eller 3.

Menyoperation ➡ Sid 56

Exempel: Menyskärmen "Val (1)" i ingångsläget INGÅNG 1 (RGB)



Anm

- En inlagd bild kan endast visas i kompositvideo- eller S-videosignal från NTSC/PAL/SECAM.
- Ljudet från den inlagda bilden hörs ur projektorns högtalare.
- Medan funktionen "Bild i bild" är aktiv kan inga andra funktioner väljas utom funktionen "FRYS". "FRYS"-funktionen fungerar endast för den inlagda bilden.
 - Funktionen "Bild i bild" fungerar inte när följande signaler matas till huvudbilden.
 - UXGA/SXGA+/SXGA-signal
 - 480I/480P/540P/576I/576P/720P/1035P/1080I-signal
 - Interlaced RGB-signal
- Alla signaler (när "Omformatera" står på "Dot By Dot")
 - Ingen signal (eller när signalens upplösning eller förnyelsefrekvens (vertikal frekvens) ändras)

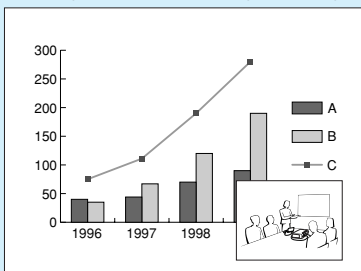

Inställning av omformateringsläge

Du kan välja skärmbilden i förhållande till vilken signal som tas emot.

Menyoperation ➡ Sid 58

Exempel: Menyskärmen "Val (1)" i ingångsläget INGÅNG 1 (RGB)

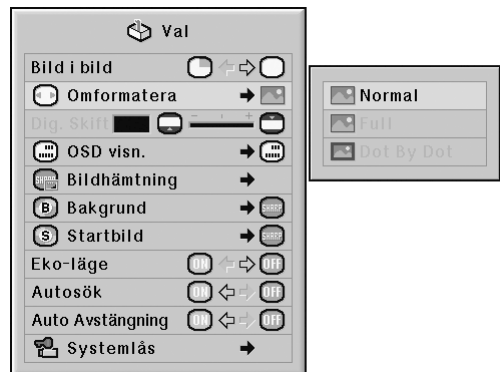

Valbara poster av omformateringslägen

Vid matning av RGB-signal	Vid matning av DTV/Video-signal
Normal	Normal
Full	Full
Dot By Dot	Gräns
-	Sträckning
-	Smartsträckning

Anm

- Se sid 48 och 49 för närmare detaljer om omformateringsläget.
- Omformateringsläget kan också ställas in med  på fjärrkontrollen. (Se sid 48.)

Vertikal förskjutning av den projicerade bilden (Digital Skift)

För en angenämare bild kan denna funktion förskjuta bilden uppåt eller nedåt på skärmen och därmed eliminera antingen det övre eller det undre svarta bandet som uppstår vid 16:9 eller andra breda aspektförhållanden.

Menyoperation ➔ Sid 56

Exempel: Menyskärmen “Val (1)” i ingångsläget INGÅNG 1 (RGB)

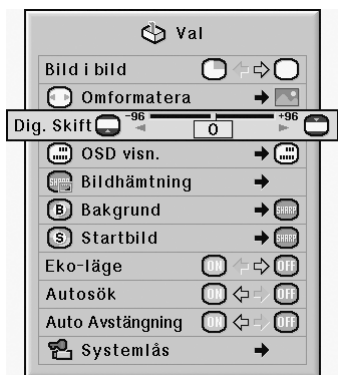

Beskrivning av digital skift

Tryck på ◀	Tryck på ▶
Förskjuter den projicerade bilden nedåt.	Förskjuter den projicerade bilden uppåt.

Anm

- Digitalskiftfunktionen fungerar med GRÄNS-, STRÄCKNING- och SMARTSTRÄCKNING-visningen. (Se sid 49.)

Ställa in skärmvisningen

Med denna funktion kan du välja att visa eller inte visa meddelanden på duken.

Menyoperation ➔ Sid 58

Exempel: Menyskärmen “Val (1)” i ingångsläget INGÅNG 1 (RGB)

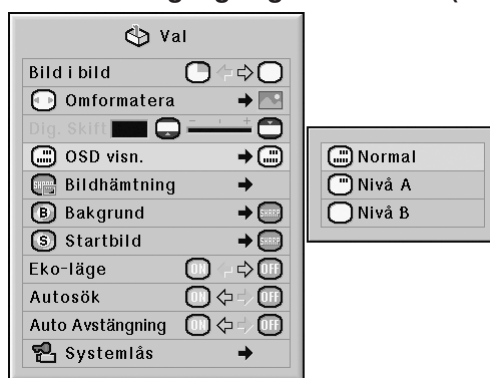

Beskrivning av OSD visningen

Valbara poster	Beskrivning
Normal	Alla meddelanden visas på duken.
Nivå A	INGÅNG/VOLYM/DÄMPNING/SVART SKÄRM/FRYS/AUTOSYNK./FÖRSTORA/ “En ogiltig tangent har tryckts ned.” visas inte.
Nivå B	Alla meddelanden visas inte. (utom menyn, H & V LENS SHIFT, KEYSTONE, FOKUS, ZOOM, “Alla tangenterna på projektorn är låsta” och varningsmeddelanden)

Anm

- Medan “Tangentlåsnivå” är “Nivå A” eller “Nivå B”, ger ett tryck på meddelandet “Alla tangenterna på projektorn är låsta.” trots inställningen “OSD visn.”.

Ställa in videosystemet

Videoringångssystemet är förinställt på "Auto". Det kan dock hända att man inte får en tydlig bild från den anslutna AV-utrustningen beroende på skillnader i videosignalen. I detta fall kan videosignalen ändras.

Menyoperation ➡ Sid 58

Exempel: Menyskärmen "Val (1)" i ingångsläget INGÅNG 4 (video)

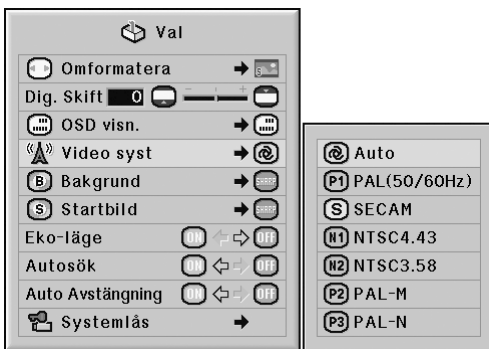

Beskrivning av videosystem

Valbara poster	Beskrivning
PAL (50/60 Hz)	Vid anslutning till PAL-videoutrustning.
SECAM	Vid anslutning till SECAM-videoutrustning.
NTSC4.43	När NTSC-signaler återges på PAL-videoutrustning.
NTSC3.58	Vid anslutning till NTSC-videoutrustning.

Anm

- Det går endast att ställa in videosignalen för de signaler som tas emot via INGÅNG 4 och INGÅNG 5.
- När "Video syst" står på "Auto" kan det ibland hända att signalskillnader framställer en oklar bild. Skifta över till videosystemet för källan ifråga om detta inträffar.
- Om en signal PAL-M eller PAL-N erhålls medan "Video syst" står på "Auto", visas bilden från PAL-signalen.

Att fånga projicerade bilder

Projektorn kan spara projicerade bilder (RGB-signaler) och använda dem som startbild eller bakgrundsbild då den inte tar emot signaler från ansluten utrustning.

Menyoperation ➡ Sid 58

Exempel: Menyskärmen "Val (1)" i ingångsläget INGÅNG 1 (RGB)

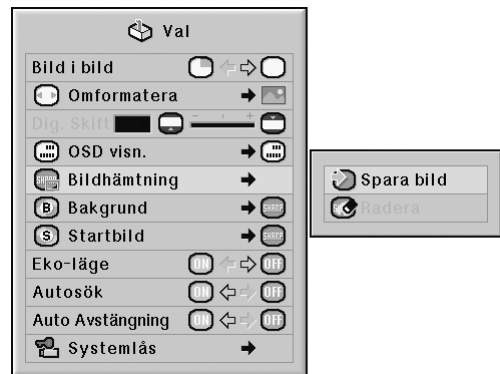

Anm

- Endast bilder från XGA (1024 × 768) icke-linjeavsökningssignaler i INGÅNG 1, INGÅNG 2- eller INGÅNG 3-läge kan hämtas in.
- Den sparade bilden reduceras till 256 färger.
- Det går inte att hämta in bilder från utrustning som anslutits till INPUT 4 eller INPUT 5.
- Endast en bild kan infångas och sparas.
- Bildens färg kan ändras efter att den har sparats, om den inhämtade bilden justerats via "C.M.S."-funktionen.
- För att radera den fångade bilden väljer du "Radera" och trycker sedan på

Välja en bakgrundsbild

Menyoperation ➔ Sid 58

Exempel: Menyskärmen “Val (1)” i ingångsläget INGÅNG 1 (RGB)

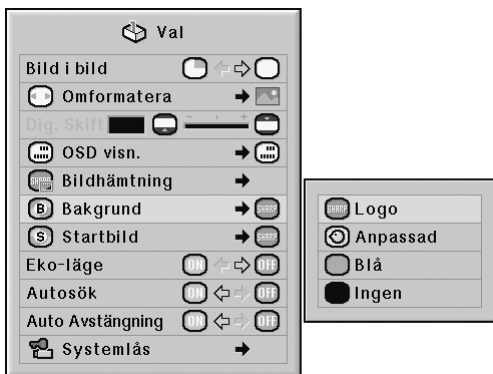

Beskrivning av bakgrundsbilder

Valbara poster	Beskrivning
Logo	Standardbild
Anpassad	En användardefinierad bild (t.ex. företagslogotyp)
Blå	Blå skärm
Ingen	Svart skärm

Anm

- Du kan använda en bild som bakgrundsbild genom att välja “Anpassad”.
- Om “Anpassad” har valts, kan du visa bilden som sparats med funktionen “Bildhämtning” som bakgrundsbild.

Välja en startbild

Menyoperation ➔ Sid 58

Exempel: Menyskärmen “Val (1)” i ingångsläget INGÅNG 1 (RGB)

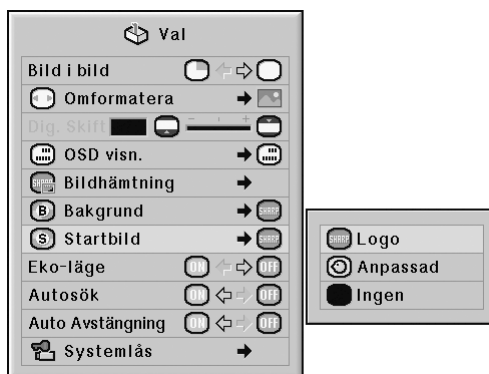

Beskrivning av startbilder

Valbara poster	Beskrivning
Logo	Standardbild
Anpassad	En användardefinierad bild (t.ex. företagslogotyp)
Ingen	Svart skärm

Anm

- Du kan använda en bild som startbild genom att välja “Anpassad”.
- Om “Anpassad” har valts, kan du visa bilden som sparats med funktionen “Bildhämtning” som startbild.

Eko-läge

Menyoperation ➔ Sid 56

Exempel: Menyskärmen "Val (1)" i ingångsläget INGÅNG 1 (RGB)



Beskrivning av Eko-läge

Valbara poster	Ljusstyrka	Strömförbrukning (med 100 V växelströmsmatning)	Lampslivslängd
ON	ca.80%	ca.505 W	ca. 3.000 timmar*
OFF	100%	630 W	ca. 2.000 timmar*

* Detta är ett referensvärde och garanteras ej.

Anm

- När "Eko-läge" står på "ON" minskar strömförbrukningen och lampan kan användas längre. (Projektionens ljusstyrka avtar ungefär 20 %.)

Automatisk registrering av insignaler

Menyoperation ➔ Sid 56

Exempel: Menyskärmen "Val (1)" i ingångsläget INGÅNG 1 (RGB)



Beskrivning av autosökning

Valbara poster	Beskrivning
ON	Söker och väljer automatiskt ingångsläget som hör till den erhållna signalen.
OFF	"Autosök" fungerar ej.

Anm

- När funktionen "Autosök" registrerar en insignal, stoppar du funktionen "Autosök" genom att trycka på en knapp på projektorn eller fjärrkontrollen. När funktionen "Autosök" är helt avslutad trycker du på önskad knapp.

Automatisk avstängning

Menyoperation ➔ Sid 56

Exempel: Meny skärmen “Val (1)” i ingångsläget INGÅNG 1 (RGB)



Beskrivning av auto avstängning

Valbara poster	Beskrivning
ON	Projektorn försätts automatiskt i beredskapsläge när ingen insignal detekteras på 15 minuter eller mer.
OFF	“Auto Avstängning”-funktionen avaktiveras.

Anm

- När funktionen för “Auto Avstängning” ställts på “ON” visas 5 minuter före beredskapsläget meddelandet “Antar beredskapsläget om X min.” på duken och indikerar de återstående minuterna.

Funktion för systemlås

Denna funktion förhindrar otillåtet bruk av projektorn. När funktionen är aktiverad måste användaren mata in rätt tangentkod för att kunna slå på projektorn. Vi rekommenderar att du förvarar tangentkoden på ett ställe där endast bemyndigade personer kan komma åt den.

Försiktigt

- Om du råkar tappa eller glömma din tangentkod ska du kontakta en av Sharp auktoriserad projektorhandlare eller serviceverkstad (se sid 101). Även om produktens garanti fortfarande är giltig tas det ut en viss avgift för att nollställa tangentkoden.

Menyoperation ➔ Sid 58

Exempel: Meny skärmen “Val (1)” i ingångsläget INGÅNG 1 (RGB)



Gammal kod	- - - -
Ny kod	- - - -
Bekräfta	- - - -

Bestämma tangentkoden

- Välj “Systemlås” i menyen “Val (1)” och tryck sedan på ► .
 - Ett meddelande visas.
 - Läs detta meddelande och tryck på .
- Tryck på de 4 tangenterna på fjärrkontrollen eller projektorn för att mata in den förinställda tangentkoden under “Gammal kod”.
 - Vid inställning av tangentkoden för första gången ska du trycka fyra gånger på ▼ på projektorn.

Gammal kod	- - -
Ny kod	- - - -
Bekräfta	- - - -

Använda menyn "Val (1)"

Anm

- Vid inmatning av fel tangentkod återgår markören till det första tecknet under "Gammal kod".
- Den förinställda tangentkoden är 4 ▼ tangenter på projektorn. Om en tangentkod har valts kommer inmatningsskärmen inte att visas när strömmen slås på.

3 Tryck på de 4 tangenterna på fjärrkontrollen eller på projektorn för att ange den nya tangentkoden under "Ny kod".

Anm

- Följande tangenter kan inte användas för tangentkoden:
 - ON-tangent
 - STANDBY-tangent
 - ENTER-tangent
 - L-tangent
 - R-/UNDO-tangent
 - MENU-tangent
 - ZOOM-tangenter
 - FOCUS-tangenter
 - H & V LENS SHIFT-tangent
- **Systemlåsfunktionen betraktar varje tangent på fjärrkontrollen eller på projektorn som en enskild tangent, även om de har samma tangentnamn. Ställ in tangentkoden med tangenterna endast på projektorn eller endast på fjärrkontrollen. Blanda aldrig de två tangentuppsättningarna.**

4 Mata in samma tangentkod när "Bekräfta" visas.

Anm

Visa inte inmatningsskärmen för tangentkod när projektorns slås på

- Tryck fyra gånger på ▼ på projektorn i steg 2 och 3 ovan.

När systemlåset är inställt

- Om systemlåset är aktiverat visas inmatningsskärmen för tangentkod när du sätter på strömmen. Mata in rätt tangentkod för att starta projektorn. Om ingen tangentkod anges visas inte bilden, även om projektorn tar emot en signal.

Ändra tangentkoden

Gammal kod	■ - - -
Ny kod	- - - -
Bekräfta	- - - -

1 Tryck på de 4 tangenterna på fjärrkontrollen eller projektorn för att mata in den förinställda tangentkoden under "Gammal kod".

2 Tryck på de 4 tangenterna på fjärrkontrollen eller projektorn för att mata in den nya tangentkoden under "Ny kod".

3 Mata in samma tangentkod när "Bekräfta" visas.

När Systemlås är aktiverat

För att låsa upp systemlåset när detta är aktiverat anger du tangentkoden och följer proceduren nedan.

▼Inmatningsskärm för tangentkod

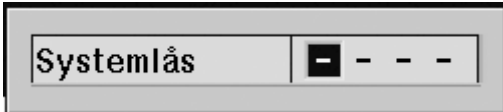

Anm

- Om systemlåset är aktiverat visas inmatningsskärmen för tangentkod när du sätter på strömmen.
- Om ingen tangentkod anges visas inte bilden, även om projektorn tar emot en signal.

1 Tryck på  på fjärrkontrollen eller  på projektorn för att sätta på projektorn.

2 När inmatningsskärmen för tangentkod visas anger du rätt tangentkod för att starta visningen.

Anm

- Systemlåsfunktionen betraktar varje tangent på fjärrkontrollen eller på projektorn som en enskild tangent, även om de har samma tangentnamn. Ställ in tangentkoden med tangenterna endast på projektorn eller endast på fjärrkontrollen. Blanda aldrig de två tangentuppsättningarna.

Praktiska funktioner du ställer in vid installationen (menyn "Val (2)")

Ställa in ett lösenord

- Lösenordet har ingen grundinställning som gör att "Val (2)"-menyn aktiveras.
- Om du inte vill att andra använder "Val (2)"-menyn bestämmer du ett lösenord.

Menyoperation ➡ Sid 58

Exempel: Menyskärmen "Val (2)"



1 Välj "Lösenord" i menyn "Val (2)" och tryck sedan på ►.

2 Tryck på ▲ eller ▼ för att ange den första siffran i "Nytt lösenord" och tryck sedan på ►.

3 Ange de tre andra siffrorna på samma sätt och tryck sedan på .

4 Ange samma lösenord i "Bekräfta" och tryck på .

Försiktigt

- När du bestämt ett lösenord måste du ange detta för att du ska kunna använda "Val (2)"-menyn.

Ändra lösenord



Gml. lösenord	■ - - -
Nytt lösenord	- - - -
Bekräfta	- - - -

1 Tryck på ▲, ▼ och ► för att ange lösenordet vid "Gml. lösenord" och tryck på .

2 Tryck på ▲, ▼ och ► för att ställa in det nya lösenordet i "Nytt lösenord" och tryck på .

3 Ange samma 4-siffriga lösenord i "Bekräfta" och tryck på .

Anm

- Om du inte vill använda ett lösenord med projektorn ska du låta fälten i steg 2 och 3 vara tomma och sedan trycka på .
- Tryck på  för att annullera lösenordsinställningarna.

Om du glömt lösenordet

Om du glömmet lösenordet kan du radera det med nedanstående procedur och ställa in ett nytt.

Tryck på  →  →  →  →  →  → .

Kontrollera lampans livslängd

Med denna funktion kan du kontrollera lampans sammanlagda användningstid och den återstående livslängden (i procent).

Menyoperation ➔ Sid 56

Exempel: Menyskärmen “Val (2)”

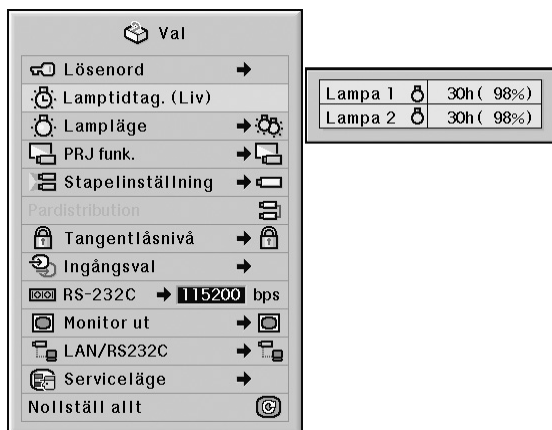

Beskrivning av lamptidtag. (Liv)

Lampans användningsskick	lampans återstående livslängd	
	100 %	5 %
Används endast när “Eko-läge” står “ON”.	ca. 3.000 timmar*	ca. 150 timmar*
Används endast när “Eko-läge” står “OFF”.	ca. 2.000 timmar*	ca. 100 timmar*

* Detta är ett referensvärde och garanteras ej.

Anm

- Lampan bör bytas ut när dess återstående livslängd är 5 %.
- Tabellen ovan visar grova uppskattningar vid användning med endast något av de lägen som anges.
- Lampans livslängd kan variera beroende på användningförhållanden.

Inställning lampläge

Med denna funktion kan du välja bruket av de båda lamporna som sitter i projektorn.

Menyoperation ➔ Sid 58

Exempel: Menyskärmen “Val (2)”

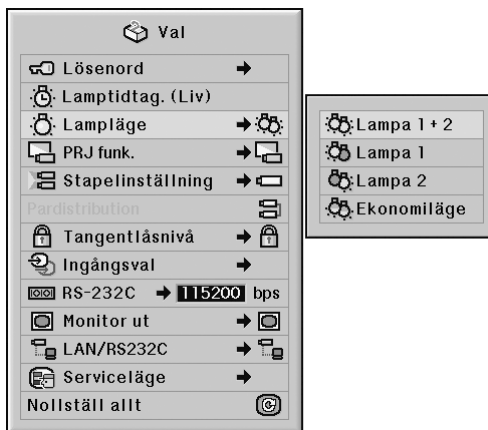

Beskrivning av lampläge

Valbara poster	Beskrivning
Lampa 1 + 2	Båda lamporna används för högre ljusstyrka.
Lampa 1	Lampan 1 används. Om lampan 1 brinner ut, kopplas lampan 2 automatiskt in.
Lampa 2	Lampan 2 används. Om lampan 2 brinner ut, kopplas lampan 1 automatiskt in.
Ekonomiläge	Båda lamporna används växelvis under en viss period.

Spegelvända/upp-och-nedvända bilden

Projektorn har en funktion för att spegelvända resp. vända bilden upp-och-ned beroende på hur den används.

Menyoperation ➔ Sid 58

Exempel: Menyskärmen "Val (2)"

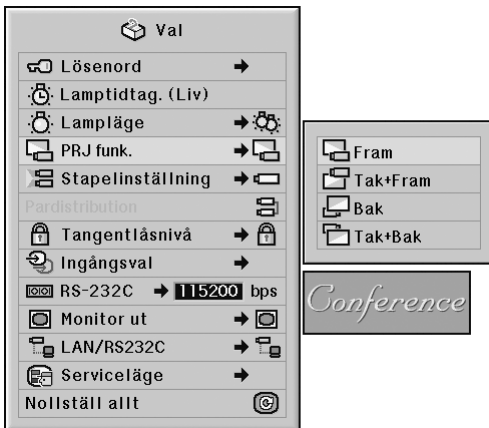

Beskrivning av projiceringslägen (PRJ-funk.)

Valbara poster	Beskrivning
Fram	Normal bild
Tak+Fram	Upp-och-nedvänd bild
Bak	Spegelvänd bild
Tak+Bak	Upp-och-ned- och spegelvänd bild

Anm

- Denna funktion används för att spegelvända bilden vid projicering bakifrån eller vända den upp-och-ned vid takmontering. (Se sid 23.)

Kontroll av flera projektorer med endast en fjärrkontroll

Med denna funktion kan du styra flera projektorer med samma fjärrkontroll under stapelprojektion eller videoväggprojektion.

För bruk av denna funktion kopplar du samman projektorerna med LAN-kablar och utser en projektor till master och de andra projektorerna till slavar. Se sid 35 för anslutning av LAN-kablar.

Menyoperation ➔ Sid 58

Exempel: Menyskärmen "Val (2)"

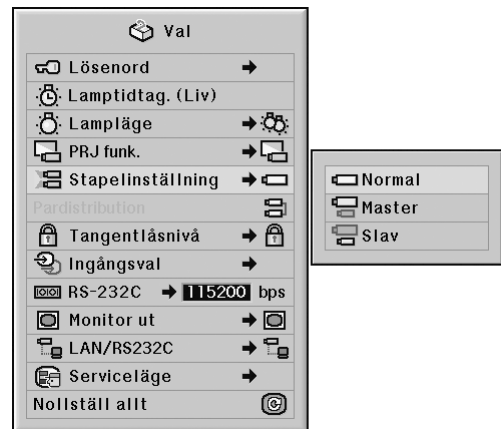

Beskrivning av stapelinställning

Valbara poster	Beskrivning
Normal	Stapelinställningen är inte tillgänglig.
Master	Ställ in projektorn som master.
Slav	Ställ in projektorn som slav.

Anm

- För kontroll av flera projektorer med en fjärrkontroll krävs inställningar via en webbrowser. Se för detaljer "UPPSTÄLLNINGSGUIDE" som står på den bifogade CD-ROM.
- Endast vid kontroll av två projektorer med en fjärrkontroll, kan du med "Pardistribution" hoppa över inställningarna via webbrowser. (Se sid 85.)
- När "Slav" har valts vid "Stapelinställning", kan slavprojektorn inte styras med fjärrkontrollen. För att styra slavprojektorn med fjärrkontrollen kopplar du fjärrkontrollen till projektorn. (Se sid 18.)

Genväg för projektorns stapelinställning

Normalt krävs inställning via webbrowser för stapelprojektion. Du kan hoppa över inställning via webbrowser genom att välja "Pardistribution", dock endast när stapelprojektioner gäller två projektorer.

Menyoperation ➔ Sid 56



- Innan du ställer in "Pardistribution" väljer du "Master" eller "Slav" vid "Stapelinställning".

Exempel: Menyskärmen "Val (2)"

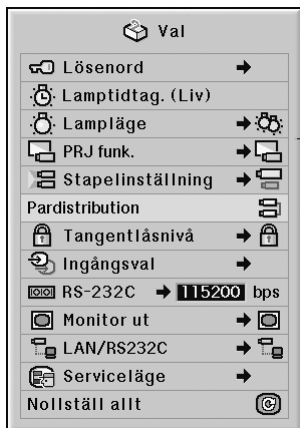

1 Välj "Pardistribution" i menyn "Val (2)" och tryck sedan på .

- Bekräftelseskärmen visas.

2 Välj "OK" och tryck sedan på .

- Projektorns nätverksinställningar ändras enligt nedan.

	Master	Slav
IP Address (IP-adress)	192.168.150.2	192.168.150.3
Subnet Mask (Undernätmask)	255.255.255.0	255.255.255.0
Default Gateway (Standardgrind)	0.0.0.0	0.0.0.0
User Name (Användarnamn)	(Nollst.)	(Nollst.)
Password (Lösenord)	(Nollst.)	(Nollst.)
Data Port (Dataport)	10002	10002

Låsa projektorns tangenter

Denna funktion kan användas för att låsa bruket av vissa driftstangenter på projektorn.

Menyoperation ➔ Sid 58

Exempel: Menyskärmen "Val (2)"

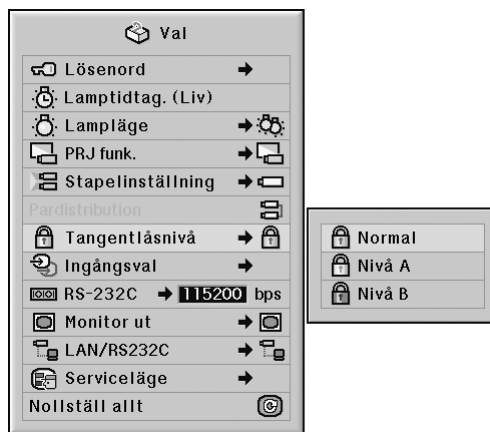

Beskrivning av tangentlåsnivå

Valbara poster	Beskrivning
Normal	Alla driftstangenter kan användas.
Nivå A	Endast tangenterna INPUT/VOL på projektorn kan användas.
Nivå B	Inga driftstangenter på projektorn kan användas.

Att förbigå oanvända ingångsval

Med denna funktion kan du hoppa över ingångslägen som du sällan använder. Du kan hoppa över ingångslägena när du trycker på tangenter INPUT 1, 2, 3 eller tangenter INPUT 4, 5 på projektorn.

Menyoperation ➔ Sid 58

Exempel: Menyskärmen "Val (2)"

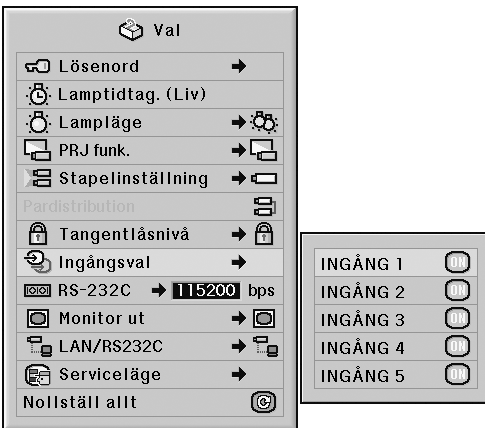

Beskrivning av ingångsinställning

Valbara poster	Beskrivning
INGÅNG 1-5	ON
	Ställer respektive värden 1-5 tillgängliga.
	OFF
	Ställer respektive värden 1-5 otillgängliga.

Välja överföringshastighet (RS-232C)

Se till att både projektorn och datorn är inställda på samma baudhastighet.

Menyoperation ➔ Sid 58

Exempel: Menyskärmen "Val (2)"

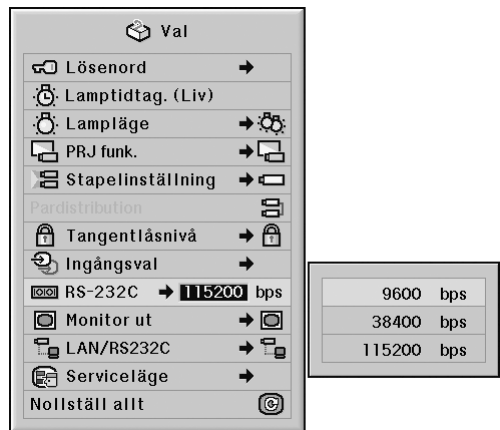

Beskrivning av RS-232C-inställning

Valbara poster	Beskrivning
9600 bps	Överföringshastigheten är låg.
38400 bps	
115200 bps	Överföringshastigheten är hög.

Anm

- Se "UPPSTÄLLNINGSGUIDE" på den medföljande CD-ROM-skivan för specifikationer och kommandon rörande RS-232C.
- Se datorns bruksanvisning för anvisningar om hur du ställer in datorns baudhastighet.

Inställningar av monitorutgång

När du ställt Monitor ut på “Aktivera” aktiveras monitorutgången och ström förbrukas även i beredskapsläge. Vi rekommenderar att du ställer Monitor ut på “Avaktivera” när den inte är ansluten. Detta minskar strömförbrukningen när projektorn är i beredskapsläge.

Menyoperation ➡ Sid 58

Exempel: Menyskärmen “Val (2)”

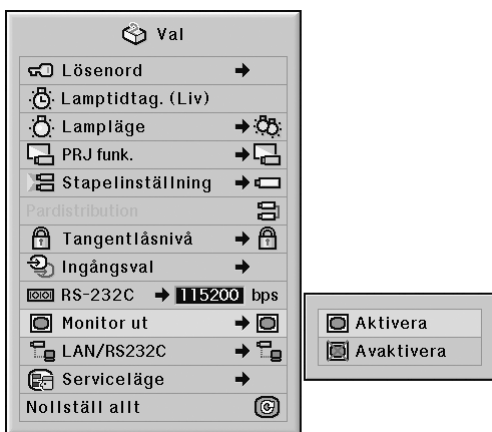

Beskrivning av monitorutgång

Valbara poster	Beskrivning
Aktivera	Monitorutfunktionen är aktiverad, även när projektorn är i beredskapsläge.
Avaktivera	Monitorutfunktionen avaktiveras när projektorn är i beredskapsläge.

Inställning av LAN/RS232C

När du ställt LAN/RS232C på “Aktivera” aktiveras LAN/RS232C och ström förbrukas även i beredskapsläge. Vi rekommenderar att du ställer LAN/RS232C på “Avaktivera” när den inte är ansluten. Detta minskar strömförbrukningen när projektorn är i beredskapsläge.

Menyoperation ➡ Sid 58

Exempel: Menyskärmen “Val (2)”

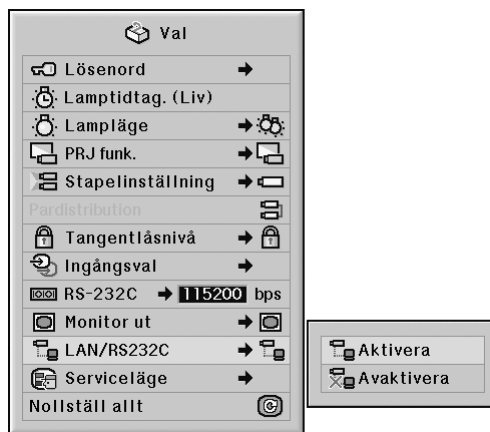

Beskrivning av LAN/RS232C-inställning

Valbara poster	Beskrivning
Aktivera	LAN/RS232C-funktionen är aktiverad, även när projektorn är i beredskapsläge.
Avaktivera	LAN/RS232C-funktionen är avaktiverad när projektorn är i beredskapsläge.

Anm

- Om du vill styra projektorn via LAN/RS232C-funktionen ställer du in “Aktivera”.

Serviceläge

Endast servicecentret använder denna meny. Använd inte själv menyn.

Exempel: Menyskärmen "Val (2)"



Återgå till grundinställningarna

Du kan nollställa alla inställningar i projektorn så att de återställs till grundinställningarna.

Menyoperation ➔ Sid 56

Exempel: Menyskärmen "Val (2)"



Anm

Angående nätverksinställningarna

- "IP Address"(IP-adress), "Subnet Mask"(Undernätsmask), "Default Gateway"(Standardgrind) och andra nätverksinställningspunkter är initierade.

Följande inställningar kan inte nollställas.

- Menyn "C. M. S."
"Ljusst.", "Färgst." respektive "Nyans" sparade för Anpassad 1-3 på C.M.S.- meny
- Menyn "Finsynk."
Specialfunk.
- Menyn "Val (1)"
Systemlås
- Menyn "Val (2)"
Lamptidtag.(Liv)
- Menyn "Språk"
- Bilder som lagras med "Bildhämtning"

Bruk av övriga menyer (menyer “Språk” och “Status”)

Välja språk på skärmvisning

Det går att välja skärmspråk för projektorn bland 11 olika språk: engelska, tyska, spanska, holländska, franska, italienska, svenska, portugisiska, kinesiska, koreanska eller japanska.

Menyoperation ➡ Sid 58

Exempel: Menyskärmen “Språk”



Översikt över samtliga menyinställningar

Med denna funktion kan de visa alla inställningar som gjorts i en förteckning på skärmen.

Menyoperation ➡ Sid 58

Exempel: Menyskärmen “Status”

Bild / Ljud		Finsynk.		Val / Övrigt	
Bildläge	Färgtemp 7500	Klocka 0	Omformatera	Oh (100%)	Monitor ut
Kontrast 0	Progressiv	Fas 0	Dig. Skift	Lampa 1	Oh (100%)
Ljusinst. 0	Färg	H.Pos. 0	OSD visn.	Lampa 2	LAN/RS232C
Färg 0	Brusred.	V.Pos. 0	Bakgrund	PRJ funk.	
Toning 0	Signaltyp	Välj inst.	Startbild	Stapelinställning	XG-PH50X
Skärpa	Balans 0	Specialfunk. 1	Eko-läge	Tangentläsning	192.168.150.2
Röd 0	Disk	Autosynk.	Autosök	Ingångsval	08-001F-98-eb-68
Grön 0	Bas	Autosynk visn.	Auto Avelängning	RS-232C	MAC-adress
Bla 0	Ljudutgång				Maskinvara1 0.91
Vit betoning 0	Högtalare				Maskinvara2 0.90
					Serienummer

Anm

- På listan “Status” kan du avläsa projektorns nätverksinformation (projektornamn, IP-adress och MAC-adress).

Beskrivning av nätverksinformation

Visade punkter	Beskrivning
Projektör	Projektornamnet visas. (Fabriksinställning: XG-PH50X)
IP-adress	IP-adressen som ställts in för projektorn visas. (Fabriksinställning:192.168.150.2)
MAC-adress	MAC-adressen som ställts in för projektorn visas.

- För anvisningar om hur du ändrar projektornamn och IP-adress, se “UPPSTÄLLNINGSGUIDE” på den medföljande CD-ROM-skivan.

Underhåll

Rengöra projektorn

- Kontrollera att nätkabeln är fränkopplad innan du rengör projektorn.
- Projektorns hölje och kontrollpanel är gjord av plast. Undvik därför att använda bensen och thinner, eftersom de kan skada höljets ytbehandling.
- Använd inte flyktiga ämnen, som t.ex. insektspray, på eller i närheten av projektorn. Klistra inte gummi- eller plastdekaler på projektorn med mindre det handlar om en kort stund. Vissa medel i plasten kan skada projektorns ytbehandling och missfärga den.

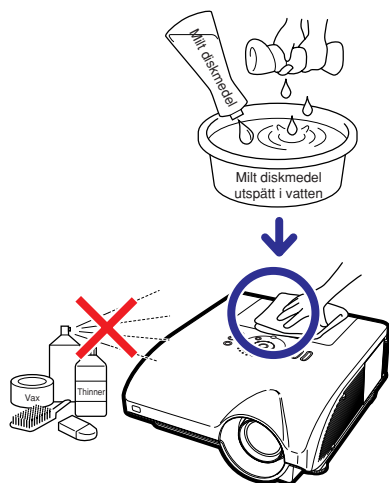

- Torka av damm med en mjuk flanelltrasa.
- Om det är svårt att få bort smutsen, kan du fukta en mjuk trasa i ett mildt diskmedel som späts ut med vatten, vrida ur trasan och sedan torka av projektorn försiktigt. Starka tvättmedel kan missfärga, bukta eller skada projektorns yta. Var noga med att först testa på en liten obetydlig yta på projektorn.

Rengöra objektivet

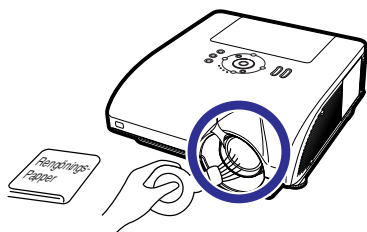

- Använd en linsborste (kommersiellt tillgängliga) eller särskilda rengöringsdukar för objektiv (de som är avsedda för glasögon och kameraobjektiv) för rengöring av objektivlinsen. Använd inte flytande rengöringsmedel, eftersom de kan skada linsens ytbehandling.
- Var försiktig så att objektivlinsen inte repas eller stöter emot någonting, eftersom linsytan mycket lätt kan skadas.



Rengöring av luftspringarna och luftintagets lucka

- Använd en dammsugare till att avlägsna damm från luftutsläppet, luftintagen och luftintagets lucka (under projektorns botten).

Försiktigt

- Om du vill rengöra luftöppningarna och intagsluckan medan projektorn är igång, måste du först trycka på  på projektorn eller  på fjärrkontrollen och sätta projektorn i viloläge. När kylfläkten har stannat drar du ut nätsladden ur uttaget och rengör luftöppningarna och intagsluckan.

Rengöra luftuttaget och -intaget

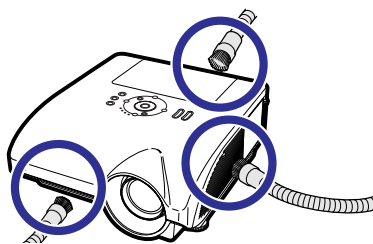

Rengöring av luftintagets lucka

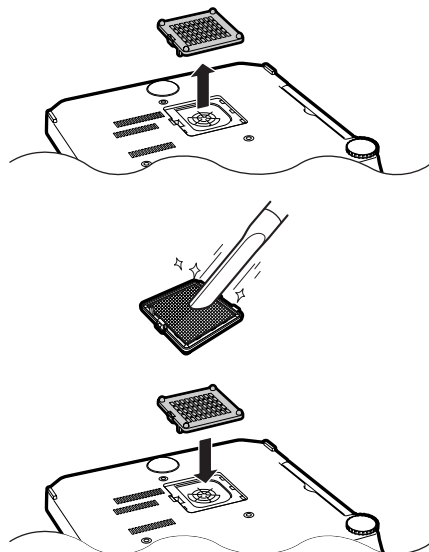

Anm

- Luftöppningarna och intagets lucka ska rengöras per 100 driftstimmar. Rengör luftöppningarna och intagsluckan oftare om projektorn används på dammiga eller rökiga platser.
- Se till att luftintagets lucka är ordentligt monterat. Strömmen slås inte på om det är felaktigt monterat.

Underhållsindikatorer

- Varningsindikatorerna på projektorn tänds om det uppstår problem inuti projektorn.
- I händelse av ett problem, tänds antingen temperaturvarningsindikatorn (TEMP.) eller lampindikatorn (LAMP) med rött ljus och projektorn försätts i beredskapsläge. Följ anvisningarna nedan för att åtgärda problemet efter att projektorn har försatts i beredskapsläge.

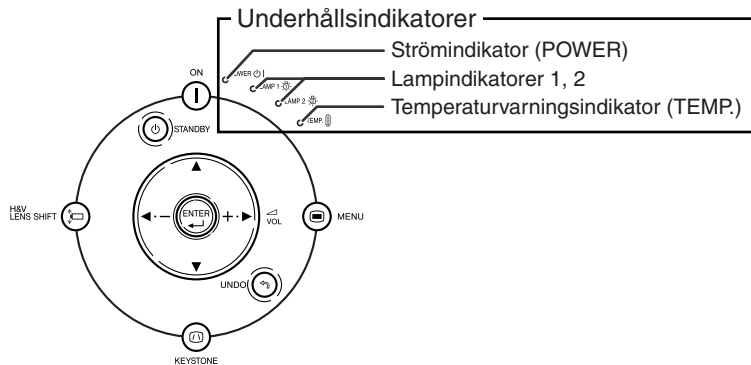

Angående temperaturvarningsindikatorn (TEMP.)



Om temperaturen inuti projektorn stiger, på grund av blockering av ventilationshålen eller en dåligt vald uppställningsplats, visas "TEMP." i bildens nedre vänstra hörn. Om temperaturen därefter fortsätter att stiga slocknar lampan, temperaturvarningsindikatorn (TEMP.) på projektorn börjar blinka och projektorn försätts i beredskapsläge efter en 90 sekunders kylperiod med fläkten på. När "TEMP." visas ska du utföra åtgärderna som beskrivs på sidan [92](#).

Angående lampindikatorn (LAMP)

Byt lamp. (LAMP 1)

"Byt lamp. (LAMP 2)" visas när den återstående livslängden för lamp 2 blir 5% eller mindre.

- När lampans återstående livslängd är 5% eller mindre, visas "LAMP 1/2" (gult) och "Byt lamp. (LAMP 1/2)" på skärmen.
- När värdet har blivit 0%, ändras detta till "LAMP 1/2" (rött), lampan stängs automatiskt av. Lampindikatorn lyser nu rött.
Om du försöker slå på projektorn en fjärde gång utan att lampan har bytts, kommer lampan, vars livslängd då är 0%, inte att tändas.

	Underhållsindikator		Problem	Orsak	Tänkbar lösning
	Normal	Onormal			
Temperaturvarningsindikator	Av	Röd på (Beredskap)	Den interna temperaturen är onormalt hög.	• Blockerat luftintag	• Placera projektorn på ett ställe med bättre ventilation. (Se sid 9.)
				• Kylfläkten skadad • Internt kretsfel • Igentäppt luftintag • Igentäppt luftintagets lucka	• Ta med projektorn till en av Sharp auktoriserad projektorhandlare eller serviceverkstad för reparation. (Se sid 101.) • Rengör luftuttaget och -intaget. (Se sid 90.)
Lampindikatorer 1, 2	Grön på (Den blinkar grönt medan lampan värms upp.)	Röd på	Lampan tänds inte.	• Lampan slocknar på ett onormalt sätt.	• Koppla bort nätkabeln från vägguttaget och anslut den sedan på nytt.
			Dags att byta lampan.	• Återstående lampslivlängd är högst 5 %.	• But försiktigt lampan. (Se sid 94.) • Ta med projektorn till en av Sharp auktoriserad projektorhandlare eller serviceverkstad för reparation. (Se sid 101.)
		Röd på (Beredskap)	Lampan tänds inte.	• Lampan är utbränd • Fel på lampkretsen	• Var ytterst försiktig vid byte av lampan.
Ström-indikator	Grön på/ Röd på	Röd blinkar	Strömindikatorn blinkar rött när projektorn är påslagen.	• Luftintagets lucka är öppen.	• Montera skydden ordentligt. • Kontakta närmaste auktoriserad Sharp-projektorhandlare eller serviceverkstad om strömindikatorn även blinkar rött när luftintagets lucka sitter ordentligt på plats. (Se sid 101.)

Försiktigt

- Om temperaturvarningsindikatorn blinkar och projektorn går till viloläge, börjar varningsindikatorn lysa med stadigt ljus. Kontrollera om någon luftöppning är blockerad (se sid 9) och försök koppla in strömmen igen. Vänta tills projektorn kylts ned helt innan nätkabeln ansluts till ett eluttag och strömmen åter slås på. (Minst 10 minuter.)
- Lampindikatorn tänds i rött och lampan tänds kanske inte om strömmen plötsligt slås av beroende på ett strömavbrott eller liknande medan projektorn används och strömmen sedan återställs strax därefter. I detta fall ska du koppla ur nätkabeln från vägguttaget, ansluta den på nytt och sedan slå på strömmen igen.
- Koppla inte ur nätkabeln efter att projektorn ställts i beredskapsläge om kylfläkten fortfarande snurrar. Kylfläkten är igång i cirka 90 sekunder.

Angående lampan

Lampa

- Vi rekommenderar byte av lampan (tillval: AN-PH50LP1 och AN-PH50LP2) när dess återstående livslängd minskat till högst 5 % eller när du märker en påtaglig försämring av bild- och färgkvalitet. Lampans återstående livslängd (i procent) kan kontrolleras med skärmvisning. Se sid 83.
- Köp en ny lampa av typ AN-PH50LP1 och AN-PH50LP2 från affären där produkten köptes eller från en Sharp auktoriserad projektorhandlare eller serviceverkstad.

VIKTIGT FÖR KUNDER I USA:

Lampan som medföljer projektorn täcks av 90 dagars garanti för delar och servicearbete. All service på projektorn som utförs under denna garantiperiod, inklusive lampbyte, ska överlåtas till en auktoriserad Sharp-projektorhandlare eller serviceverkstad. För mer information om närmaste auktoriserade Sharp projektorhandlare eller serviceverkstad kan du ringa avgiftsfritt till: 1-888-GO-SHARP (1-888-467-4277).

ENBART USA

Att observera angående lampan

- Denna projektor använder en tryckluftsfylld kvicksilverlampa. Ett högt ljud kan antyda fel på lampan. Lampan kan bli felaktig på olika sätt: kraftiga slag, felaktig nedkyllning, repor på ytan eller helt enkelt beroende på att lampan är utbränd. Den förväntade livslängden kan variera mellan enskilda lampor och/eller de omgivande förhållande och hur ofta lampan används. Tänk på att ett fel på lampan kan göra att den spricker.
- När indikatorn för lampbyte och dess ikon på skärmen är tända bör du byta ut lampan mot en ny omedelbart, även om lampan tycks fungera normalt.
- Skulle lampan råka spricka finns det risk för att det finns glasskärvor inuti lamphuset eller att gasen som återfinns i lampan blåses ut i rummet via luftutsläppen. Då gasen i denna lampa inkluderar kvicksilver ska du vädra ur rummet ordentligt och akta dig för att utsätta dig för gasen. Uppsök läkare omedelbart om du råkar inandas gasen.
- Skulle lampan råka spricka finns det risk för att glasskärvor sprids inuti projektorn. Om du misstänker detta bör du kontakta en av Sharp auktoriserad projektorhandlare eller serviceverkstad för att få den skadade lampan utbytt.

Byte av lampan

Observera

- Ta inte bort lampenheten från projektorn strax efter användning. Lampan är väldigt het och kan orsaka brännskador.
 - Vänta minst en timme efter att nätkabeln kopplats loss för att vara säker på att lampan kylts ned tillräckligt och det är säkert att ta ut lampenheten.
 - **Byt sedan lampa genom att noga följa anvisningarna i detta avsnitt. *Det går även att få lampan utbytt av en av Sharp auktoriserad projektorhandlare eller serviceverkstad.**
- * Om den nya lampan inte tänds efter lampbyte ska du ta med projektorn till en av Sharp auktoriserad projektorhandlare eller serviceverkstad för reparation.

Ta ut och sätta i lamphenheten

Försiktigt

- Ta endast i lamphenhetens handtag. Undvik att röra lampans glasyta och delar inuti projektorn.
- Följ noggrant stegen nedan för att undvika skada dig själv eller lampan.
- Lossa inga andra skruvar förutom lamphenhetens kåpa och lamphenheten. (Endast de silverfärgade skruvarna ska lossas.)

1 Tryck på på projektorn eller

 på fjärrkontrollen för att

försätta projektorn i beredskapsläge.

- Vänta tills kylfläkten stannat.

Varning!

- Ta inte bort lamphenheten från projektorn direkt efter användning. Lampan är mycket varm och kan orsaka brännskador.

2 Koppla loss nätkabeln.

- Koppla loss nätkabeln från nätintaget.
- Låt lampan kylas ned helt (detta tar ca. 1 timme).

3 Ta bort lamphenhetens kåpa.

- Lossa användarskruven (1) som låser till lamphenhetens kåpa. Ta bort lamphenhetens kåpa (2).

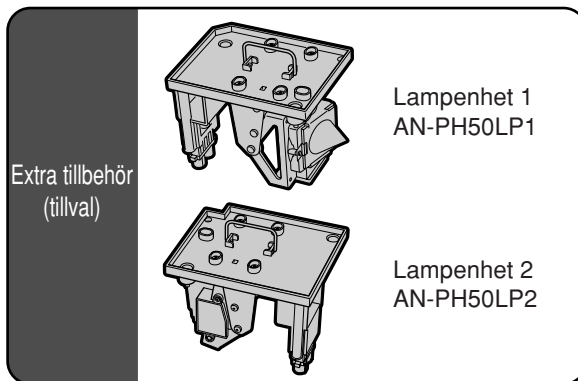

STANDBY-tangent

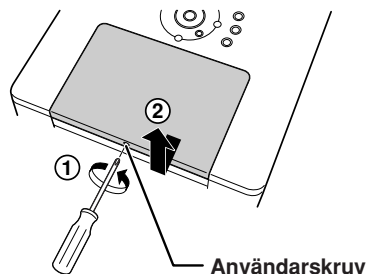
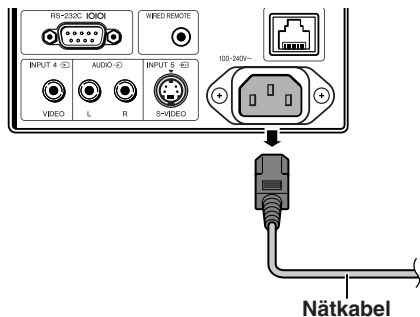
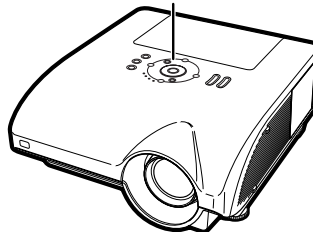
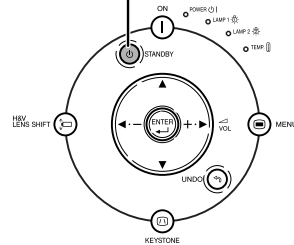

4 Ta ut lampenheten.

- Lossa monterings-skruvarna (två per lampa) från lammodulen. Håll lampenheten i handtaget och dra ut den i pilens riktning. Håll lampenheten horisontellt utan att luta den.

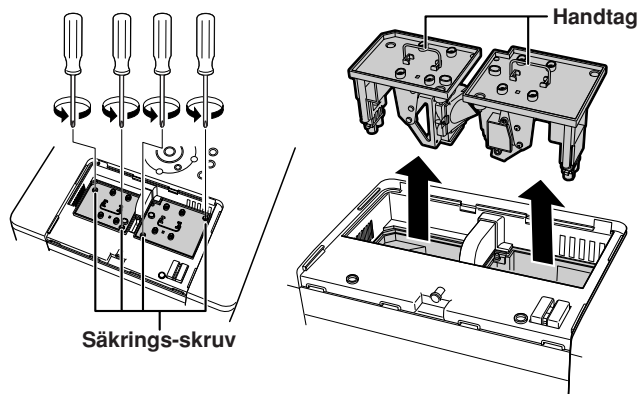

5 Sätt i den nya lampenheten.

- Tryck lampenheten helt ned i lamprummet. Säkra sedan lampenheten med skruvarna.
- Se till att AN-PH50LP1 och ANPH50LP2 är av den respektive typen.

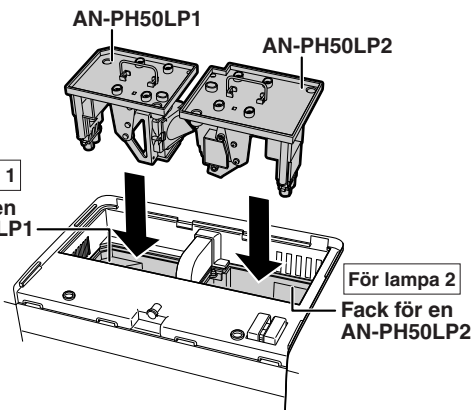

6 Byt ut lampenhetens kåpa.

- Justera lampenhetens kåpa och för in den för att stänga. Dra åt användarskruven så att lampenhetens kåpa sitter fast ordentligt.

Försiktigt

- Kontrollera att lampenheten och dess kåpa sitter ordentligt på plats. Strömmen slås inte på om kåpan är felaktigt monterad även om nätkabeln är ansluten till projektorn.

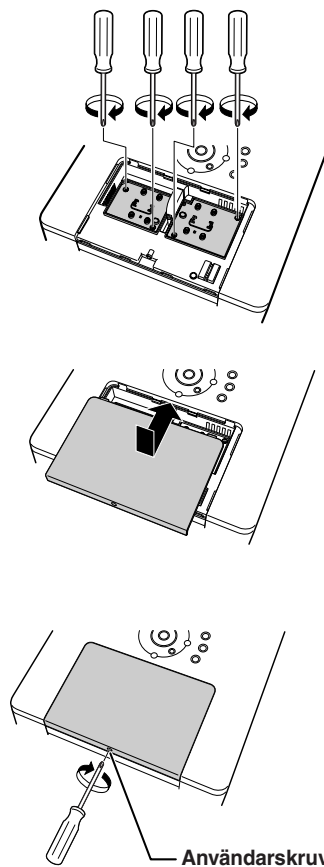

Nollställa lamptimern

Lamptimern ska nollställas efter byte av lampan.

Försiktigt

- Nollställ inte lamptimern förrän du bytt lampan. Om du nollställer lamptimern och fortsätter använda samma lampa kan lampan förstöras och explodera.

1 Anslut nätkabeln.

- Anslut nätkabeln till nätintaget på projektorn.

2 Nollställ lamptimern.

För lampa 1

- När du återställer tiduret för AN-PH50LP1, medan du samtidigt håller **H&V LENS SHIFT** och **ENTER** intryckta, tryck på **ON** på projektorn.
- "LAMP1 100%" visas som tecken på att lamptimern nollställts.

För lampa 2

- När du återställer tiduret för AN-PH50LP2, medan du samtidigt håller **MENU** och **ENTER** intryckta, tryck på **ON** på projektorn.
- "LAMP2 100%" visas som tecken på att lamptimern nollställts.

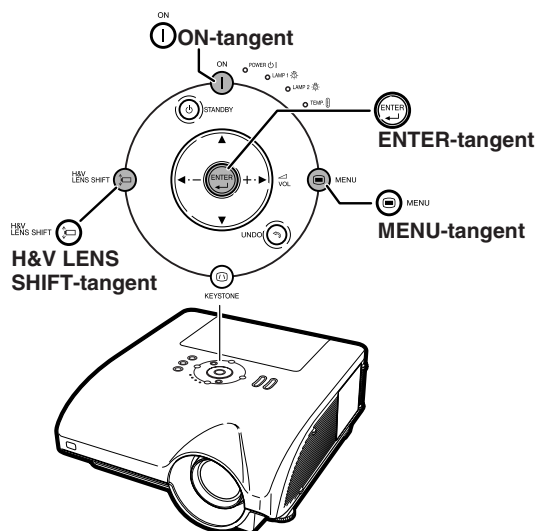
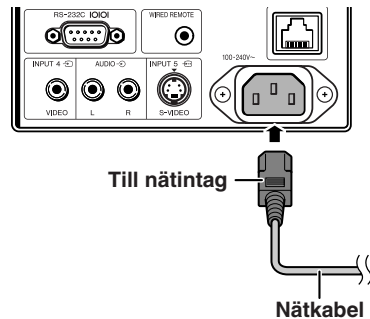

Tabell över datorkompatibilitet

Tabellen nedan visar signalkoder som är kompatibla med projektorn. När bilderna är förvrängda eller inte kan projiceras, ska du justera utsignalen på din dator och läsa i tabellen nedan.

Dator

- Stöd för flera signaler

Horizontal frekvens: 15–126 kHz

Vertikal frekvens: 43–200 Hz

Pixelklocka: 12–230 MHz

Synsignal: Kompatibel med TTL-nivå

- Kompatibel med synk vid grön signal
- Kompatibel med UXGA, SXGA+ och SXGA vid avancerad intelligent komprimering
- Omformateringstekniken AICS (Advanced Intelligent Compression and Expansion System)

Förteckningen anger de lägen som uppfyller VESA-standard. Projektorn har dock även stöd för andra signaler än VESA-standard signaler.

PC/MAC/WS	Upplösning	Horizontal frekvens (kHz)	Vertikal frekvens (Hz)	VESA-standard	DVI-stöd	Skärm		
PC	VGA	640 × 350	27,0	60			Uppskala	
			31,5	70				
			37,9	85	✓			
		720 × 350	27,0	60				
			31,5	70				
			27,0	60		✓		
		640 × 400	31,5	70				✓
			37,9	85	✓			✓
			27,0	60				✓
	720 × 400	31,5	70			✓		
		37,9	85	✓		✓		
		26,2	50					
	640 × 480	31,5	60		✓			
		34,7	70					
		37,9	72	✓	✓			
		37,5	75	✓	✓			
		43,3	85	✓	✓			
		47,9	90					
		53,0	100					
		61,8	120					
		78,5	150					
		80,9	160					
		100,4	200					
		SVGA	800 × 600	31,4	50			
	35,1			56	✓	✓		
	37,9			60	✓	✓		
	44,5			70				
	48,1			72	✓	✓		
	46,9			75	✓	✓		
	53,7			85	✓	✓		
	56,8			90				
	64,0			100				
	77,2			120				
98,3	150							
102,1	160							
125,6	200							
XGA	1.024 × 768	35,5	43		✓			
		40,3	50					
		48,4	60	✓	✓			
		56,5	70	✓	✓			
		58,1	72					
		60,0	75	✓	✓			
		68,7	85	✓	✓			
		73,5	90					
		77,2	96					
		80,6	100					
		98,8	120					
		113,2	140					
PC	SXGA	1.152 × 864	54,3	60			Avancerad intelligent komprimering	
			64,0	70		✓		
			64,1	72				
			67,5	75	✓	✓		
			75,7	80				
			77,3	85				
			90,2	100				
			54,8	60				
			65,9	72				
			67,4	74				
			64,0	60	✓	✓		
			74,6	70				
	78,1	74						
	80,0	75	✓					
	91,1	85	✓					
	108,4	100						
	SXGA+	1.400 × 1.050	64,0	60				
			74,7	52				
			75,0	60	✓			
			81,3	65	✓			
			87,5	70	✓			
			90,1	72				
	UXGA	1.600 × 1.200	93,8	75	✓			
			106,3	85	✓			
74,7			52					
75,0			60	✓				
81,3			65	✓				
87,5			70	✓				
90,1	72							
93,8	75	✓						
106,3	85	✓						
PC/MAC 13"	VGA	640 × 480	34,9	67			Uppskala	
PC/MAC 19"	XGA	1.024 × 768	48,4	60	✓	✓	Sann	
			60,0	75	✓	✓		
PC/MAC 21"	SXGA	1.280 × 1.024	80,0	75	✓		Avancerad intelligent komprimering	
MAC 16"	SVGA	800 × 600	46,8	75			Uppskala	
			832 × 624	49,6	75			
MAC 21"	SXGA	1.152 × 870	68,5	75				
HP (WS)		1.280 × 1.024	78,1	72			Avancerad intelligent komprimering	
PC (WS)			60,0	60	✓			
WS		1.280 × 960	85,9	85				
SGI (WS)	SXGA	1.280 × 1.024	53,5	50				
			76,8	72				
SUN (WS)		1.152 × 900	60,9	66				
			71,9	76				





Tabell över datorkompatibilitet

Anm

- Det kan hända att denna projektor inte kan visa bilder från en bärbar dator i simultanläge (CRT/LCD). Om detta inträffar ska du slå av LCD-skärmen på datorn och utmata data enbart i läget CRT. Anlita bruksanvisningen som medföljer din bärbara dator angående hur videoläget kan ändras.
- När denna projektor tar emot 640 × 350 VGA-signaler i VESA-format visas "640 × 400" på skärmen.
- Då RGB-interlacedesignalen visas med hjälp av INGÅNG 1/2 med "Signaltyp" inställd på "Auto" eller "RGB" kan det hända att bilden inte visas som man önskar. Välj i så fall antingen INGÅNG 4 (Video) eller INGÅNG 5 (S-Video).

DTV

Signal	Horisontal frekvens (kHz)	Vertikal frekvens (Hz)	DVI-stöd (kompatibelt med HDCP)
480I/525I	15,7	60	
480P/525P	31,5	60	✓
540P	33,8	60	
576I/625I	15,6	50	
576P/625P	31,3	50	✓
720P/750P	45,0	60	✓
720P/750P	37,5	50	✓
1035I/1125I	33,8	60	✓
1080I/1125I	33,8	60	✓
1080I/1125I	28,1	50	✓

Problem	Kontrollera	Sid
 Ingen bild och inget ljud eller projektorn startar inte.	• Projektorns nätkabel är inte ansluten till ett eluttag.	37
	• Strömmen till annan ansluten utrustning är av.	—
	• Fel ingångsläge har valts.	45
	• Kablar felkopplade till projektorns sidopanel.	27—36
	• Fjärrkontrollens batterier har tagit slut.	17
 Ljudet hörs, men ingen bild visas.	• Den externa utgången har inte valts vid anslutning av en bärbar dator.	27
	• Kablar felkopplade till projektorns sidopanel.	27—36
	• "Ljusinst." står i minimiläget.	60
 Färgerna är bleka eller dåliga.	• Funktionen "SVART SKÄRM" är i funktion.	50
	• Bildjustering har utförts felaktigt.	60
	(Endast INGÅNG 1, INGÅNG 2, INGÅNG 3) • Insignalen av typ RGB/komponentsignal är fel inställd. (Endast INGÅNG 4, INGÅNG 5) • Utrustning ansluten till videoingången är fel inställd.	63 76
 Bilden är suddig; brus i bilden.	• Justera fokuseringen.	40
	• Projiceringsavståndet ligger utanför fokuseringsavståndet.	22
	(Endast dateringång) • Utför "Finsynk."-inställningarna (justering av "Klocka") • Utför "Finsynk."-inställningarna (justering av "Fas")	68 68
	• Det kan uppstå brus, beroende på datormodell.	—
 Bilden visas, men inget ljud hörs.	• Kablar felkopplade till projektorns sidopanel.	27—36
	• Ljudstyrkan står på minimum.	46
	• Funktionen "DÄMPA" är i funktion.	46
	• "Högtalare" står på "OFF".	73
Onormalt ljud hörs ibland från höljet.	• Om bilden är normal beror ljudet på att höljet har "krympt" beroende på ändringar i rumstemperaturen. Detta påverkar inte projektorns funktion eller prestanda.	—
Underhållsindikatorerna på projektorn tänds eller blinkar i rött.	• Se "Underhållsindikatorer".	91
Projektorn kan inte sättas på eller försättas i beredskapsläge med ON- eller STANDBY-tangenten på projektorn.	• Om menyn "Tangentlåsnivå" står på "Nivå A" eller "Nivå B", är alla specifika tangenterna på projektorn otillgängliga. Använd fjärrkontrollen till att styra projektorn.	85

Problem	Kontrollera	Sid
Alla tangenterna på projektorn och fjärrkontrollen är otillgängliga.	<ul style="list-style-type: none"> Om menyn "Stapelinställning" står på "Slav" och menyn "Tangentlåsnivå" står på "Nivå B", är alla knappar på projektorn och fjärrkontrollen otillgängliga. Koppla fjärrkontrollen till projektorn och använd sedan fjärrkontrollen till att styra projektorn. 	18 84 85
Bilden är grön på INGÅNG 1 eller 2 (KOMPONENT).	<ul style="list-style-type: none"> Ändra inställning för ingångssignal. 	63
Bilden är rosa (inget grönt) på INGÅNG 1,2 eller 3 (RGB)		
Bilden är för ljus och vitaktig.	<ul style="list-style-type: none"> Bildjustering har utförts felaktigt. 	60
Kylfläkten blir högljudd.	<ul style="list-style-type: none"> Kylfläkten snurrar snabbare när temperaturen inuti projektorn stiger. 	—
Lampan tänds inte efter att projektorn slagits på.	<ul style="list-style-type: none"> Lampindikatorn är tänd i rött. Byt ut lampan. 	91
Lampan slås plötsligt av under projektion.		
Bilden flimrar då och då.	<ul style="list-style-type: none"> Kablarna felaktigt anslutna till projektorn, eller den anslutna utrustningen fungerar felaktigt. Byt lampa om detta inträffar ofta. 	27—36
		94
Det tar lång tid för lampan att sättas på.	<ul style="list-style-type: none"> Lampan behöver bytas förr eller senare. Lampans livstid har tagit slut. Byt ut lampan. 	94
Bilden är mörk.		

Denna projektor är utrustad med en mikroprocessor. Dess prestanda kan påverkas negativt av felaktig användning eller störningar. Om detta inträffar ska du koppla från strömmen till projektorn och sedan koppla på den igen efter mer än 5 minuter.

Om du behöver hjälp från SHARP

Om du stöter på problem under uppsättningen eller användning av projektorn, bör du först försöka lösa problemet enligt anvisningarna i avsnittet "Felsökning" på sid 99 och 100. Om bruksanvisningen inte kan hjälpa dig lösa problemet, bör du kontakta någon av SHARPs serviceavdelningar nedan.

USA	Sharp Electronics Corporation 1-888-GO-SHARP (1-888-467-4277) lcdsupport@sharpsec.com http://www.sharplcd.com	Benelux	SHARP Electronics Benelux BV 0900-SHARPCE (0900-7427723) Nederland 9900-0159 Belgium http://www.sharp.nl http://www.sharp.be http://www.sharp.lu
Kanada	Sharp Electronics of Canada Ltd. (905) 568-7140 http://www.sharp.ca	Australien	Sharp Corporation of Australia Pty. Ltd. 1300-135-022 http://www.sharp.net.au
Mexiko	Sharp Electronics Corporation Mexico Branch (525) 716-9000 http://www.sharp.com.mx	Nya Zeeland	Sharp Corporation of New Zealand (09) 634-2059, (09) 636-6972 http://www.sharp.net.nz
Latinamerika	Sharp Electronics Corp. Latin American Group (305) 264-2277 www.servicio@sharpsec.com http://www.siemprisharp.com	Singapore	Sharp-Roxy Sales (S) Pte. Ltd. 65-226-6556 ckng@srs.global.sharp.co.jp http://www.sharp.com.sg
Tyskland	Sharp Electronics (Europe) GMBH 01805-234675 http://www.sharp.de	Hong Kong	Sharp-Roxy (HK) Ltd. (852) 2410-2623 dcmktg@srh.global.sharp.co.jp http://www.sharp.com.hk
Storbritannien	Sharp Electronics (U.K.) Ltd. 0161-205-2333 cic@sharp-uk.co.uk http://www.sharp.co.uk	Taiwan	Sharp Corporation (Taiwan) 0800-025111 http://www.sharp-scot.com.tw
Italien	Sharp Electronics (Italy) S.P.A. (39) 02-89595-1 http://www.sharp.it	Malaysia	Sharp-Roxy Sales & Service Co. (60) 3-5125678
Frankrike	Sharp Electronics France 01 49 90 35 40 hotlinecd@sef.sharp-eu.com http://www.sharp.fr	UAE	Sharp Middle East Fze 971-4-81-5311 helpdesk@smef.global.sharp.co.jp
Spanien	Sharp Electronica Espana, S.A. 93 5819700 sharplcd@sees.sharp-eu.com http://www.sharp.es	Thailand	Sharp Thebnakorn Co. Ltd. 02-236-0170 svc@stcl.global.sharp.co.jp http://www.sharp-th.com
Schweiz	Sharp Electronics (Schweiz) AG 0041 1 846 63 11 cattaneo@sez.sharp-eu.com http://www.sharp.ch	Korea	Sharp Electronics Incorporated of Korea (82) 2-3660-2002 lcd@sharp-korea.co.kr http://www.sharpkorea.co.kr
Sverige	Sharp Electronics (Nordic) AB (46) 8 6343600 vision.support@sen.sharp-eu.com http://www.sharp.se	Indien	Sharp Business Systems (India) Limited (91) 11- 6431313 service@sharp-oa.com
Österrike	Sharp Electronics (Europe) GMBH Branch Office Austria 0043 1 727 19 123 pogats@sea.sharp-eu.com http://www.sharp.at		

Specifikationer

Produkttyp	Multimediprojektor
Modell	XG-PH50X(Försedd med zoomlins av standardtyp)/XG-PH50X-NL(Ej försedd med lins)
Videosystemet	NTSC3.58/NTSC4.43/PAL/PAL-M/PAL-N/PAL-60/SECAM/ DTV480I/DTV480P/DTV540P/DTV576I/DTV576P/DTV720P/DTV1035I/DTV1080I
Visnings sätt	Enkelchips Digital Micromirror Device™ (DMD™) från Texas Instruments
DMD-panel	Panelstorlek: 0,7 tum Antal bildpunkter: 786.432 punkter (1.024 [H] × 768 [V])
Standard-zoomlins	Lins med 1,2 × elektriskt zoom/fokus, F1,8–F2,0, f = 25,6–31,3 mm (Standardutrustning med XG-PH50X)
Projiceringslampa	250 W × 2
Komponent ingångs-(INPUT 1)/ utgångssignal (OUTPUT)	15-stifts mini D-subkontakt Y: 1,0 Vt-t, negativ synk., 75 Ω avslutad P _B : 0,7 Vt-t, 75 Ω avslutad P _R : 0,7 Vt-t, 75 Ω avslutad
Horisontal upplösning	750 TV-linjer (DTV720P)
Komponent ingångssignal (INPUT 2)	BNC-kontakt Y: 1,0 Vt-t, negativ synk., 75 Ω avslutad P _B : 0,7 Vt-t, 75 Ω avslutad P _R : 0,7 Vt-t, 75 Ω avslutad
RGB-ingångs-(INPUT 1/2)/ utgångssignal (OUTPUT)	15-stifts mini D-subkontakt, 5 BNC-kontakt: separat RGB/kompositsynk (TTL)/Synk på ana- log ingång av grön typ: 0–0,7 Vt-t, positiv, 75 Ω avslutad Horisontell synksignal: TTL-nivå (positiv/negativ) eller kompositsynk (endast Apple) Vertikal synksignal: Samma som ovan
RGB digital insignal (INPUT 3)	DVI-kontakt (24-stifts), RGB (digital), 250 –1.000 mV, 50 Ω (Kompatibel med HDCP)
Videoingångssignal (INPUT 4)	RCA-kontakt: VIDEO, kompositvideo, 1,0 Vt-t, negativ synk., 75 Ω avslutad
S-videoingångssignal (INPUT 5)	4-stifts mini-DIN-kontakt Y (luminanssignal): 1,0 Vt-t, negativ synk., 75 Ω avslutad C (krominanssignal): Signaltopp 0,286 Vt-t, 75 Ω avslutad
Ljudinsignal	Ø3,5 mm stereominijack, RCA-uttag 0,5 Vrms, mer än 22 kΩ
Ljudutsignal	Ø3,5 mm minijack
(AUDIO OUTPUT 1–5)	0,5 Vrms, mindre än 2,2 kΩ
RS-232C-uttag	9-stifts D-sub kontakt
LAN-uttag	8-stifts modularkontakt RJ-45
Pixelklocka	12–230 MHz
Vertikal frekvens	43–200 Hz
Horisontal frekvens	15–126 kHz
Ljudutgång	3,0 W (stereo)
Högtalarsystem	4,5 cm rund × 2
Märkspänning	100–240 V växelström
Ingångsström	6,3 A (100 V växelström)–2,6 A (240 V växelström)
Märkfrekvens	50/60 Hz
Strömförbrukning	630 W (när "Eko-läge" står "OFF")/505 W (när "Eko-läge" står "ON") med 100 V växelströmsmatning 600 W (när "Eko-läge" står "OFF")/485 W (när "Eko-läge" står "ON") med 240 V växelströmsmatning
Strömförbrukning (beredskap)	0,75 W (100 V växelström) – 1,25 W (240 V växelström) (när "Monitor ut" och "LAN/RS232C" står "Avaktivera".)
Värme förlust	2.370 BTU/timme (när "Eko-läge" står "OFF")/1.900 BTU/timme (när "Eko-läge" står "ON") med 100 V växelströmsmatning 2.260 BTU/timme (när "Eko-läge" står "OFF")/1.825 BTU/timme (när "Eko-läge" står "ON") med 240 V växelströmsmatning
Användningstemperatur	41°F to 104°F (+5°C to +40°C)
Förvaringstemperatur	–4°F to 140°F (–20°C to +60°C)
Hölje	Plast
Infraröd bärvägsfrekvens	38 kHz
Mått (cirka)	16 5/32" × 7 3/32" × 18 35/64" (410 (W) × 180 (H) × 471 (D) mm) (endast huvudenheten) 16 5/32" × 7 37/64" × 18 35/64" (410 (W) × 192,1 (H) × 471 (D) mm) (justeringsfot och projiceringsdelar ingår)
Vikt (cirka)	XG-PH50X: 32,7 lbs. (14,8 kg) XG-PH50X-NL: 30,0 lbs.(13,6kg)
Reservdelar	Lampenhet (AN-PH50LP1/AN-PH50LP2), Fjärrkontroll (9NK5041808700), Nätkabel för USA, Kanada, osv. (9NK3090152800), Nätkabel för Europa utom Storbritannien (9NK3090152700), Nätkabel för Storbritannien, Hong Kong och Singapore (9NK3090152900), Nätkabel för Australien, Nya Zeeland och Oceanien (9NK3090152600), RGB-kabel (9NK3080431000), Fjärrmusmottagare (9NK3790197000), Käpa för standardzoomlinsen (9NK3797200400), CD-ROM-skiva med projektorns bruksanvisning och tekniska data (9NK3532094500), Bruksanvisning (9NK5010011800)

Som ett led i fortlöpande tekniska förbättringar förbehåller sig SHARP rätten att göra ändringar i design och tekniska data utan tidigare anmälan. Angivna tekniska data för prestanda är nominella värden för serietillverkade enheter. Det kan finnas vissa avvikelser från dessa värden för individuella enheter.

Autosynk. (Sid 70)

Optimerar visade datorbilder genom att automatiskt justera vissa tekniska karakteristika.

Avancerad intelligent komprimering (Sid 97)

Högkvalitativ omformatering av bilder med högre och lägre upplösning för att passa projektorns naturliga upplösning.

Bakgrund (Sid 77)

En förinställd bild som visas när inga signaler matas in.

Bild i bild (Sid 74)

Med funktionen Bild i bild kan du visa två bilder på samma skärm. Du kan visa bilden från en video som inlagd bild som överlappar huvudbilden från en dator.

Bildförhållande (Sid 48)

Förhållande mellan bildens bredd och höjd. Det normala formatet för en dator- och videobild är 4:3. Det finns också vissa breda bilder med bildförhållandet 16:9 och 21:9.

Bildläge (Sid 60)

Detta är en bildförbättringsfunktion som sörjer för en klarare bild genom att göra de mörka delarna av bilden ljusare utan att påverka de ljusare delarna av bilden. Du kan välja mellan fyra olika inställningar av gamma: STANDARD, PRESENTATION, BIOGRAF och AMPASSAD.

C.M.S. (Färghanteringssystem) (Sid 64)

Med hjälp av denna funktion kan du individuellt justera egenskaper hos sex färger (R: Röd, Y: Gul, G: Grön, C: Cyan, B: Blå, M: Magenta).

Dot By Dot (Sid 48)

Ett läge som återger bilden med dess originalupplösning.

Fas (Sid 68)

Fasskiftning är en ändring av timing för isomorfa signaler med samma upplösning. När fasnivån är felaktig, uppträder typiskt vågrätt flimmer på den bild som visas.

Färgtemp (färgtemperatur) (Sid 61)

Denna funktion används för att justera färgtemperaturen i enlighet med den bildtyp som inmatas i projektorn. Sänk färgtemperaturen för att skapa varmare, rödaktiga bilder för naturliga hudfärger, eller höj den för att skapa svalare, blåaktiga och därmed ljusare bilder.

Förskjutning av linsen (Sid 38)

Funktion för att justera den projicerade bildens position på skärmen genom att förskjuta linsen i höjd- och sidled.

Gräns (Sid 49)

Visar en bild med förhållandet 4:3 i största möjliga format (med samma bildförhållande) på en bredbildskärm med förhållandet 16:9.

Keystone-korrigerig (Sid 41)

Denna funktion korrigerar digitalt en förvrängd bild om projektorn står lutad i en vinkel, och det är på så sätt möjligt att rätta till bildkanterna. Funktionen komprimerar inte bara bilden horisontellt utan även vertikalt för att bevara bildförhållandet 4:3.

Klocka (Sid 68)

Klockjustering används för att justera vertikalt bildbrus när klocknivån är inkorrekt.

Omformatera (Sid 48)

Med denna funktion kan du modifiera eller anpassa bildvisningen så att den passar den bildsignal projektorn tar emot. Du kan välja mellan sex olika inställningar: NORMAL, FULL, DOT BY DOT, GRÄNS, STRÄCKNING och SMARTSTRÄCKNING.

Progressiv (Sid 62)

Det progressiva läget ger en videobild av högre kvalitet. Du kan välja mellan tre olika inställningar: 2D Progressiv, 3D Progressiv och Filmläge.

Smartsträckning (Sid 49)

Ett läge som visar bilden i största möjliga format i en skärm med bildförhållandet 16:9 genom att endast sträcka ut de omgivande ytorna medan mittendelens bildförhållande hålls till 4:3.

sRGB (Sid 64)

En internationell standard för färgåtergivning som regleras av IEC (International Electrotechnical Commission). Eftersom den fasta färgytan har bestämts av IEC ändras färgen enligt DLP så att bilderna visas i en naturlig färgton baserad på originalbilden när "Färg" i menyn "C.M.S" har ställts in på "sRGB".

Stapelinställning (Sid 84)

Inställning för stapelprojektion, varmed du kan öka bildens ljusstyrka genom att stapla flera projektorer och projicera samma bild samtidigt. Du kan styra projektorerna för stapelprojektion genom att utse en projektor till master och de andra projektorerna som slavar.

Sträckning (Sid 49)

Ett läge som sträcker ut 4:3-bilder horisontellt för visning i största möjliga format på en 16:9-skärm.

Systemlös (Sid 79)

Du måste ange samma tangentkod som ställts in i projektorn, annars fungerar inte projektorn även om signaler matas in.

Tangentlåsning (Sid 85)

Ett läge som kan låsa tangenterna på projektorn för att förhindra obehörig justering.

Alfabetiskt index

AUDIO ingångsuttag (1)	27	Lamptidtag. (Liv)	83
AUDIO ingångsuttag (2,3)	28	LAN-anslutning	35
AUDIO ingångsuttag (4,5)	34	LAN/RS232C	87
AUDIO OUTPUT-uttag	36	Ljud	72
Auto Avstängning	79	Ljudutgång	72
Autosök	78	L-tangent	19
AUTO SYNC-tangent	70	Luftintag	90
Autosynk. (Justera Autosynk.)	70	Luftuttag	90
Autosynkvisn.	71	Lösenord	82
Avancerad intelligent komprimering	97	MENU-tangent	56
Bakgrund	77	Monitor ut	87
Bild	60	Mus-tangent	19
Bild i bild	74	MUTE-tangent	46
Bildläge	60	Normal	48
Bildförhållande	48	Nätintag	37
Bildhämtning	76	Nätkabel	37
BLACK SCREEN-tangent	50	Objektivskydd	13
BREAK TIMER-tangent	50	Omformatera	48
Brusred.	62	Omkopplare ADJ./MOUSE	18
Bärhandtag	13	ON-tangent	37
C.M.S. (Färghanteringsssystem)	64	OSD visn.	75
Dig.Skift	75	OUTPUT (FOR INPUT 1, 2)-utgång	36
Dot By Dot	48	Pardistribution	85
Eko-läge	78	PICTURE MODE-tangent	47
ENLARGE-tangenter	46	PRJ funk.	84
ENTER-tangent	56	Progressiv	62
Fas	68	RESIZE-tangent	48
Finsynk.	68	RGB-kabel	27
Fjärrkontroll	17	RS-232C	86
Fjärrkontrollsensor	17	RS-232C-uttag	35
Fjärrmusmottagare	19	R-tangent	19
FOCUS-tangenter	40	Service-läge	88
FREEZE-tangent	47	Signalinformation	70
Färg	64	Signaltyp	63
Färgtemp (färgtemperatur)	61	Smartsträckning	49
Geometrisk justring	42	Spara inst.	68
H & V Keystone	43	Specialfunk.	69
H & V LENS SHIFT-tangent	39	Språk	89
Högtalare	73	sRGB	64
Image resizing	44	STANDBY-tangent	37
INGÅNG 1 – 5 lägen	45	Stapelinställning	84
Ingångsval	86	Startbild	77
INPUT 1-uttag	27	Status	89
INPUT 2-uttag	28	Sträckning	49
INPUT 3-uttag	29	Strömindikator (POWER)	14
INPUT 4-uttag	34	Systemlås	79
INPUT 5-uttag	34	Tangentkod	79
INPUT-tangenter	45	Tangentläsnivå	85
Inramning	49	Temperaturvarningsindikator (TEMP.)	91
Justerbara fötter	39	UNDO-tangent	56
Justerings-tangenter	56	Val (1)	74
Kensington Security-stöds-skyddsanslutning	15	Val (2)	82
Keystone-korrigerig	41	Video syst	76
KEYSTONE-tangent	41	Vit betoning	61
Klocka	68	VOL-tangenter	46
Lampa	93	Välj inst.	69
Lampenhetens kåpa	94	WIRED R/C JACK	18
Lampindikatorer 1, 2	91	WIRED REMOTE-uttag	18
Lamp-läge	83	ZOOM-tangenter	40

SHARP®
SHARP CORPORATION