

# SHARP® XV-Z3100

PROJECTOR  
PROJEKTOR  
PROJECTEUR  
PROJEKTOR  
PROYECTOR  
PROIETTORE  
PROJECTOR

OPERATION MANUAL  
BEDIENUNGSANLEITUNG  
MODE D'EMPLOI  
BRUKSANVISNING  
MANUAL DE MANEJO  
MANUALE DI ISTRUZIONI  
GEBRUIKSAANWIJZING

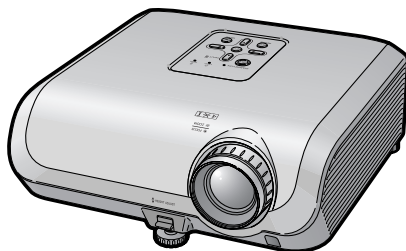
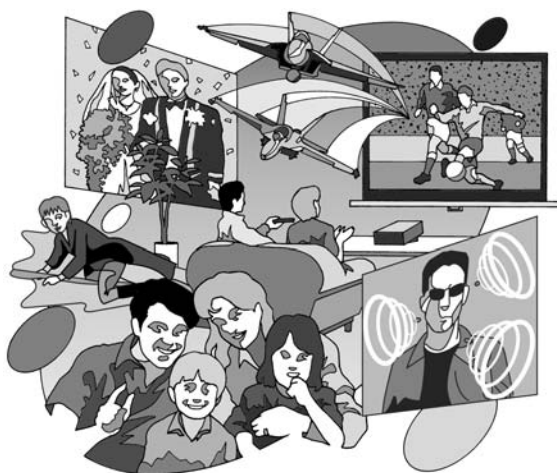

ENGLISH

DEUTSCH

FRANÇAIS

SVENSKA

ESPAÑOL

ITALIANO

NEDERLANDS

Läs noga denna bruksanvisning innan projektorn tas i bruk.

# Introduktion

## VIKTIGT

- För att underlätta rapportering ifall projektorn skulle bli stulen bör du skriva ner serienumret som återfinns på projektorns undersida och bevara denna information.
- Kontrollera noga att samtliga föremål som står förtecknade i listan "Medföljande tillbehör" på sid **10** återfinns i paketet innan det kastas.

**Modellnr: XV-Z3100**

**Serienr:**

**VARNING:** Väldigt skarp ljuskälla. Titta inte rakt in i strålen. Var speciellt noga med att barn inte tittar direkt in i ljusstrålen.



**VARNING:** För att begränsa risken för brand eller elstötar skall enheten hållas borta från regn och fukt.

	<b>OBSERVERA</b> RISK FÖR ELSTÖTAR. AVLÄGSNA INTE NÅGRA SKRUVAR UTÖVER DE SPECIFIKT ANGIVNA SERVICEKRUVARNA.	
<b>OBSERVERA: FÖR ATT REDUCERA RISKEN FÖR ELSTÖTAR FÅR LOCKET INTE TAS AV. UTÖVER LAMPENHETEN FINNS DET INGA DELAR SOM KONSUMENTEN KAN REPARERA. ÖVERLÅT ALLT SERVICEARBETE TILL KVALIFICERAD PERSONAL.</b>		



Symbolen med en blixtnuti en liksidig triangel är avsedd att varna användaren för närvaron av oisolerad "farlig spänning" inuti enheten som är tillräcklig kraftig för att orsaka elstötar.



Utropstecknet inuti en triangel gör användaren uppmärksam på viktiga föreskrifter för drift och underhåll (service) i dokumentationen som medföljer enheten.

## **VARNING:**

Kylfläkten i denna projektor fortsätter att gå i cirka 90 sekunder efter att projektorn slagits av. Under normal drift skall projektorn alltid försättas i beredskapsläge med STANDBY/ON-tangenten på projektorn eller STANDBY-tangenten på fjärrkontrollen. Kontrollera att kylfläkten har stannat innan nätkabeln kopplas loss.

VID NORMAL DRIFT FÅR PROJEKTORN ALDRIG SLÅS AV GENOM ATT KOPPLA LOSS NÄTKABELN. I SÅ FALL KAN LAMPAN BRÄNNAS UT SNABBARE ÄN VANLIGT.

## **BORTSKAFFANDE AV PRODUKTEN**

Denna produkt har tennblyödning och en högintensiv urladdningslampa som innehåller en liten mängd kvicksilver. Av miljöskäl kan bortskaffning av dessa material vara föremål för reglering. För information om bortskaffning eller återvinnig bör du kontakta de lokala myndigheterna eller, om du befinner dig i USA, Electronics Industries Alliance: [www.eiae.org](http://www.eiae.org)

## **Att observera vid lampbyte**

Se "Byte av lampan" på sid. 56.

Denna SHARP-projektor använder ett DLP® -krets. Denna ytterst avancerade panel består av 921.600 bildpunkter (mikrospeglar). Liksom annan högteknologisk elektronisk utrustning som storskräms-TV, videosystem och videokameror finns det vissa acceptabla toleransnivåer som utrustningen måste uppfylla.

Denna enhet har ett antal inaktiva bildpunkter inom acceptabel toleransnivå som kan leda till inaktiva punkter på skärmen. Detta påverkar dock inte bildkvaliteten eller enhetens förväntade livslängd.

# Att läsa denna bruksanvisning

- Tekniska data kan variera en aning beroende på modellen. Samtliga modeller kan dock anslutas och användas på samma sätt.
- I denna bruksanvisning har illustrationerna och skärmbilderna förenklats i deskriptivt syfte och kan skilja sig en aning från vad som faktiskt visas.

## Användning av menyskärmen

### Menyval (justeringar)

Exempel: Justera "Ljusinst."

- Denna operation kan också utföras med tangenterna på själva projektorn.

- 1 Tryck på **MENU**.
  - Menyskärmen "Bild" för det valda ingångsläget visas.
- 2 Tryck på **▶** eller **◀** för att välja menyikon för önskad inställning.
  - Den valda ikonen markeras.

Menyikon	Menyskärm
	Bild
	Finsynk.
	Val 1
	Val 2

**Anm.**

- Meny "Finsynk." är inte tillgänglig för INPUT 3 eller INPUT 4.

Exempel: Menyskärmen "Bild" i ingångsläget INPUT 1

Praktiska funktioner

© -41

Tangenter som används i denna operation

Tangent som används i detta steg

Visning på duken

**Info** ..... Anger säkerhetsföreskrifter för användning av projektorn.

**Anm.** ..... Anger ytterligare information för uppställning och hantering av projektorn.

## För framtida referens

Underhåll

➔ Sid. 51

Felsökning

➔ Sid. 62 och 63

Index

➔ Sid. 66

## Förberedelser

### Introduktion

Att läsa denna bruksanvisning .....	3
Innehåll .....	4
VIKTIGA SÄKERHETSFORESKRIFTER ...	6
Tillbehör .....	10
Delarnas benämning och funktioner ...	11
Isättning av batterierna .....	14
Användbart omfång .....	15

### Snabbstart

Snabbstart .....	16
------------------	----

### Uppställning

Uppställning av projektorn .....	18
Uppställning av projektorn .....	18
Standarduppställning (frontprojektion) ...	18
Uppställning för takmontering .....	18
Projektionsläge (PRJ funk.) .....	19
Bildstorlek (dukstorlek) och projektionsavstånd .....	20

### Anslutningar

Exempel på kablar för anslutning .....	22
Anslutning till videoutrustning .....	23
Anslutning till en dator .....	26
Att styra projektorn med en dator .....	27

## Användning

### Grundläggande tillvägagångssätt

Att slå på/av projektorn .....	28
Anslutning av nätkabeln .....	28
Att slå på projektorn .....	28
Att slå av strömmen (och ställa projektorn i beredskapsläge) .....	29
Bildprojektion .....	29
Ändring av ingångsläge .....	29
Justering av den projicerade bilden ...	30
Korrigerig av trapezoidförvrängning ...	32
Omformateringsläge .....	36

### Praktiska funktioner

Drift med fjärrkontrollen .....	38
Val av bildläge .....	38
Ändring av irisinställning .....	38
Frysning av en rörlig bild .....	38
Menyposter .....	39
Användning av menyskärmen .....	41
Menyval (justeringar) .....	41
Bildjustering (menyn "Bild") .....	43
Val av bildläge .....	43
Justering av bilden .....	43
Justering av färgtemperatur .....	44
Färgjusteringar .....	44
Progressiv .....	44

Bildbrusreducering .....	45
Ändring av irisinställning .....	45
Lampinställning .....	45
Justering av datorbild (menyn "Finsynk.") .....	46
Justering av datorbilden .....	46
Specialfunktionsinställningar .....	46
Autosynk. (automatisk synkroniseringsjustering) .....	46
Kontroll av signalen .....	46
Användning av menyn "Val" .....	47
Justering av överskanning .....	47
Justering av skärmens vertikala storlek (Textningsinställning) .....	47
Inställning av skärmvisning .....	48
Inställning av videosystemet .....	48
Signaltypinställning .....	48
Val av HDMI-inställning .....	48
Val av bakgrundsbild .....	48
Funktion för automatiskt strömavslag ...	49
Kontroll av lampans tillstånd .....	49
Omvändning/omkastning av projicerade bilder .....	49
Val av överföringshastighet (RS-232C) ...	50
Minskad strömförbrukning i viloläge ...	50
Inställning av fläktläge .....	50
Återgång till grundinställningarna .....	50
Val av skärmspråk .....	50

## Referens

### Bilaga

Underhåll .....	51	Tilldelning av anslutningsstift .....	59
Rengöring och byte av dammfiltren ...	52	Tekniska data och	
Underhållsindikatorer .....	54	kommandoinställningar för RS-232C ...	60
Angående lampan .....	56	Tabell över datorkompatibilitet .....	61
Lampa .....	56	Felsökning .....	62
Att observera angående lampan .....	56	Tekniska data .....	64
Byte av lampan .....	56	Mått .....	65
Urtagning och isättning av lampenheten ...	57	Index .....	66
Nollställning av lamptid .....	58		

# VIKTIGA SÄKERHETSFORESKRIFTER

**OBSERVERA:** Läs dessa föreskrifter innan du använder produkten för första gången och spara dem för framtida bruk.

Man kan använda elektricitet till många praktiska saker. Denna produkt har utvecklats och tillverkats för att kunna säkerställa din personliga säkerhet. FELAKTIG HANTERING KAN MEDFÖRA RISK FÖR ELEKTRISKA STÖTAR ELLER BRAND. För att inte sätta de säkerhetsanordningar som byggts in i denna produkt ur spel måste följande grundregler beaktas vid installation, användning och underhåll.

## 1. Läs anvisningarna

Läs noga alla föreskrifter om säkerhet och drift innan produkten tas i bruk.

## 2. Bevara anvisningarna

Alla föreskrifter om säkerhet och drift bör förvaras på ett säkert ställe för framtida referens.

## 3. Läkta varningarna

Läkta samtliga varningar som förekommer i bruksanvisningen och på själva produkten.

## 4. Följ anvisningarna

Följ noga samtliga instruktioner om säkerhet och tillvägagångssätt.

## 5. Rengöring

Koppla loss enheten från eluttaget före rengöring. Använd inte flytande rengöringsmedel eller sådana av sprejtyp. Rengör med en fuktig trasa.

## 6. Tillbehör

Använd inte tillbehör som inte specifikt rekommenderas av tillverkaren, då sådana kan orsaka problem.

## 7. Vatten och fukt

Använd inte enheten i närheten av vatten – t.ex. nära badkar, tvättställ, diskbänk eller tvättmaskin, och ej heller i en fuktig källare, nära en simbassäng e.dyl.

## 8. Monteringstillbehör

Placera inte enheten på en vagn, en ställning, ett stativ, en hållare eller ett bord som är ostadigt. Enheten kan då falla och skadas eller utsätta någon för personskador. Använd endast vagn, ställning, stativ, hållare eller bord som rekommenderas av tillverkaren eller säljs tillsammans med enheten. Montering av enheten bör utföras enligt tillverkarens anvisningar och med monteringstillbehör som rekommenderas av tillverkaren.

## 9. Transport

En kombination av denna enhet och en vagn bör flyttas med största försiktighet. Hastiga stopp, kraftiga stötar och ojämna underlag kan göra att ekipaget välter och skadas.



## 10. Ventilation

Skårar och öppningar är avsedda att förse enheten med ventilation som försäkras felfri drift och skyddar mot överhettning. Dessa öppningar bör aldrig täckas över eller blockeras genom att placera enheten på en säng, en soffa, en tjock matta eller liknande underlag. Enheten bör ej heller placeras på inneslutna ställen såsom i en bokhylla eller ställning såvida inte lämplig ventilation kan försäkras enligt tillverkarens anvisningar.

## 11. Strömkällor

Denna produkt får endast drivas med den typ av strömkälla som anges på märketiketten. Kontakta din återförsäljare eller det lokala elkraftbolaget om du är osäker på vilken spänning som används i hemmet. För produkter som skall drivas med batterier eller någon annan strömkälla bör du anlita bruksanvisningen som medföljer denna.

## 12. Jordning eller polarisation

Till denna produkt medföljer en av de följande typerna av stickproppar. Om stickproppen inte kan stickas in i eluttaget, skall du kontakta en elektriker. Koppla inte ur jorden i stickproppen. Upphäv inte stickproppens säkerhetssyfte.

a. Tvåtrådig (nät-) stickpropp.

b. Tretrådig jordad (nät-) stickpropp med jorduttag.

Denna stickpropp passar endast i ett jordat eluttag.

## 13. Skydd av nätkabeln

Alla nätkablar skall dras så att det inte finns risk att någon trampar på dem eller att de kläms av möbler eller andra föremål. Var speciellt försiktig med kablarnas kontakter, förlängningsledningar och nätintaget på enheten.

## 14. Åskväder

Koppla för säkerhets skull loss nätkabeln från både eluttaget och nätintaget på enheten vid åskväder och inför perioder då enheten inte skall användas under en längre tid. Detta förhindrar skador på enheten som kan orsakas av blixtnedslag eller strömrusning.

## 15. Överbelastning

Akta dig för att överbelasta vägguttag, förlängningskablar och stickproppsadapterar då detta kan skapa risk för brand och elstötar.

## 16. Intrång av föremål och vätskor

Stick aldrig in föremål av något slag i öppningarna på enheten då de kan vidröra delar med högspänning eller kortslua kretsar och därmed skapa risk för brand och elstötar. Var också noga med att inte spillta vätskor på enheten.

## 17. Servicearbete

Försök aldrig att reparera produkten på egen hand då öppning eller borttagning av locken kan utsätta dig för hög spänning eller andra faror. Överlåt alla servicearbeten till en kvalificerad servicetekniker.

## 18. Skador som kräver service

Koppla loss enheten från eluttaget och kontakta kvalificerad servicepersonal om något av det följande inträffar:

- Nätkabeln eller dess stickpropp har skadats.
- Vätska har spillts på eller föremål har trängt in i produkten.
- Produkten har utsatts för regn eller vattenstänk.
- Om produkten uppträder onormalt trots att den hanteras enligt bruksanvisningen. Använd endast de reglage som specifikt anges i bruksanvisningen då felaktig justering med övriga reglage kan leda till svåra skador, som kan kräva omfattande reparationer av en kvalificerad tekniker.
- Produkten har tappats eller på något sätt utsatts för skador.
- Service kan också behövas när bild- och ljudkvalitet skiljer sig märkbart från den normala.

## 19. Reservdelar

Om några delar behöver bytas skall du försäkra att teknikern använder delar som specifikt anges av tillverkaren eller som har samma egenskaper som den ursprungliga delen. Delar som ej godkänts kan medföra risk för brand, elektriska stötar eller annan fara.

## 20. Säkerhetskontroll

Efter avslutad service eller reparationsarbete skall du be teknikern att utföra en fullständig säkerhetskontroll för att försäkra att produkten är i fullgod driftskondition.

## 21. Tak- eller väggmontering

Vid montering av enheten på en vägg eller hängande i taket skall tillverkarens rekommendationer noggrant följas.

## 22. Värme

Produkten bör hållas på behörigt avstånd från värmekällor som element, värmeutsläpp, spisar och andra föremål (inklusive förstärkare) som avger värme.

- DLP®-logon, DLP®-medaljongen och BrilliantColor™ är varumärken under Texas Instruments.
- Microsoft® och Windows® är registrerade varumärken tillhörande Microsoft Corporation i USA och/eller övriga länder.
- PC/AT är ett registrerat varumärke tillhörande International Business Machines Corporation i USA.
- Macintosh® är ett registrerat varumärke tillhörande Apple Computer, Inc. i USA och/eller övriga länder.
- HDMI, logotypen HDMI och High-Definition Multimedia Interface är varumärken eller registrerade varumärken tillhörande HDMI Licensing LLC.
- Alla övriga företags- eller produktnamn är varumärken eller registrerade varumärken i respektive land.
- Vissa integrerade kretschips i denna produkt omfattar konfidentiella och/eller företagshemliga rättigheter som tillhör Texas Instruments. Därför är det ej tillåtet att kopiera, modifiera, adaptera, översätta, distribuera, bakåtutveckla, bakåtmontera eller avkompilera innehållet i dessa chips.

# Observera följande säkerhetsföreskrifter vid uppställning av projektorn.

## Att observera angående lampenheten

- Risk för förekomst av glasskärvor om lampan spricker. Kontakta en av Sharp auktoriserad projektorhandlare eller serviceverkstad för lampbyte om lampan råkar spricka. Se "Byte av lampan" på sidan 56.

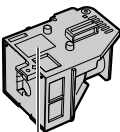

## Att observera vid uppställning av projektorn

- För problemfri drift och bibehållen hög bildkvalitet rekommenderar SHARP att projektorn placeras på ett ställe som ej utsätts för fukt, damm och cigarrettrök. När projektorn utsätts för miljöer som dessa måste luftintag, luftutsläpp och objektivet rengöras oftare. Så länge projektorn rengörs regelbundet kommer miljöer som dessa inte att förkorta dess förväntade livslängd. Intern rengöring bör endast utföras av en av Sharp auktoriserad projektorhandlare eller serviceverkstad.

## Placera inte projektorn på ställen som kan utsättas för solsken eller annan skarp belysning.

- Placera duken så att den inte utsätts för solsken eller rumsbelysning. Ljus som faller direkt på duken gör färgerna bleka och bilden svår att se. Dra för gardinerna och dämpa belysningen om duken ska användas i ett soligt eller väl upplyst rum.

## Att observera angående placering av projektorn

- Placera projektorn på ett jämnt underlag inom justeringsbart område (8 grader) för justeringsfoten.

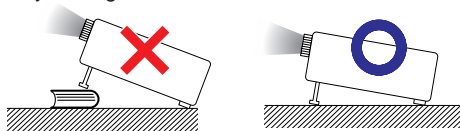

- När projektorn är nyinköpt kan det hända att en svag lukt återges från ventilationsöppningarna, när strömmen slås på första gången. Detta är normalt och tyder inte på något fel. Lukten försvinner efter att projektorn har använts ett tag.

## Vid användning av projektorn bland berg och högt belägna platser (vid en höjd över havet på minst 4.900 fot (1.500 meter))

- Vid användning av projektorn på högt belägna platser där luften är tunnare ska du ställa "Fläktläge" på "Hög". I annat fall kan det optiska systemets livslängd förkortas.

## Varning om att placera projektorn i en hög position

- Vid placering av projektorn i en hög position ska du vara noga med att fästa den ordentligt så att den inte kan falla och orsaka personskador.

## Undvik att utsätta projektorn för stötar och/eller vibrationer.

- Skydda objektivet så att dess yta inte kan utsättas för slag och stötar.

## Se till att vila ögonen då och då.

- Ögonen kan bli irriterade om du tittar på bilden under långa perioder. Se till att vila ögonen då och då.

## Undvik placering på extremt varma eller kalla ställen.

- Lämplig brukstemperatur för projektorn är från 41°F till 95°F (+5°C till +35°C).
- Lämplig förvaringstemperatur för projektorn är från -4°F till 140°F (-20°C till +60°C).

## Blockera aldrig luftutsläpp och luftintag.

- Se till att det förekommer ett friutrymme på minst 11 13/16 tum (30 cm) mellan luftutsläppen och närmaste vägg eller föremål.
- Se till att luftintagen och luftutsläppen inte täcks över.
- Om kylfläkten blir blockerad ställer en skyddskrets automatiskt projektorn i beredskapsläget för att förhindra överhettning. Detta tyder inte på fel (se sidorna 54 och 55). Koppla bort projektorns nätkabel från vägguttaget och vänta minst 10 minuter. Placera projektorn på ett ställe där dess luftintag och luftutsläpp inte blockeras, anslut nätkabeln på nytt och slå på projektorn. Detta bör återställa projektorn till normalt driftstillstånd.

- När projektorn slås av fortsätter kylfläkten att drivas en stund för att sänka den interna temperaturen. Koppla ur nätkabeln först efter att kylfläkten stoppats. Perioden innan kylfläkten stoppas varierar beroende på de omgivande förhållandena och den interna temperaturen.

### Att observera vid användning av projektorn

- Vid användning av projektorn ska du undvika att utsätta den för kraftiga stötar och/eller vibrationer då detta kan leda till skador. Var speciellt försiktig med objektivet. Innan projektorn flyttas ska du vara noga med att koppla bort nätkabeln från vägguttaget och koppla ur alla andra anslutna kablar.
- Bär aldrig projektorn genom att hålla i objektivet.
- Sätt alltid på objektivskyddet när projektorn inte används (se sidan 11).
- Utsätt inte projektorn för direkt solsken och håll den borta från värmekällor. Hög värme kan missfärga höljet eller deformera plastlocket.

### Annan ansluten utrustning

- Vid anslutning av en dator eller annan audiovisuell utrustning till projektorn ska du göra anslutningarna EFTER att projektorns nätkabel kopplats bort från vägguttaget och utrustningen som ska anslutas slagits av.
- Läs bruksanvisningen för projektorn och för utrustningen som ska anslutas för närmare detaljer om anslutningen.

### Användning av projektorn i andra länder

- Tänk på att nätspänningen och formen på uttag och kontakter kan variera från land till land. När projektorn ska användas utomlands ska du vara noga med att använda en nätkabel som lämpar sig för landet ifråga.

### Funktion för temperaturövervakning

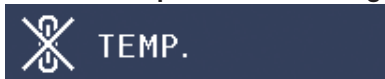

- Om projektorn börjar överhettas beroende på uppställningsproblem eller blockerade intag eller utsläpp tänds "X" och "TEMP." i bildens nedre vänstra hörn. Om temperaturen fortsätter att stiga sloknar lampan, indikatorn för temperaturvarning på projektorn börjar blinka och, efter en avkylningsperiod på 90 sekunder, ställs projektorn i beredskapsläge. Se "Underhållsindikatorer" på sidan 54 för närmare detaljer.



#### Info

- Kylfläkten reglerar den interna temperaturen och dess drift kontrolleras automatiskt. Ljudet från fläkten kan variera under användning beroende på ändringar i fläkthastigheten. Detta tyder inte på fel.
- Koppla inte ur nätkabeln under pågående användning eller när kylfläkten är igång. Detta kan orsaka skador beroende på stigande intern temperatur med tanke på att kylfläkten stoppas.

# Tillbehör

## Medföljande tillbehör



Fjärrkontroll  
RRMCGA543WJSB



Två R03-batterier  
(Storlek AAA , UM/SUM-4,  
HP-16 eller liknande)

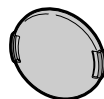

Objektivskydd  
(påsett)  
CCAPHA024WJSA

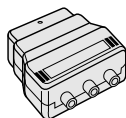

21-stiftig RCA-  
omvandlingsadapter  
QSOCZ0361CEZZ

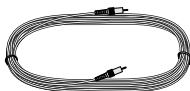

Videokabel  
QCNWGA001WJZZ

• Bruksanvisning

Nätkabel\*

(1)

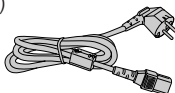

För Europa, utom  
Storbritannien  
(6' (1,8 m))  
QACCVA011WJPZ

(2)

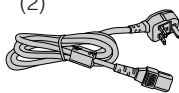

För Storbritannien  
och Singapore  
(6' (1,8 m))  
QACCBA036WJPZ

(3)

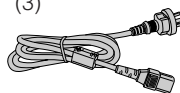

För Australien, Nya  
Zeeland och Oceanien  
(6' (1,8 m))  
QACCLA018WJPZ

\* Använd en nätkabel som lämpar sig för vägguttagen i ditt land.

## Extra tillbehör

■ Lampenhet	AN-XR10L2
■ DIN-D-sub RS-232C-adapter (5 <sup>57/64</sup> " (15 cm))	AN-A1RS
■ 3 RCA/15-polig D-sub-kabel (10' (3,0 m))	AN-C3CP2



### Anm.

- Beroende på region kan det hända att vissa extra tillbehör inte är tillgängliga. Rådfråga en av Sharp auktoriserad projektorhandlare eller serviceverkstad.

# Delarnas benämning och funktioner

Numren inom  anger de sidor i denna bruksanvisning där ämnet förklaras närmare.

## Projektor

### Sedd ovanifrån

Ström-  
indikator

**28, 54**

Lampindikator

**28, 54**

Tangenten  
STANDBY/ON  
För att slå på  
strömmen och  
ställa projektorn i  
beredskapsläge.

**28**

Temperaturvarningsindikator

**54**

Tangenten  
ENTER  
För inställning av  
poster som valts eller  
justerats på menyn.

**41**

Tangenterna INPUT (▲/▼)  
För skiftning mellan  
ingångsläget 1, 2, 3, 4, 5  
och 6.

**29**

Tangenten MENU  
För framtagning av  
justerings- och  
inställningsmenyer.

**41**

Tangenten  
RESIZE  
För ändring av  
skärmstorlek.

**36**

Justeringtangenterna  
(▲/▼/◀/▶)  
För val av menyposter.

**41**

### Sedd framifrån

Fokusering  
För justering  
av fokusen.

**30**

Luftintag

**51**

Zoomring  
För att förstora/  
förminska bilden.

**30**

Spaken  
HEIGHT  
ADJUST

**30**

Fjärrkontrollsensor  
(på framsidan)

**15**

Tryck på båda sidorna av  
objektivskyddet för att sätta på  
eller ta av det.

## Delarnas benämning och funktioner (Fortsättning)

Numren inom **■** anger de sidor i denna bruksanvisning där ämnet förklaras närmare.

### Sedd bakifrån

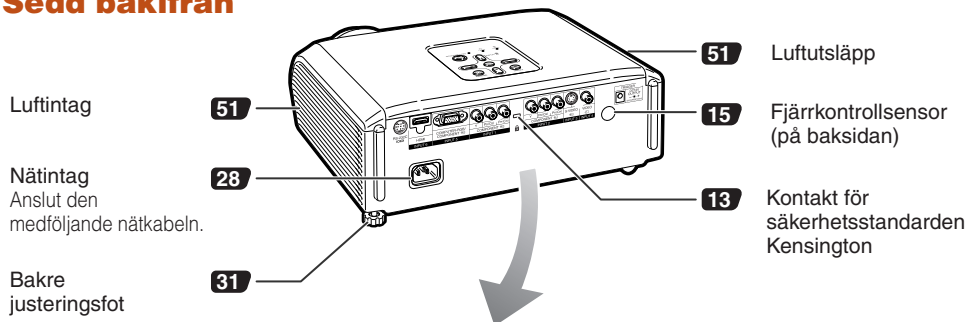

### Uttag

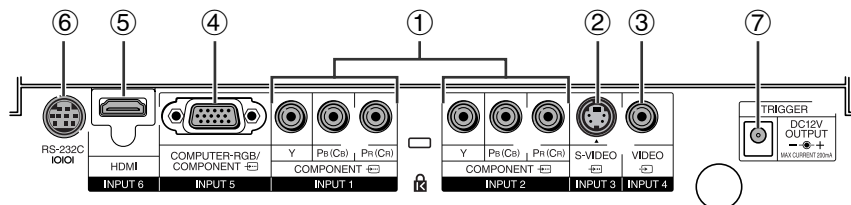

Uttag	Beskrivning	Sid.
①	Uttagen INPUT 1, 2 Anslutning av videoutrustning med komponentutgångar (DVD-spelare, DTV-avkodare, DVD-inspelare med hårddisk o.dyl.).	<b>23</b>
②	Uttaget INPUT 3 Anslutning av videoutrustning med S-videoutgång (Videobandspelare, DVD-spelare o.dyl.).	<b>24</b>
③	Uttaget INPUT 4 Anslutning av videoutrustning utan S-videoutgång.	<b>24</b>
④	Uttaget INPUT 5	<b>25</b>
	<ul style="list-style-type: none"> <li>■ Anslutning av videoutrustning med komponentutgångar (DVD-spelare, DTV-avkodare, DVD-inspelare med hårddisk o.dyl.).</li> <li>■ Anslutning av en dator.</li> </ul>	<b>26</b>
⑤	Uttaget INPUT 6 Anslutning av videoutrustning med en HDMI-utgång.	<b>25</b>
⑥	Uttaget RS-232C Anslutning av en dator för styrning av projektorn.	<b>27</b>
⑦	Uttaget TRIGGER När projektorn slås på matas en styrsignal (12 V likström) ut via denna utgång. Om en elektrisk bildskärm eller annan kompatibel enhet är ansluten, så kan den slås på samtidigt med projektorn.	—

Numren inom  anger de sidor i denna bruksanvisning där ämnet förklaras närmare.

**Tangenten STANDBY**

För att ställa projektorn i beredskapsläge.

**Tangenten KEYSTONE**

För aktivering av läget för Keystone-korrigerig.

**Tangenten RETURN**

För återgång till föregående menyskärm under menyoperationer.

**Tangenten AUTO SYNC**

För automatisk bildjustering vid anslutning till en dator.

**Tangenten RGB/COMP.**

Används för att växla till respektive insignaltyp.

**Tangenten FREEZE**

För frysning av bilden.

**Tangenten LIGHT**

Används för att tända alla tangenter på fjärrkontrollen.

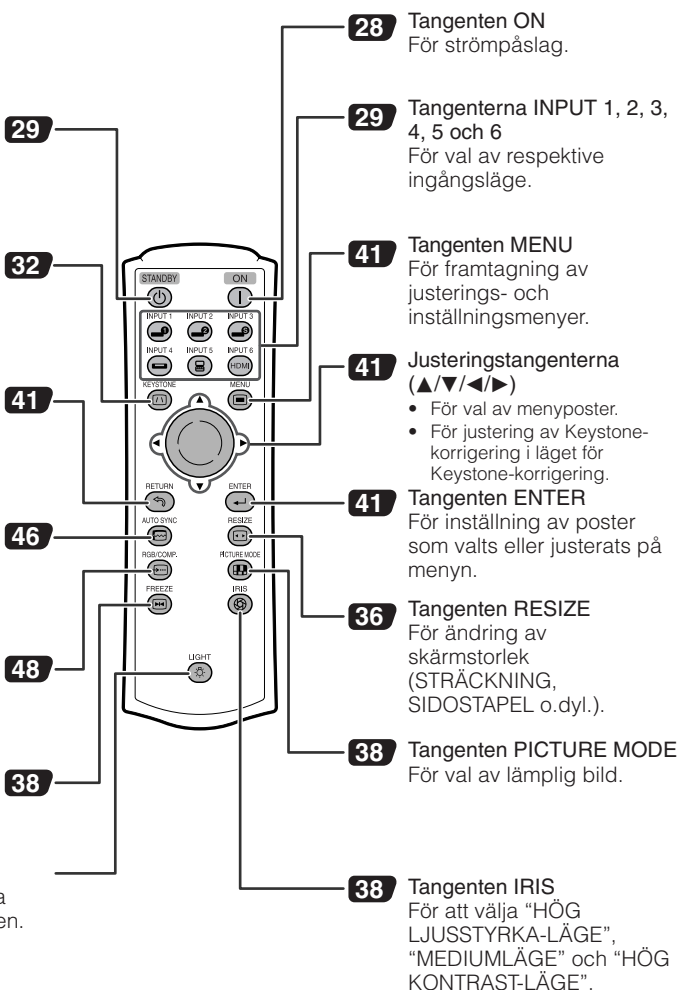

**28** Tangenten ON  
För strömpåslag.

**29** Tangenterna INPUT 1, 2, 3, 4, 5 och 6  
För val av respektive ingångsläge.

**41** Tangenten MENU  
För framtagning av justerings- och inställningsmenyer.

**41** Justeringstangenterna (▲/▼/◀/▶)  
• För val av menyposter.  
• För justering av Keystone-korrigerig i läget för Keystone-korrigerig.

**41** Tangenten ENTER  
För inställning av poster som valts eller justerats på menyn.

**36** Tangenten RESIZE  
För ändring av skärmstorlek (STRÄCKNING, SIDOSTAPEL o.dyl.).

**38** Tangenten PICTURE MODE  
För val av lämplig bild.

**38** Tangenten IRIS  
För att välja "HÖG LJUSSTYRKA-LÄGE", "MEDIUMLÄGE" och "HÖG KONTRAST-LÄGE".

**Användning av projektorns Kensington-lås**

- Denna projektor har en kontakt för säkerhetsstandarden Kensington för bruk med säkerhetssystemet Kensington MicroSaver. Anlita informationen som medföljde systemet för anvisningar om att med detta säkra projektorn.

## Delarnas benämning och funktioner (Fortsättning)

### Isättning av batterierna

- 1** Tryck på märket ▲ på locket och skjut det i pilens riktning.

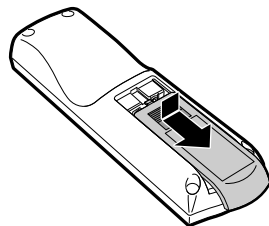

- 2** Sätt i batterierna.
- Sätt i batterierna med polerna vända enligt märkena ⊕ och ⊖ inuti batterifacket.

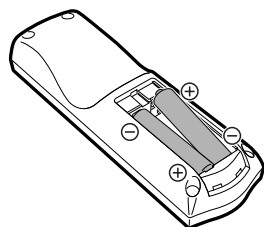

- 3** Sätt på locket och skjut tills det låses fast med ett klick.

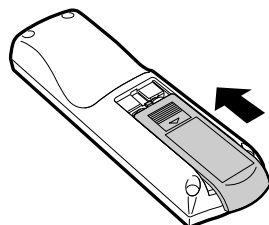

**Felaktig hantering av batterierna skapar risk för läckage eller explosion. Observera noga det följande.**



#### Observera

- Det föreligger risk för explosion om batterierna byts felaktigt. Ersätt endast med samma eller likvärdig typ.
  - Sätt i batterierna med polerna vända enligt märkena ⊕ och ⊖ inuti batterifacket.
  - Blanda inte batterier av olika typ eller fabrikat då dessa kan ha olika egenskaper.
  - Blanda inte gamla och nya batterier. Detta kan göra att de nya batteriernas livslängd förkortas eller att de gamla batterierna läcker.
  - Avlägsna alltid batterierna från fjärrkontrollen så snart de blivit förbrukade då dessa i annat fall kan läcka. Batterivätskan från läckande batterier kan irritera huden. Ta ur och torka av batterierna med en trasa.
- 
- Batterierna som medföljer projektorn kan laddas ur ganska snabbt beroende på hur de förvaras. Byt ut dessa mot nya batterier så snart som möjligt.
  - Ta ut batterierna ur fjärrkontrollen om den inte ska användas under en längre tid.
  - Följ noga gällande regler (lokala bestämmelser) för att göra sig av med förbrukade batterier.

## Användbart område

Fjärrkontrollen kan användas för att styra projektorn inom omfången som visas på bilden.

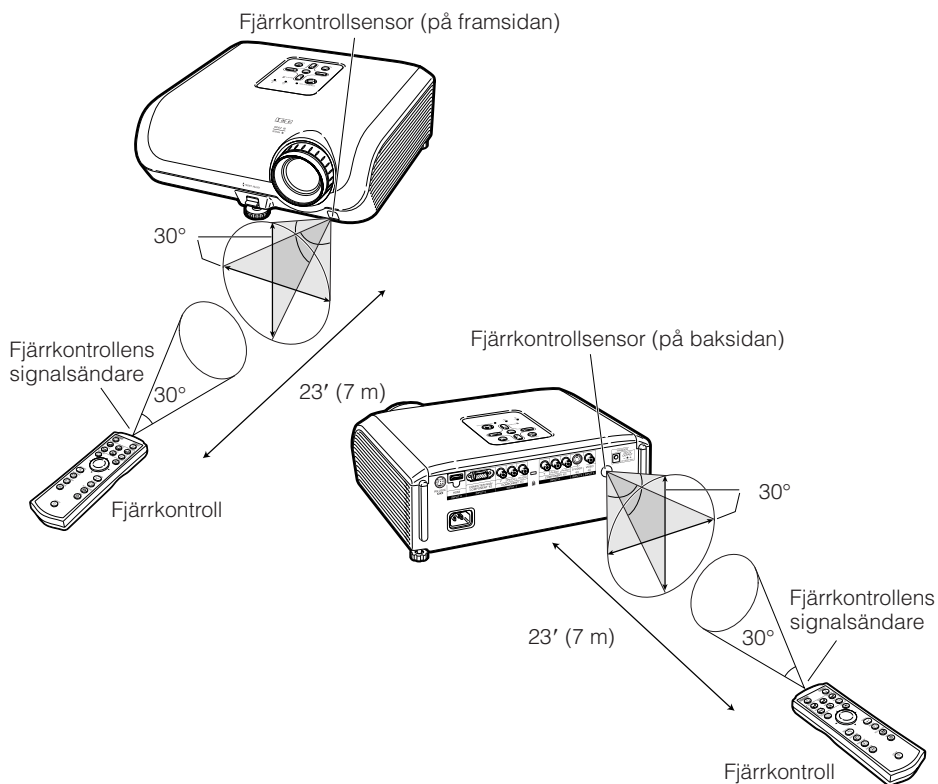

### Anm.

- Det går att reflektera signalen från fjärrkontrollen på duken för att underlätta driften. Det effektiva avståndet för signalen beror dock på vilket material duken är gjord av.

### Vid användning av fjärrkontrollen

- Akta dig för att tappa den och undvik fukt och höga temperaturer.
- Fjärrkontrollen kan fungera felaktigt under lysrörsbelysning. Flytta projektorn bort från lysrörslampan om så är fallet.

# Snabbstart

Detta avsnitt beskriver grundläggande tillvägagångssätt (anslutning av projektorn till videoutrustning). Se sidnumret som anges nedan för närmare detaljer om varje steg.

## Uppställning och projektion

I detta avsnitt förklaras anslutning av projektorn till videoutrustning med hjälp av ett exempel.

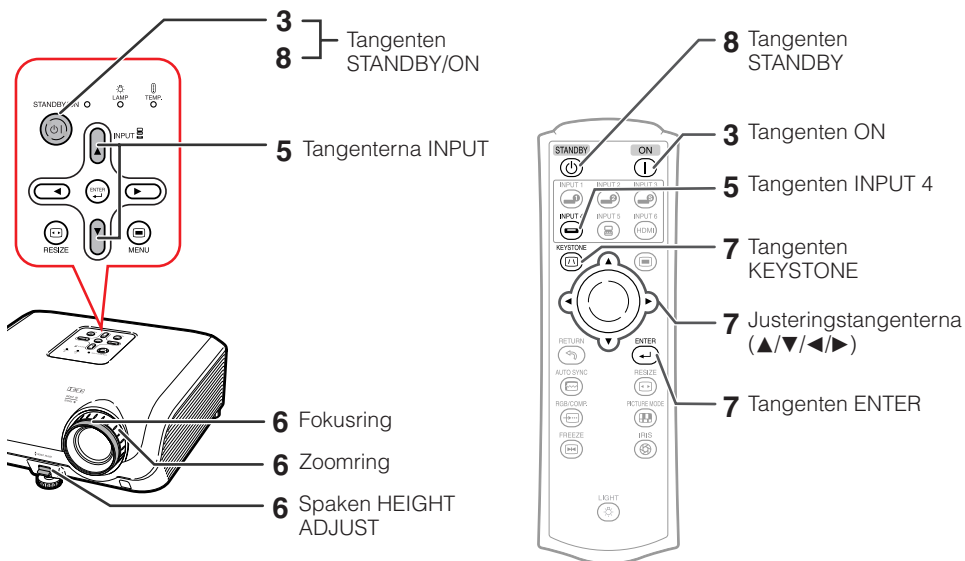

**1. Placera projektorn vänd mot en vägg eller en duk** ➔ Sid. 18

**2. Anslut projektorn till videoutrustningen och anslut nätkabeln till nätintaget på projektorn** ➔ Sid. 22–28

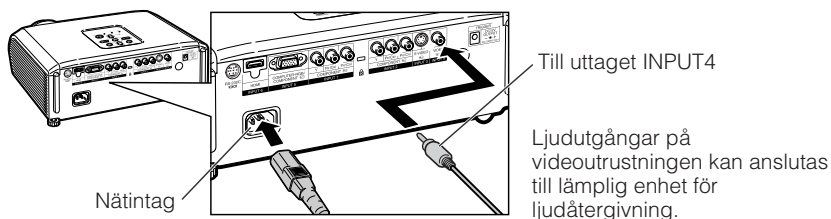

**3. Ta av objektivskyddet och slå på projektorn** ➔ Sid. 28

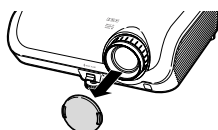

På projektorn  
STANDBY/ON



På fjärrkontrollen  
ON



## 4. Slå på videoutrustningen och starta avspelning

## 5. Välj önskat ingångsläge → Sid. 29

Välj "INGÅNG 4" med hjälp av ingångsväljarna INPUT på projektorn eller ingångsväljaren INPUT 4 på fjärrkontrollen.

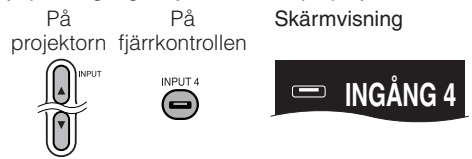

- Vid tryckning på ingångsväljarna INPUT på projektorn ändras ingångsvalet enligt följande:  
→INGÅNG1↔INGÅNG2↔INGÅNG3↔INGÅNG4↔INGÅNG5↔INGÅNG6←
- Ingångsvalet kan också ändras genom att trycka på lämplig ingångsväljare (INPUT 1-6) på fjärrkontrollen.

## 6. Ställ in skärpa, bildstorlek och projektionsvinkel → Sid. 30, 31

<p>1. Ställ in skärpan genom att vrida på fokusringen.</p>  <p style="text-align: center;">Fokusring</p>	<p>2. Ställ in den projicerade bildstorleken genom att vrida på zoomringen.</p>  <p style="text-align: center;">Zoomring</p>	<p>3. Ställ in projektionsvinkeln med spaken HEIGHT ADJUST.</p> 
---	---	---

## 7. Korrigera trapetsoidförvrängning (GEOMETRISK JUSTERING) → Sid. 32–35

1. Tryck på **Ⓜ** KEYSTONE på fjärrkontrollen.
2. Tryck på **▲/▼/◀/▶** på fjärrkontrollen för att välja inställning av den övre vänstra positionen på den projicerade bilden.
3. Tryck på **Ⓜ** ENTER på fjärrkontrollen för att ställa in positionen.
4. Upprepa åtgärderna i punkt 2 och 3 för att ställa in den övre högra, nedre högra och nedre vänstra positionen på den projicerade bilden.
  - Efter att den nedre vänstra positionen har bekräftats verkställs justeringen av bilden varpå inställningen avslutas.

## 8. Slå av strömmen → Sid. 29

Tryck på tangenten STANDBY/ON på projektorn eller STANDBY på fjärrkontrollen och tryck sedan på tangenten på nytt när ett bekräftelsemeddelande visas för att ställa projektorn i beredskapsläge.



- Koppla bort nätkabeln från vägguttaget efter att kylfläkten har stoppat.

# Uppställning av projektorn

## Uppställning av projektorn

För optimal bildkvalitet ska projektorn placeras i rätt vinkel mot duken med projektorns fötter flata på ett jämnt underlag. Detta sörjer för bäst bildkvalitet och undanröjer behovet av Keystone-korrigerig.

## Standarduppställning (frontprojektion)

- Placera projektorn på lämpligt avstånd från duken i enlighet med den önskade bildstorleken (se sidan 20).

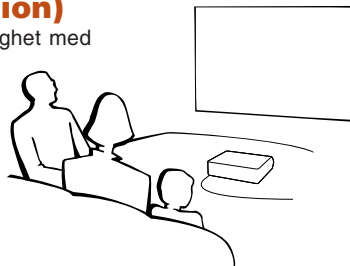

## Exempel på standarduppställning

### Sedd från sidan

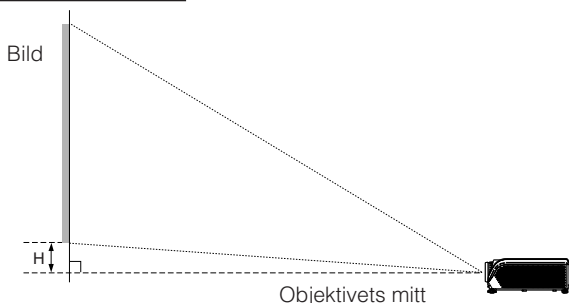

### Anm.

- Se sidan 20 för ytterligare information om "Bildstorlek (dukstorlek) och projektionsavstånd".

## Uppställning för takmontering

- Vi rekommenderar användning av den valfria takmonteringshållaren från Sharp för denna installation. Kontakta en av Sharp auktoriserad projektorhandlare eller serviceverkstad för inköp av den rekommenderade takmonteringshållaren (inköps separat).
  - Takmonteringshållare AN-60KT, dess förlängningsrör AN-TK201 och AN-TK202.
- Omvänd bilden genom att välja "Tak + Fram" för "PRJ funk.". Se sidan 49 för användning av denna funktion.

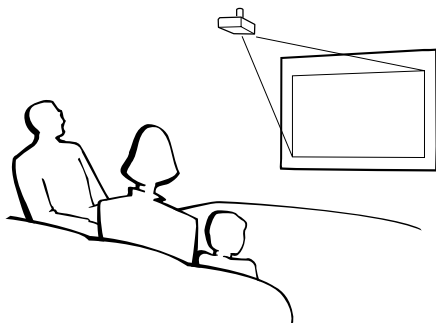

## Projektionsläge (PRJ funk.)

Projektorn kan ställas i ett av de 4 projektlägen som anges nedan. Välj ett projektläge som lämpar sig för den aktuella situationen. (Det går att ställa in projektläge i menyn "Val 2". Se sidan 49.)

### ■ Bordsplacering, frontprojektion

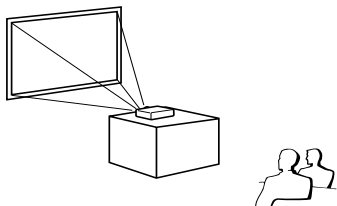

### ■ Takmontering, frontprojektion

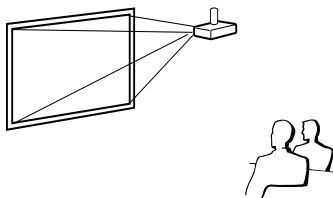

### Menypost → "Fram"

### ■ Bordsplacering, bakprojektion (med en genomskinlig duk)

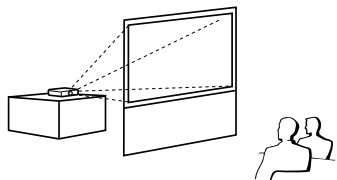

### Menypost → "Tak + Fram"

### ■ Takmontering, bakprojektion (med en genomskinlig duk)

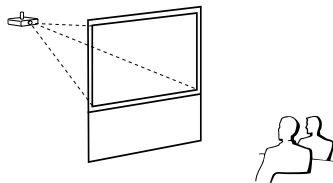

### Menypost → "Bak"

### Menypost → "Tak + Bak"

## Angivning av projektsbildstorlek och projektsavstånd

Se sidan 20 för ytterligare information om "Bildstorlek (dukstorlek) och projektsavstånd".  
Exempel: Vid användning av en bredbildsduk (16:9)

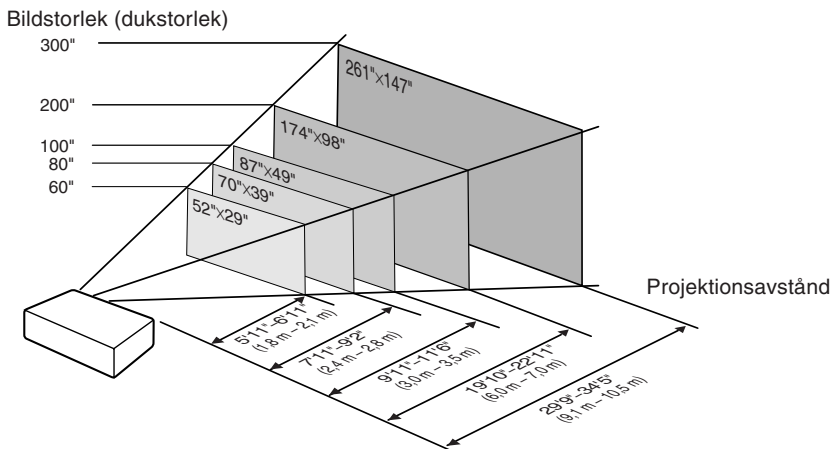

# Uppställning av projektor (Fortsättning)

## Bildstorlek (dukstorlek) och projektionsavstånd

Den projicerade skärmstorleken varierar beroende på avståndet från projektorns objektiv till duken. Anlita tabellen nedan för att installera projektorn så att optimal bildstorlek visas på duken. Använd värdena i denna tabell som referens vid installation.

### Vid användning av bredskärmsformat (16:9) och projektion av en bild på 16:9

Bildstorlek (dukstorlek)			Projektionsavstånd [L]		Avstånd från objektivet mitt till bildens undersida [H]
Diag. [χ]	Bredd	Höjd	Minimal [L1]	Maximal [L2]	
300" (762 cm)	261" (664 cm)	147" (374 cm)	29' 9" (9,1 m)	34' 5" (10,5 m)	21 1/32" (53 cm)
270" (686 cm)	235" (598 cm)	132" (336 cm)	26' 9" (8,2 m)	30' 11" (9,4 m)	18 15/16" (48 cm)
250" (635 cm)	218" (553 cm)	123" (311 cm)	24' 9" (7,5 m)	28' 8" (8,7 m)	17 17/32" (45 cm)
200" (508 cm)	174" (443 cm)	98" (249 cm)	19' 10" (6,0 m)	22' 11" (7,0 m)	14 1/16" (36 cm)
150" (381 cm)	131" (332 cm)	74" (187 cm)	14' 10" (4,5 m)	17' 2" (5,2 m)	10 39/64" (27 cm)
100" (254 cm)	87" (221 cm)	49" (125 cm)	9' 11" (3,0 m)	11' 6" (3,5 m)	7 1/16" (18 cm)
80" (203 cm)	70" (177 cm)	39" (100 cm)	7' 11" (2,4 m)	9' 2" (2,8 m)	5 39/64" (14 cm)
70" (178 cm)	61" (155 cm)	34" (87 cm)	6' 11" (2,1 m)	8' 0" (2,4 m)	4 29/32" (12 cm)
60" (152 cm)	52" (133 cm)	29" (75 cm)	5' 11" (1,8 m)	6' 11" (2,1 m)	4 19/64" (11 cm)
40" (102 cm)	35" (89 cm)	20" (50 cm)	4' 0" (1,2 m)	4' 7" (1,4 m)	2 51/64" (7 cm)

χ: Bildstorlek (dukstorlek) (diag.) (tum/cm)

L: Projektionsavstånd (fot/m)

L1: Minimalt projektionsavstånd (fot/m)

L2: Maximalt projektionsavstånd (fot/m)

H: Avstånd från objektivet mitt till bildens undersida (tum/cm)

Formeln för bildstorlek och projektionsavstånd

**[Fot/tum]**

L1 (fot) = 0,03019χ / 0,3048

L2 (fot) = 0,03493χ / 0,3048

H (tum) = 0,17808χ / 2,54

**[m/cm]**

L1 (m) = 0,03019χ

L2 (m) = 0,03493χ

H (cm) = 0,17808χ

### Vid användning av normalt format (4:3) och projektion av en bild på 4:3 (Läget SIDOSTAPEL)

Bildstorlek (dukstorlek)			Projektionsavstånd [L]		Avstånd från objektivet mitt till bildens undersida [H]
Diag. [χ]	Bredd	Höjd	Minimal [L1]	Maximal [L2]	
300" (762 cm)	240" (610 cm)	180" (457 cm)	36' 4" (11,1 m)	42' 1" (12,8 m)	25 47/64" (65 cm)
270" (686 cm)	216" (549 cm)	162" (411 cm)	32' 9" (10,0 m)	37' 10" (11,5 m)	23 11/16" (59 cm)
250" (635 cm)	200" (508 cm)	150" (381 cm)	30' 4" (9,2 m)	35' 1" (10,7 m)	21 29/64" (54 cm)
200" (508 cm)	160" (406 cm)	120" (305 cm)	24' 3" (7,4 m)	28' 1" (8,6 m)	17 5/32" (44 cm)
150" (381 cm)	120" (305 cm)	90" (229 cm)	18' 2" (5,5 m)	21' 0" (6,4 m)	12 7/8" (33 cm)
100" (254 cm)	80" (203 cm)	60" (152 cm)	12' 1" (3,7 m)	14' 0" (4,3 m)	8 37/64" (22 cm)
80" (203 cm)	64" (163 cm)	48" (122 cm)	9' 8" (3,0 m)	11' 3" (3,4 m)	6 59/64" (17 cm)
70" (178 cm)	56" (142 cm)	42" (107 cm)	8' 6" (2,6 m)	9' 10" (3,0 m)	6" (15 cm)
60" (152 cm)	48" (122 cm)	36" (91 cm)	7' 3" (2,2 m)	8' 5" (2,6 m)	5 9/64" (13 cm)
40" (102 cm)	32" (81 cm)	24" (61 cm)	4' 10" (1,5 m)	5' 7" (1,7 m)	3 7/16" (9 cm)

χ: Bildstorlek (dukstorlek) (diag.) (tum/cm)

L: Projektionsavstånd (fot/m)

L1: Minimalt projektionsavstånd (fot/m)

L2: Maximalt projektionsavstånd (fot/m)

H: Avstånd från objektivet mitt till bildens undersida (tum/cm)

Formeln för bildstorlek och projektionsavstånd

**[Fot/tum]**

L1 (fot) = 0,03694χ / 0,3048

L2 (fot) = 0,04275χ / 0,3048

H (tum) = 0,21794χ / 2,54

**[m/cm]**

L1 (m) = 0,03694χ

L2 (m) = 0,04275χ

H (cm) = 0,21794χ

## Vid användning av normalt format (4:3) och projektion av en bild på 16:9

Bildstorlek (dukstorlek)			Projektionsavstånd [L]		Avstånd från objektivets mitt till bildens undersida [H]
Diag. [χ]	Bredd	Höjd	Minimal [L1]	Maximal [L2]	
300" (762 cm)	240" (610 cm)	180" (457 cm)	27' 3" (8,3 m)	31' 7" (9,6 m)	19 <sup>5</sup> / <sub>16</sub> " (49 cm)
270" (686 cm)	216" (549 cm)	162" (411 cm)	24' 7" (7,5 m)	28' 5" (8,7 m)	17 <sup>3</sup> / <sub>8</sub> " (44 cm)
250" (635 cm)	200" (508 cm)	150" (381 cm)	22' 9" (6,9 m)	26' 4" (8,0 m)	16 <sup>3</sup> / <sub>32</sub> " (41 cm)
200" (508 cm)	160" (406 cm)	120" (305 cm)	18' 2" (5,5 m)	21' 0" (6,4 m)	12 <sup>7</sup> / <sub>8</sub> " (33 cm)
150" (381 cm)	120" (305 cm)	90" (229 cm)	13' 8" (4,2 m)	15' 9" (4,8 m)	9 <sup>21</sup> / <sub>32</sub> " (25 cm)
100" (254 cm)	80" (203 cm)	60" (152 cm)	9' 1" (2,8 m)	10' 6" (3,2 m)	6 <sup>7</sup> / <sub>16</sub> " (16 cm)
80" (203 cm)	64" (163 cm)	48" (122 cm)	7' 3" (2,2 m)	8' 5" (2,6 m)	5 <sup>9</sup> / <sub>64</sub> " (13 cm)
70" (178 cm)	56" (142 cm)	42" (107 cm)	6' 4" (1,9 m)	7' 4" (2,2 m)	4 <sup>1</sup> / <sub>2</sub> " (11 cm)
60" (152 cm)	48" (122 cm)	36" (91 cm)	5' 5" (1,7 m)	6' 4" (1,9 m)	3 <sup>55</sup> / <sub>64</sub> " (10 cm)
40" (102 cm)	32" (81 cm)	24" (61 cm)	3' 8" (1,1 m)	4' 2" (1,3 m)	2 <sup>37</sup> / <sub>64</sub> " (7 cm)

χ: Bildstorlek (dukstorlek) (diag.) (tum/cm)

L: Projektionsavstånd (fot/m)

L1: Minimalt projektionsavstånd (fot/m)

L2: Maximalt projektionsavstånd (fot/m)

H: Avstånd från objektivets mitt till bildens undersida (tum/cm)

Formeln för bildstorlek och projektionsavstånd

**[Fot/tum]**

L1 (fot) =  $0,02771\chi / 0,3048$

L2 (fot) =  $0,03206\chi / 0,3048$

H (tum) =  $0,16346\chi / 2,54$

**[m/cm]**

L1 (m) =  $0,02771\chi$

L2 (m) =  $0,03206\chi$













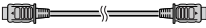



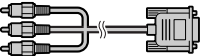

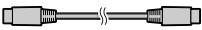

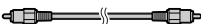

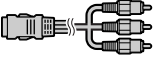

H (cm) =  $0,16346\chi$

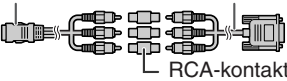
### Anm.

- En viss felmarginal bör tillåtas för värdena i tabellen.

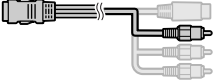
# Exempel på kablar för anslutning

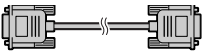
- Vi hänvisar till bruksanvisningen till den utrustning som ska anslutas för närmare detaljer om kablar och anslutning.
- Det kan behövas andra kablar eller kontaktdon som ej förtecknas nedan.

Utrustning	Ingångs-signal	Kabel	Uttag på projektorn
Audiovisuell utrustning   	HDMI-video	HDMI-kabel (tillgänglig separat) 	INPUT6 
	Komponent-video	Komponentkabel (tillgänglig separat) 	INPUT1, 2 
	Komponent-video	3 RCA/15-polig D-sub-kabel (extra tillbehör: AN-C3CP2) 	INPUT5 
	S-video	S-videokabel (tillgänglig separat) 	INPUT3 
	Video	Videokabel (medföljer) 	INPUT4 
Kamera/ videospel  	Komponent-video	Kablar för kamera eller videospel 	INPUT1, 2 
	Komponent-video	Kablar för kamera eller videospel 3 RCA/15-polig D-sub-kabel (extra tillbehör: AN-C3CP2) RCA-kontaktadapter (tillgänglig separat) 	INPUT5 
	S-video	Kablar för kamera eller videospel 	INPUT3 
	Video	Kablar för kamera eller videospel 	INPUT4 
Dator	RGB-video	RGB-kabel (tillgänglig separat) 	INPUT5 

# Anslutning till videoutrustning

Var noga med att före anslutning koppla bort projektorns nätkabel från vägguttaget och se till att utrustningen som ska anslutas är avslagen. Utför alla anslutningar och slå först på projektorn och sedan övrig utrustning.

## Vid anslutning av komponentvideoutrustning till komponentingångar på projektorn (INPUT1 eller INPUT2)

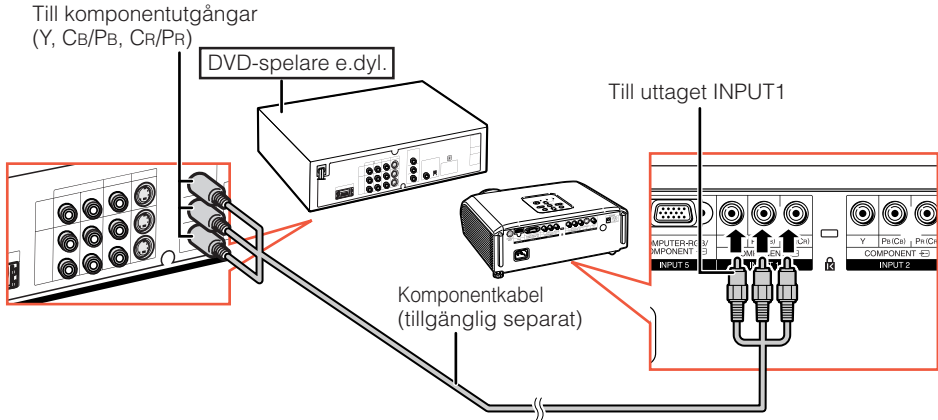

## Anslutning till videoutrustning (Fortsättning)

### Vid anslutning till utrustning med S-videoutgång (INPUT3)

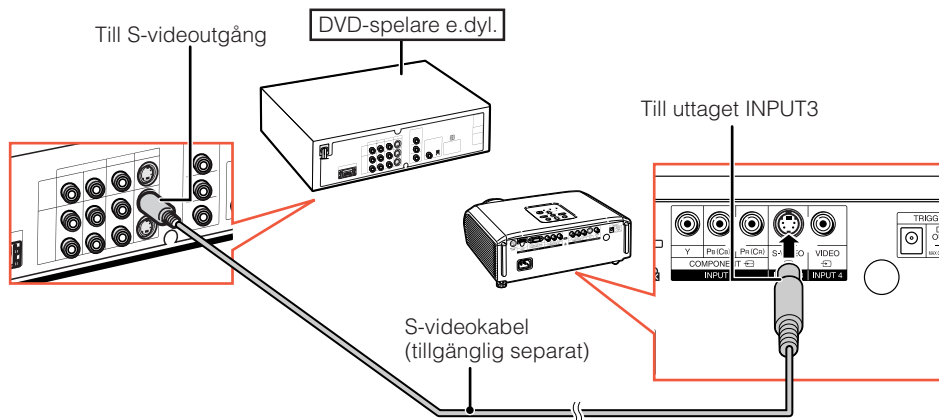

### Vid anslutning till utrustning med videoutgång (INPUT4)

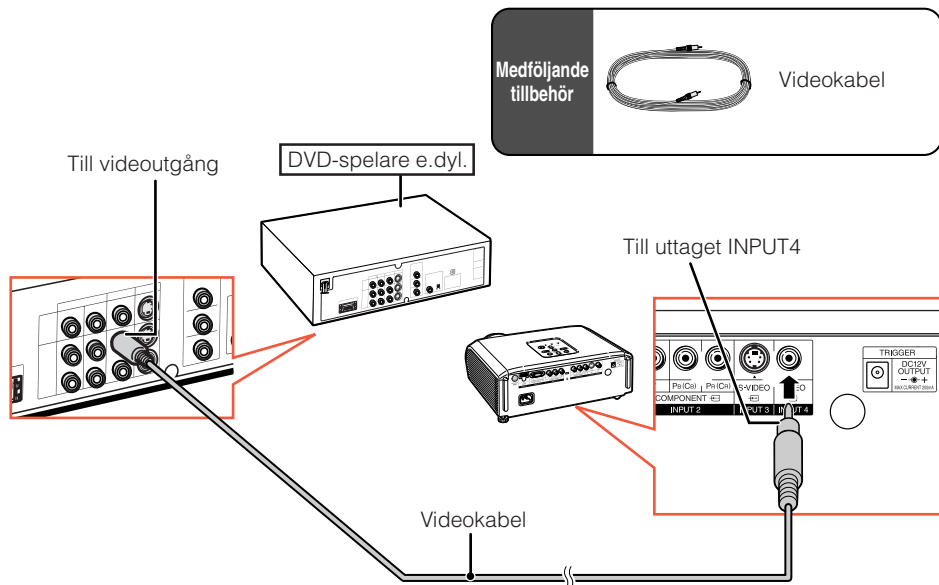

## Vid anslutning av komponentvideoutrustning till ingången COMPUTER-RGB/COMPONENT på projektorn (INPUT5)

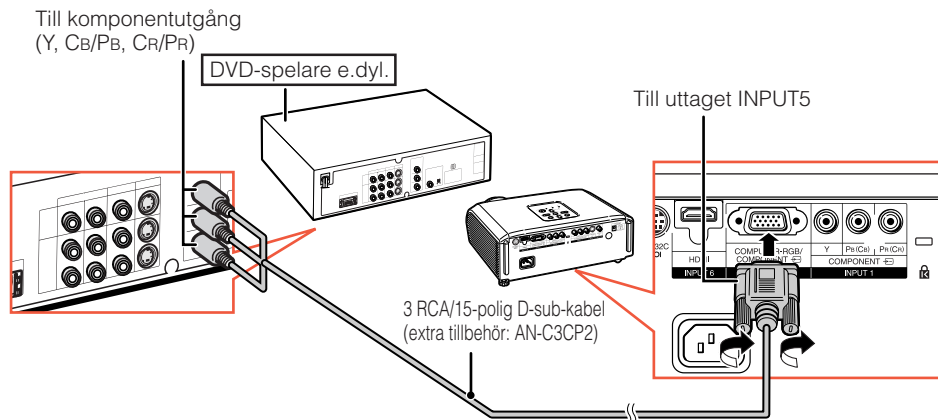

## Vid anslutning av utrustning med HDMI-utgång (INPUT6)

HDMI är ett nytt specialiserat gränssnitt för överföring av både video- och ljudsignaler via en och samma kabel. Eftersom projektorn inte själv stöder ljudsignaler bör en förstärkare eller annan enhet för ljudåtergivning användas.

Använd vid videoanslutning en kabel som är förenlig med gällande HDMI-standarder. Användning av kablar som inte är förenliga med gällande HDMI-standarder kan resultera i funktionsfel.

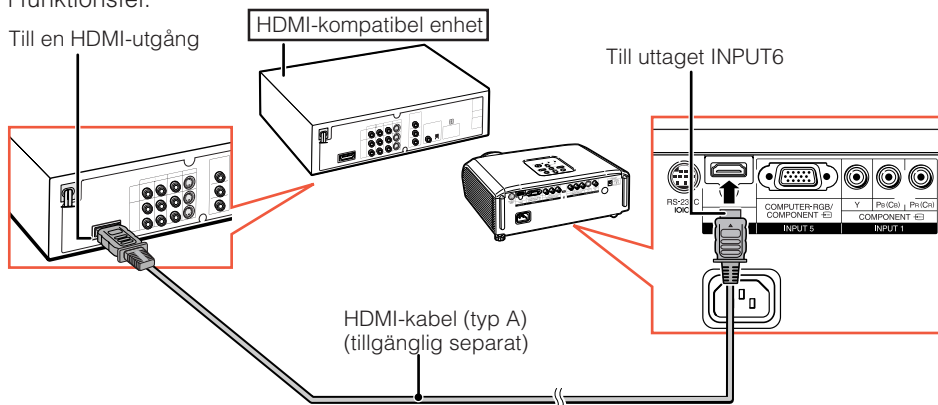

### Anm.

- HDMI (High Definition Multimedia Interface) är ett digitalt AV-gränssnitt som medger överföring av videosignaler för högupplösning, flerkanaliga ljudsignaler och dubbelriktade styrsignaler via en och samma kabel.
- Eftersom de är kompatibla med skyddssystemet HDCP (High-bandwidth Digital Content Protection) försämrar inte de digitala videosignalerna vid överföring, vilket gör att en högkvalitativ bild kan erhållas genom en enkel anslutning.
- När en DVI till HDMI-omvandlingskabel är ansluten till HDMI-ingången kan det hända att bilden inte visas korrekt.

# Anslutning till en dator

Vid anslutning till en dator ska du slå på datorn allra sist efter att alla anslutningar utförts. Läs noga bruksanvisningen för apparaten som ska anslutas innan anslutningen utförs.

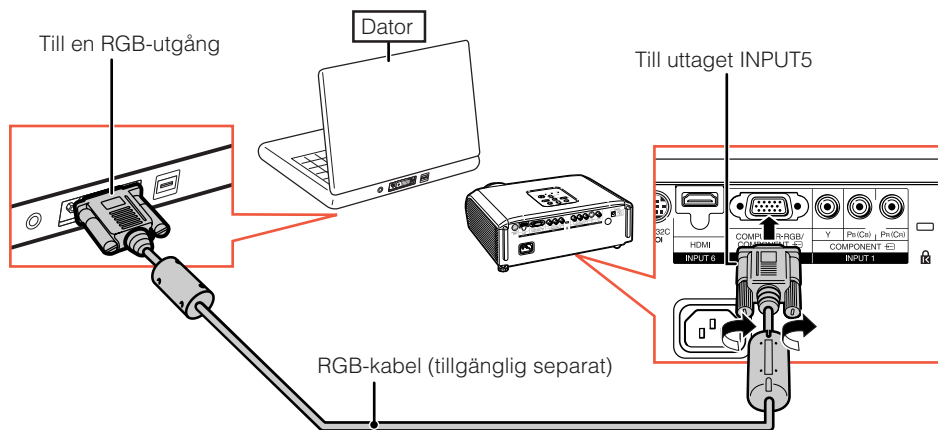

## Anm.

- Se "Tabell över datorkompatibilitet" på sidan **61** för en lista över datorsignaler som är kompatibla med projektorn. Användning med datorsignaler utöver de angivna kan göra att vissa funktioner inte fungerar.
- En Macintosh-adapter kan krävas för vissa Macintosh-datorer. Kontakta närmaste Macintosh-handlare.
- **Beroende på datorn som används kan det hända att ingen bild visas om datorns externa utgång inte är påslagen. (Tryck t.ex. samtidigt på tangenterna "Fn" och "F5" vid användning av en notebookdator från SHARP.)** Anlita datorns bruksanvisning för detaljer om hur datorns externa utgång ska slås på.

# Att styra projektorn med en dator

När uttaget RS-232C på projektorn ansluts till en dator med adaptern DIN-D-sub RS-232C (extra tillbehör: AN-A1RS) och seriekontrollkabeln RS-232C (korstyp, tillgänglig separat) kan datorn användas för att styra projektorn och kontrollera projektorns tillstånd. Se sidan 60 för detaljer.

## Vid anslutning till en dator med seriekontrollkabeln RS-232C och adaptern DIN-D-sub RS-232C

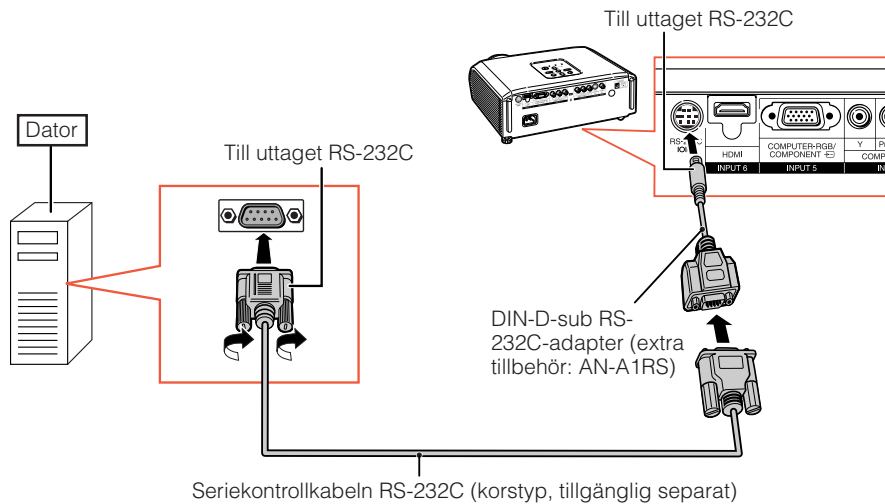

### Anm.

- Funktionen RS-232C fungerar kanske inte om uttagen på din dator inte är rätt inställda. Anlita datorns bruksanvisning för detaljer.
- Se sidan 60 för anslutning av seriekontrollkabeln RS-232C.

### Info

- Anslut inte kabeln RS-232C till någon port utöver uttaget RS-232C på datorn. I annat fall kan det uppstå skador på datorn eller projektorn.
- Undvik att ansluta eller koppla bort seriekontrollkabeln RS-232C från datorn medan den är påslagen. Detta kan orsaka skador på datorn.

# Att slå på/av projektorn

## Anslutning av nätkabeln

Anslut den medföljande nätkabeln till nätintaget på baksidan av projektorn. Anslut sedan till ett vägguttag.

Medföljande tillbehör



Nätkabel

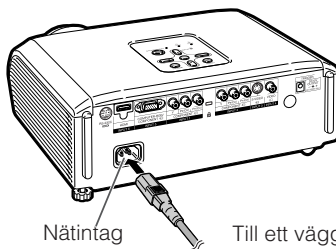

Nätintag

Till ett vägguttag

## Att slå på projektorn

Utför alltid anslutning till yttre utrustning och till strömkällan innan du utför åtgärderna som beskrivs nedan (se sidorna 23 till 28).

Ta av objektivskyddet och tryck på **STANDBY/ON** på projektorn eller **ON** på fjärrkontrollen.

### Anm.

#### • Angående lampindikatorn

Lampindikatorn tänds för att upplysa om lampans tillstånd.

**Grön:** Lampan är på.

**Blinkar grön:** Lampan håller på att värmas upp eller slås av.

**Röd:** Lampan slocknar på ett onormalt sätt eller behöver bytas.

- När projektorn slås på kan lampan flimra en aning under den första minuten efter att lampan slagits på. Detta är normalt då lampans kontrollkrets försöker stabilisera lampans egenskaper. Betrakta inte detta som ett fel.
- Om projektorn ställs i beredskapsläget och sedan omedelbart slås på igen kan det ta en viss tid innan lampan startar projektion.

### Info

- Engelska är det grundinställda språket. Om du vill ändra till ett annat språk ska du utföra proceduren på sidan 50.

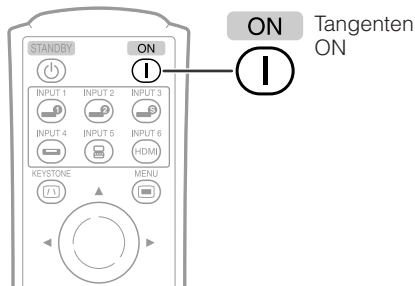
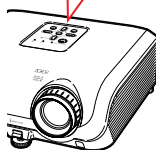
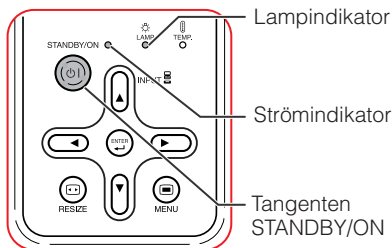



## Justering av den projicerade bilden

### 1 Justering av fokus

Det går att ställa in skärpan med fokusringen på projektorn.

Vrid på fokusringen för att justera skärpan medan du tittar på bilden.

### 2 Justering av skärmstorlek

Det går att justera skärmstorleken med zoomringen på projektorn.

Vrid på zoomringen för att förstora eller förminska skärmstorleken.

### 3 Justering av höjden

Projektorns höjd kan justeras med hjälp av justeringsfötterna på projektorns framsida och baksida.

När duken befinner sig ovanför projektorn går det att höja den projicerade bilden med justeringar på projektorn.

**1** Lyft spaken HEIGHT ADJUST och lyft samtidigt projektorn för att justera dess höjd.

**2** Ta bort handen från spaken HEIGHT ADJUST på projektorn när den önskade höjden erhållits.

- Projektionsvinkeln kan justeras upp till 8 grader från underlaget på vilket projektorn är placerad.

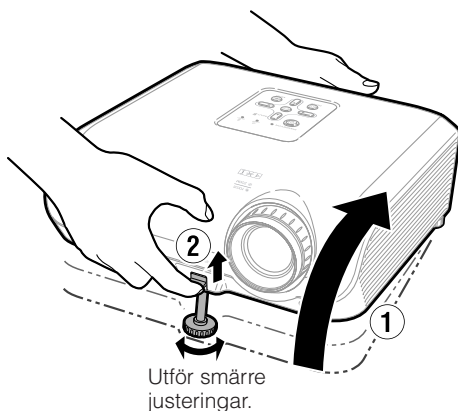
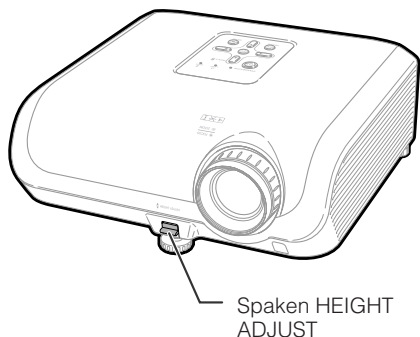
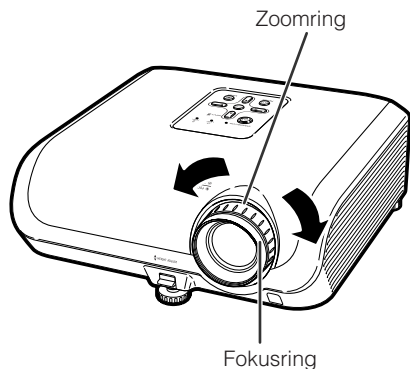

### 3 Använd den bakre justeringsfoten för att jämna till projektorn.

- Projektorn kan justeras  $\pm 1$  grad från dess normala position.

#### Anm.

- Vid justering av projektorns höjd kan det uppstå trapetsoidförvrängning. Använd Keystone-korrigering för att rätta till sådan förvrängning (se sidan **32**).

#### Info

- Tryck inte alltför hårt på projektorn när den främre justeringsfoten sträcks ut.
- Vid sänkning av projektorn ska du akta dig för att klämma fingrarna i gapet mellan justeringsfoten och projektorn.
- Håll ett fast tag i projektorn när du lyfter eller flyttar den.
- Håll inte i området runt objektivet.

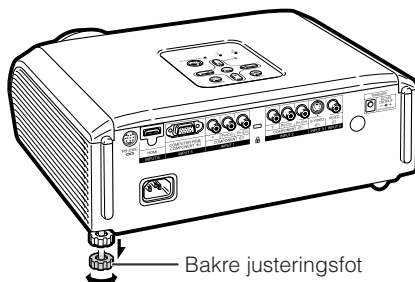

### Korrigerig av trapetsoidförvrängning

När bilden projiceras antingen uppifrån eller nerifrån i en vinkel mot duken kan bilden utsättas för trapetsformad förvrängning. Funktionen för att korrigera en sådan trapetsförvrängning kallas Keystone-korrigerig.

Två typer av Keystone-korrigerig förekommer.

- 1) Den geometriska justeringsmetoden ("GEOMETRISK JUSTERING") korrigerar trapetsförvrängning genom att ange 4 markeringspunkter på duken.
- 2) Med justeringsmetoden "H&V KEYSTONE" utförs korrigerig genom 2 axlar (horisontell och vertikal) baserat på numeriska värden.

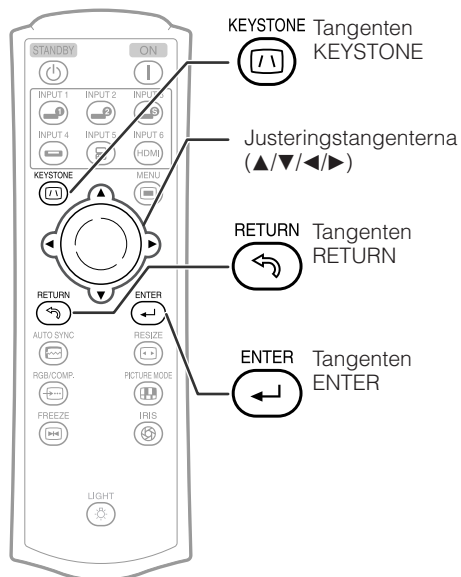

## Val av korrigeringsstyp

Välj lämplig metod för Keystone-korrigerering.

Tryck på  KEYSTONE på fjärrkontrollen.

- “GEOMETRISK JUSTERING” visas.
- Vid varje tryckning på  KEYSTONE ändras visningen enligt följande:

GEOMETRISK JUSTERING → H&V KEYSTONE

┌ Visningen upphör. ─┐

GEOMETRISK JUSTERING	För korrigerering av bilden genom att ange den projicerade bildens hörn (se sidan <b>34</b> ).
H&V KEYSTONE	För korrigerering av bilden genom att ange de horisontella och vertikala axlarna (se sidan <b>35</b> ).

## Anm.

- När ändringar har gjorts med hjälp av Keystone-korrigerering sparas ändringarna också om nätkabeln kopplas loss.
- Eftersom Keystone-korrigerering korrigerar signaler digitalt kan det hända att upplösningen minskar en aning, när det används. Synliga moarémönster och förvanskade streck kan också uppstå i detaljerade bilder. Det tyder dock inte på något fel.
- Om du inte kan korrigera trapetsförvrängningen med Keystone-korrigerering, ska du ändra projektorns position.
- Raka linjer och kanterna på den visade bilden kan se hackiga ut när du justerar Keystone-funktionen.
- Läs också “Angående upphovsrättigheter” på sidan **37**.

## GEOMETRISK JUSTERING

### Info

- Ställ in "OMFORMATERA" på "STRÄCKNING" (16:9) för att korrigera trapetsförvrängningen vid justering av insignaler för storleksförhållandet 4:3 till en duk med storleksförhållandet 4:3.

**1** Tryck upprepade gånger på  **KEYSTONE** på fjärrkontrollen tills "GEOMETRISK JUSTERING" visas.

**2** Ändra skärpa, storlek och projektionsvinkel tills dukens kanter anpassas till det blå området.

- Anpassa så långt det går dukens kanter till det blå området.



**3** Använd tangenterna , ,  och  till att flytta positionen för bildens övre vänstra del.

- Justera positionen tills de röda pilarna som visas radas upp i det högre vänstra hörnet.

**4** Tryck på  **ENTER** för att fastställa positionen.

- Pilen längst upp till höger blir röd.

**5** Upprepa samma åtgärd för positionerna för bildens övre högra, nedre högra och nedre vänstra del.

- Vid tryckning på  RETURN i detta läge återgår visningen till föregående meny.
- Vid tryckning på  RETURN innan det övre vänstra hörnet har justerats visas bekräftelsemenyn för återställning.
- Efter att den nedre vänstra positionen har bekräftats verkställs justeringen av bilden varpå "GEOMETRISK JUSTERING"-läget kopplas ur.

### Anm.

- Dukens och projektorns placeringar kan resultera i att bildens storleksförhållande rubbas en aning.
- Prova att använda "H&V KEYSTONE", om trapetsförvrängning inte kan korrigeras helt med hjälp av "GEOMETRISK JUSTERING".

### ▼Skärmvisning

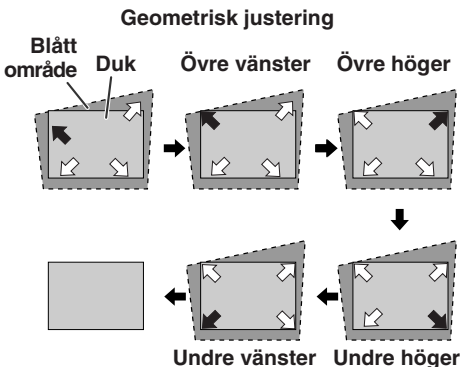

## H&V KEYSTONE

**1** Projicera bilden och ställ in skärpa, bildstorlek och projektionsvinkel.

**2** Tryck upprepade gånger på **Ⓜ** KEYSTONE på fjärrkontrollen tills "H&V KEYSTONE" visas.

- Efter att bilden har justerats med hjälp av "GEOMETRISK JUSTERING"-läget visas en bekräftelsemeny före "H&V KEYSTONE"-menyn, som frågar om du vill återställa inställningarna eller inte. Välj därefter NOLLST.

**3** Använd tangenterna **▲** och **▼** på fjärrkontrollen till att anpassa den projicerade bildens vänstra och högra kanter till varandra.

**4** Använd tangenterna **◀** och **▶** på fjärrkontrollen till att anpassa den projicerade bildens övre och nedre kanter till varandra.

**5** Tryck på **Ⓜ** KEYSTONE eller **↵** ENTER på fjärrkontrollen för att koppla ur läget "H&V KEYSTONE".

### Anm.

- Om justeringar utförs med hjälp av både "H KEYSTONE" och "V KEYSTONE" samtidigt kan det hända att bildens storleksförhållande rubbas en aning.
- När du korrigerar "H KEYSTONE" och "V KEYSTONE" samtidigt blir de korrigerbara vinklarnas värden mindre för varje inställning.
- Inställningsvärdet för "V KEYSTONE" blir extremt litet om "H KEYSTONE" ställs på maxinställningen.

### ▼ Skärmvisning

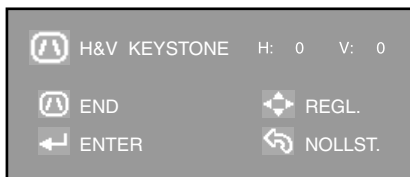

### Vertikal Keystone-Korrigerig (Justerig med ▲ / ▼)

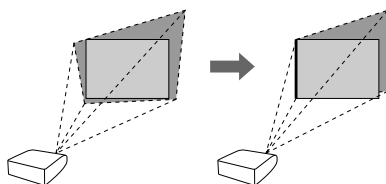

### Horisontell Keystone-Korrigerig (Justerig med ◀ / ▶)

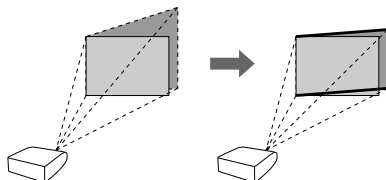

# Bildprojektion (Fortsättning)

## Omformateringsläge

Denna funktion gör det möjligt att modifiera eller anpassa omformateringsläget för att framhäva den inmatade bilden. Beroende på den aktuella signalen går det att välja mellan "STRÄCKNING", "SIDOSTAPEL", "BIOGRAFZOOM" och "DOT BY DOT (endast datoringång)".

Tryck på RESIZE på projektorn eller på RESIZE på fjärrkontrollen.

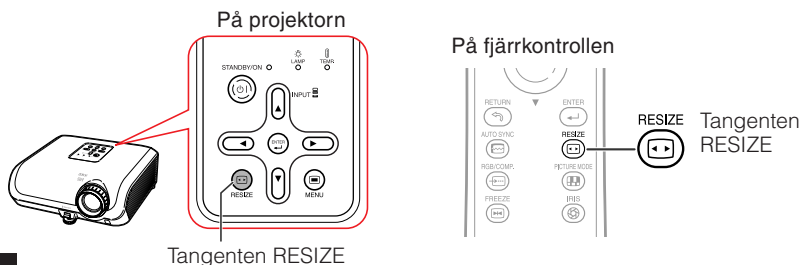









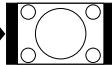

### VIDEO

- "STRÄCKNING" är fast när signalerna 540P, 720P eller 1080I inmatas.

Ingångssignal		Utmatad skärmbild		
DVD / Video	Bildtyp	STRÄCKNING	SIDOSTAPEL	BIOGRAFZOOM
480I, 480P, 576I, 576P, NTSC, PAL, SECAM	 4:3 bildformat			
	 Brevlåda			
	 Hoptryckt			
	 16:9 bildformat			
540P, 720P, 1080I	 16:9 bildformat		—	—

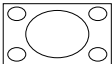
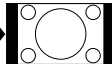
: Utklippt yta på vilken bilder inte kan projiceras.

## Dator

Ingångssignal		Utmatad skärmbild			
Dator	Bildtyp	STRÄCKNING	SIDOSTAPEL	BIOGRAFZOOM	DOT BY DOT
VGA, SVGA	 4:3 bildformat				
XGA (1024 × 768)	 4:3 bildformat				
1280 × 720	 16:9 bildformat		—	—	—

■ : Utklippt yta på vilken bilder inte kan projiceras.

### Anm.

- "BIOGRAFZOOM" kan väljas för "VGA/SVGA"-signaler med en vertikal frekvens på upp till 60 Hz. Vid inmatning av "VGA/SVGA"-signaler med en vertikal frekvens på över 60 Hz är "BIOGRAFZOOM" dock inte tillgängligt.

### Angående upphovsrättigheter

- Om funktionen OMFORMATERA används till att välja ett bildformat med ett annorlunda storleksförhållande till ett TV-program eller en videobild, så blir bilden som visas annorlunda än originalbilden. Tänk på detta vid val av bildformat.
- Användning av funktionen Omformatera, Keystone-korrigerig, Textning eller Overscan till att komprimera eller utvidga en bild för kommersiellt syfte/allmän visning på kaféer, hotell o.s.v. kan innebära intrång på upphovsrättsinnehavares lagstadgade upphovsrätt. Var god uppmärksamma detta.
- Om funktionen OMFORMATERA används till att fylla ut duken, eller om funktionen Overscan används till att ändra storleksförhållandet för insignaler med fast storleksförhållande, vid återgivning av bilder som inte är av bredbildsformat (4:3), så kommer delar av bildens ytterkant att bli beskuren eller förvrängas. Välj "SIDOSTAPEL" för funktionen OMFORMATERA och på grundinställningen för funktionen Overscan för att återge originalbilder såsom producenten avsett.

# Drift med fjärrkontrollen

## Val av bildläge

Välj lämpligt bildläge i enlighet med den projicerade bild du tittar på.

### Tryck på PICTURE MODE.

- Vart tryck på  PICTURE MODE ändrar bildläget i följande ordning:

Standard → Naturlig → Dynamisk

Minne ← Biograf2 ← Biograf1

### Anm.

- Se sidan 43 för närmare detaljer om bildläget.

## Ändring av irisinställning

Denna funktion kontrollerar mängden projicerat ljus samt bildens kontrast.

### Tryck på IRIS.

- Vid varje tryckning på tangenten under pågående visning ändras läget i följande ordning:

HÖG LJUSSTYRKA-LÄGE → MEDIUMLÄGE

↑ HÖG KONTRAST-LÄGE ↓

### Anm.

- För detaljer kring iris hänvisas till sidan 45.

## Frysning av en rörlig bild

### 1 Tryck på FREEZE.

- Den projicerade bilden fryses.

### 2 Tryck på FREEZE igen för att återgå till den rörliga bilden från den nu anslutna apparaten.

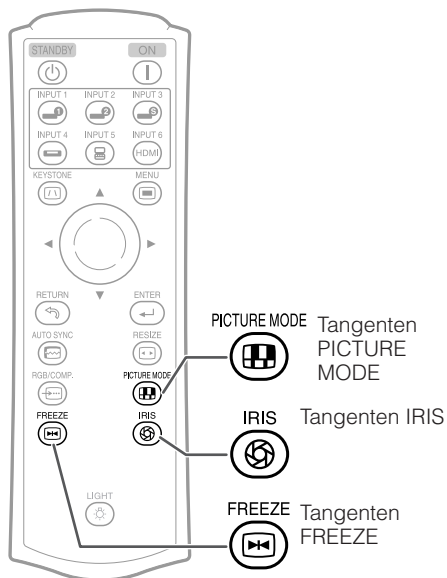

# Menyposter

Det följande visar vilka poster som kan ställas in på projektorn.  
Valbara poster varierar i enlighet med aktuella val av ingång, insignaler och justeringsvärden. Poster som inte kan väljas gråmarkeraras.

## Menyn "Bild"

SIDA 1

Bild		INGÅNG 1	
Bidläge	[ Standard ]		
Kontrast	[ 0 ] [ - ] [ + ]		
Ljusinst.	[ 0 ] [ - ] [ + ]		
Färg	[ 0 ] [ - ] [ + ]		
Toning	[ 0 ] [ - ] [ + ]		
Skärpa	[ 0 ] [ - ] [ + ]		
Röd	[ 0 ] [ - ] [ + ]		
Blå	[ 0 ] [ - ] [ + ]		

↩ VÄL/JUS.      ↵ ENTER  
 ↶ RETUR      ⏹ END

SIDA 2

Bild		INGÅNG 1	
Bidläge	[ Standard ]		
Färgtemp	[ 7500K ] [ - ] [ + ]		
BrilliantColor™	[ 1 ] [ - ] [ + ]		
C.M.S.			
Progressiv	3D Progressiv		
Brusred.	Nivå 1		
IRIS	Hög ljusstyrka		
Lampinst.	Skarp		
◆◆◆ Nollst.			

↩ VÄL/JUS.      ↵ Enkel JUS  
 ↶ RETUR      ⏹ END

## "C.M.S."

C.M.S.	
C.M.S.-Färgskiftning	
C.M.S.-Mättning	
C.M.S.-Värde	
◆◆◆ Nollst.	

R	[ 0 ]	[ - ]	[ + ]
GU	[ 0 ]	[ - ]	[ + ]
GR	[ 0 ]	[ - ]	[ + ]
C	[ 0 ]	[ - ]	[ + ]
B	[ 0 ]	[ - ]	[ + ]
M	[ 0 ]	[ - ]	[ + ]

◆◆◆ Nollst.

↩ VÄL/JUS.      ↵ ENTER  
 ↶ RETUR      ⏹ END

\*1 C.M.S.-funktionen kan inte användas medan videosignaler, S-videosignaler eller 480i/576i-komponentvideosignaler matas in och posten Progressiv är inställd på "3D Progressiv" eller "Filmläge".

\*2 Post som inte kan ställas in vid inmatning av RGB-signaler via ingången INPUT 5 eller INPUT 6.

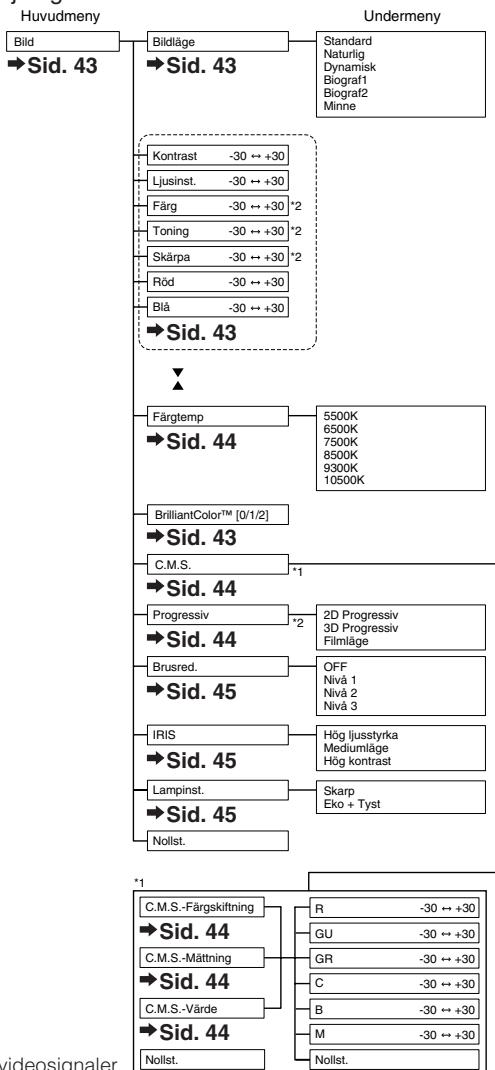



# Användning av menyskärmen

Tangenten ENTER

Justeringstangenter (▲/▼/◀/▶)

Tangenten MENU

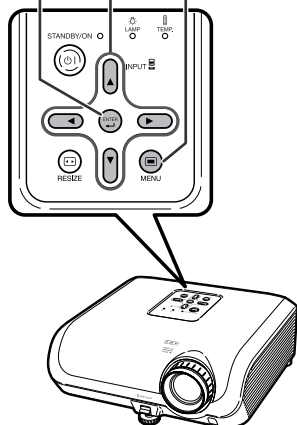

Justeringstangenterna (▲/▼/◀/▶)

MENU Tangenten MENU

ENTER Tangenten ENTER

RETURN Tangenten RETURN

• Tryck på RETURN för att återgå till föregående skärm när meny visas.

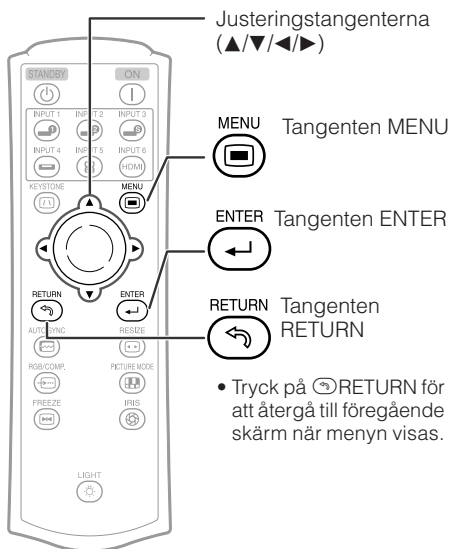

## Menyval (justeringar)

Exempel: Justera "Ljusinst."

• Denna operation kan också utföras med tangenterna på själva projektorn.

**1 Tryck på MENU.**

• Menyskärmen "Bild" för det valda ingångsläget visas.

**2 Tryck på ► eller ◀ för att välja menyikon för önskad inställning.**

• Den valda ikonen markeras.

Menyikon	Menyskärm
	Bild
	Finsynk.
	Val 1
	Val 2

**Anm.**

• Meny "Finsynk." är inte tillgänglig för INPUT 3 eller INPUT 4.

Exempel: Menyskärmen "Bild" i ingångsläget INPUT 1

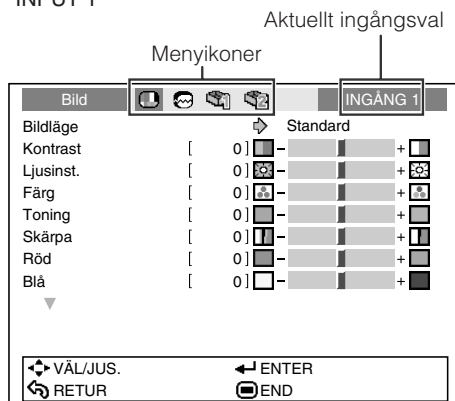

Praktiska funktioner

## Användning av menyskärmen (Fortsättning)

### 3 Tryck på ▲ eller ▼ för att välja den post som ska justeras.

- Den valda posten är framhävd.

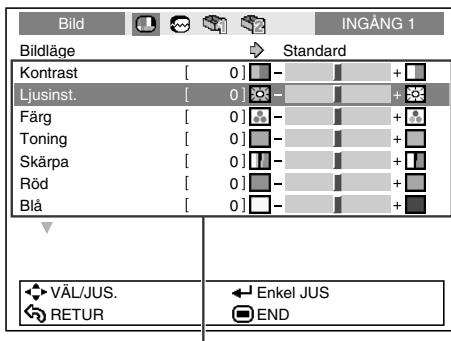

Poster att justera

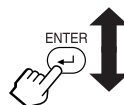

### Justering av den projicerade bilden medan du tittar på den

Tryck på ⇐ ENTER.

- Den valda posten (t.ex. "Ljusinst.") visas för sig själv på undersidan av skärmen.
- Vid tryck på ▲ eller ▼ visas följande post ("Färg" efter "Ljusinst.").

#### Anm.

- Tryck på ⇐ ENTER på nytt för att återgå till föregående skärm.

Posten visas för sig själv

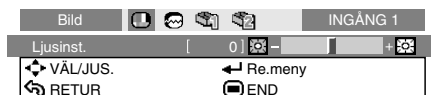

### 4 Tryck på ◀ eller ▶ för att justera den valda posten.

- Den utförda justeringen lagras.

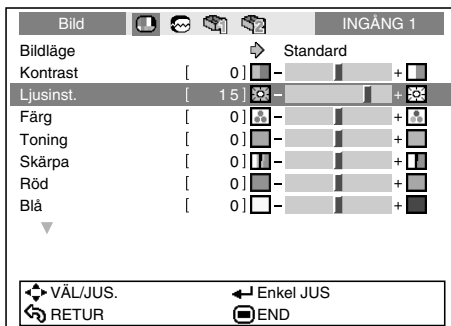

### 5 Tryck på ⊞ MENU.

- Menyskärmen försvinner.

#### Anm.

- Menytangenten ⊞ MENU kan inte användas medan någon av funktionerna "Autosynk." eller "Frys" är inkopplad på projektorn.

# Bildjustering (menyn "Bild")

Menyoperation → Sidan 41

## ► SIDA 1

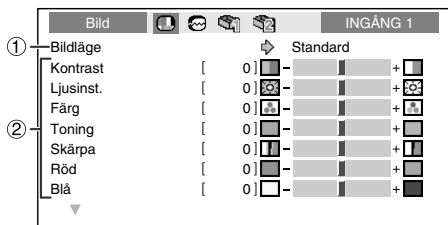

## ► SIDA 2

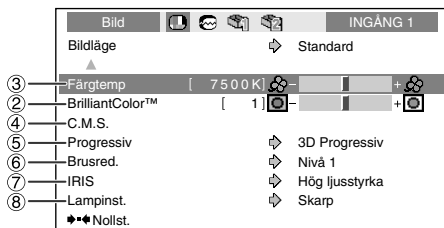

## 1 Val av bildläge

Valbara poster	Beskrivning	Grundinställningarna för varje post vid val av Bildläge			
		Färgtemp	BrilliantColor™	IRIS	Lampinst.
Standard	För standardbild	7500K	0	Hög ljusstyrka	Ljusstyrka
Naturlig	En bild med balanserade färger erhålls.	7500K	0	Hög ljusstyrka	Ljusstyrka
Dynamisk	En livfull bild erhålls.	7500K	2	Hög ljusstyrka	Ljusstyrka
Biograf1	Svartnivån i mörka delar av bilden blir tydligare och livligare.	6500K	0	Hög ljusstyrka	Eko + Tyst
Biograf2	Blänkande sken minskas och en dämpad ton skapas.	6500K	0	Mediumläge	Eko + Tyst
Minne	Aktuella bildinställningar kan lagras i minnet. Lagrade inställningar påverkar varje ingångsval.	7500K	0	Hög ljusstyrka	Ljusstyrka

• Varje post i menyn "Bild" kan ställas in eller justeras på önskat sätt. De gjorda ändringarna bevaras i minnet.



- Anm.** • Det går även att trycka på **PICTURE MODE** på fjärrkontrollen för att välja bildläget (se sidan 38).  
• Standardinställningarna kan ändras utan föregående meddelande.

## 2 Justering av bilden

Justeringsbara poster	Tangenten ◀	Tangenten ▶
Kontrast	För mindre kontrast.	För större kontrast.
Ljusstyrka	För mindre ljusstyrka.	För större ljusstyrka.
Färg* <sup>1</sup>	För mindre färgintensitet.	För större färgintensitet.
Toning* <sup>1</sup>	För att göra hudfärger lilaaktiga.	För att göra hudfärger grönaktiga.
Skärpa* <sup>1</sup>	För mindre skärpa.	För större skärpa.
Röd	För svagare rött.	För kraftigare rött.
Blå	För svagare blått.	För kraftigare blått.
BrilliantColor™* <sup>2</sup>	För svagare effekt	För starkare effekt

\*<sup>1</sup> Poster som inte kan justeras i RGB-läge.

\*<sup>2</sup> BrilliantColor™ använder sig av BrilliantColor™-teknik från Texas Instruments. Allteftersom BrilliantColor™-nivån ökas blir bilden ljusare, samtidigt som färgåtergivningens hålls kvar på en hög nivå.



- Anm.** • Alla justerade poster kan återställas genom att välja "Nollst." och sedan trycka på **ENTER**. Bildlägesinställningarna för vald ingång återgår till grundinställningarna.

## ③ Justering av färgtemperatur

Valbara poster	Beskrivning
5500K 6500K 7500K 8500K 9300K 10500K	Lägre färgtemperatur för en varmare, rödaktig bild som ter sig glödande.  ↕  Högre färgtemperatur för en svalare, blåaktig bild som ter sig fluorescerande.

### Anm.

- Värdena för "Färgtemp" gäller enbart för normala syften.

## ④ Färgjusteringar

Välj "C.M.S." (Color Management System) på menyn "Bild" och tryck sedan på ENTER.

Denna funktion justerar var och en av de sex huvudfärger som färghjulet utgörs av genom att ändra inställningarna för "Färgskiftning", "Mättning" eller "Värde".

Valbara poster	Beskrivning
C.M.S.-Färgskiftning	Ställer in färgnyansen för huvudfärgerna.
C.M.S.-Mättning	Ställer in mättnaden för huvudfärgerna.
C.M.S.-Värde	Ställer in ljusstyrkan för huvudfärgerna.
Nollst.	Justeringsvärdena för "Färgskiftning", "Mättning" och "Värde" för alla färger återställs till grundinställningarna.

Justering av "Färgskiftning", "Mättning" eller "Värde".

- 1 Tryck på eller för att välja "Färgskiftning", "Mättning" eller "Värde" och tryck sedan på ENTER.
- 2 Välj den färg som ska justeras med hjälp av och och justera med hjälp av och .

Exempel på justering av "Färgskiftning"

Huvudfärger	Tangenten	Tangenten
R (Röd)	Närmare magentaröd	Närmare gul
GU (Gul)	Närmare röd	Närmare grön
GR (Grön)	Närmare gul	Närmare cyanblå
C (Cyanblå)	Närmare grön	Närmare blå
B (Blå)	Närmare cyanblå	Närmare magentaröd
M (Magentaröd)	Närmare blå	Närmare röd

- Efter val av "Mättning" blir den valda färgen: : tunnare. : tjockare.
- Efter val av "Värde" blir den valda färgen: : mörkare. : ljusare.
- Välj "Nollst." och tryck på ENTER för att återställa justeringsvärdena för varje färg till grundinställningarna.

### Info

- Ställ in posten "Progressiv" på "2D Progressiv" och justera därefter färginställningen vid inmatning av videosignaler, S-videosignaler eller 480I/576I-komponentvideosignaler.

## ⑤ Progressiv

Valbara poster	Beskrivning
2D Progressiv	Praktiskt för visning av snabbt rörliga bilder såsom sport.
3D Progressiv	Praktiskt för att tydligare visa relativt långsamt rörliga bilder som pjäser och dokumentärprogram.
Filmkläge	Återger bilden från filmkällan* tydligare. Visar den optimala bilden för en film som förstärks med tre-två nerdragning (NTSC och PAL60Hz) eller två-två nerdragning (PAL50Hz och SECAM) till progressiv bildkläge.

\* Filmkällan är en digital videopinsling med ursprunglig kodning på 24 bildrutor/sekund. Projektorn kan omvandla denna filmkälla till progressiv video på 60 bildrutor/sekund för NTSC och PAL60Hz eller på 50 bildrutor/sekund för PAL50Hz och SECAM för återgivning av en bild med hög upplösning.

### Anm.

- Med NTSC eller PAL60Hz aktiveras förstärkning med tre-två nerdragning automatiskt när filmkällan matas in, även om läget 3D Progressiv är inställt.
- Skifta över till optimalt läge om bilden är suddig eller utsatt för störningar.
- Vid progressiv inmatning visas inmatningen direkt, så det går inte att välja 2D Progressiv, 3D Progressiv och Filmkläge.

### Info

- Inställningarna kan göras antingen medan INPUT3 eller INPUT4 är valt eller medan INPUT1, 2, INPUT5 eller INPUT6 är valt och signaler av typen 480I eller 576I matas in.

## ⑥ Bildbrusreducering

Digital brusreducering ger bilder av hög kvalitet med minimal punktkrypning och korsfärgbrus.

Valbara poster	Beskrivning
OFF	Brusreducerings fungerar inte.
Nivå 1–3	En brusreduceringsnivå för tydligare bildåtergivning ställs in.

### Anm.

Ställ **“Brusred.”** i läget **“OFF”** i följande fall:

- Om bilden är suddig.
- Om konturer och färger i rörliga bilder släpar efter.
- Vid projicering av TV-program med svaga signaler.

## ⑦ Ändring av irisinställning

Denna funktion kontrollerar mängden projicerat ljus samt bildens kontrast.

Valbara poster	Beskrivning
Hög ljusstyrka	Hög ljusstyrka har prioritet över hög kontrast.
Mediumläge	Mellanläge mellan hög kontrast och hög ljusstyrka.
Hög kontrast	Hög kontrast har prioritet över hög ljusstyrka.

### Anm.

- Irisinställning kan också utföras med hjälp av tangenten  IRIS på fjärrkontrollen (se sid. 38).

## ⑧ Lampinställning

Valbara poster	Ljusstyrka	Fläktljud	Strömförbrukning (vid drift med 100 V växelström)	Lampivslängd
Skarp	100%	Normal	303 W	Ca 2.000 timmar
Eko + Tyst	Ca 76%	Låg	234 W	Ca 3.000 timmar

### Anm.

- När “Lampinst.” står på “Eko + Tyst” minskar strömförbrukningen och lampans livslängd ökas. (Ljusstyrkan för projektion reduceras med cirka 24%.)

# Justering av datorbild (menyn "Finsynk.")

Menyoperation → Sidan 41

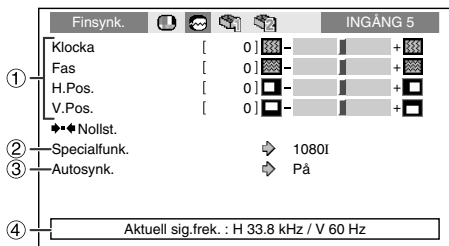

## ① Justering av datorbilden

Använd Finsynk.-funktionen om störningar som vertikala streck eller flimmer i delar av skärmen förekommer.

Valbara poster	Beskrivning
Klocka	Justerar vertikalt bildbrus.
Fas	Justerar horisontalt bildbrus (fungerar ungefär som spårningskontrollen på en videobandspelare).
H.Pos.	Använd för att centrera bilden i sidled på duken.
V.Pos.	Använd för att centrera bilden i höjddled på duken.

### Anm.

- Datorbilden kan justeras automatiskt genom att ställa "Autosynk." på menyn "Finsynk." i läget "På" eller genom att trycka på AUTO SYNC på fjärrkontrollen.
- "Klocka", "Fas", "H.Pos." och "V.Pos." kan inte justeras medan ingången INPUT 6 är vald.
- Justerbart omfång för varje post kan variera beroende på aktuell insignal.
- För att återställa samtliga justeringsposter, skall du välja "Nollst." och trycka på ENTER.

## ② Specialfunktionsinställningar

Vanligtvis avkänns typen av ingångssignal och ett lämpligt upplösningsläge väljs automatiskt. För vissa signaler kan det dock behövas val av optimalt upplösningsläge för "Specialfunkt." på menyskärmen "Finsynk." för att matcha datorns visningsläge.

### Anm.

- Undvik att visa datormönster som repeteras varannan linje (vågräta ränder). (Bildflimmer kan uppstå, så att det blir svårt att se bilden.)
- Information om den för tillfället valda insignalen kan bekräftas i post ④.

## ③ Autosynk. (automatisk synkroniseringsjustering)

Valbara poster	Beskrivning
På	Justering av Autosynk. utförs när projektorn slås på eller vid ändring av ingångssignal när projektorn är ansluten till en dator.
Av	Justering av Autosynk. utförs inte automatiskt.

### Anm.

- Justeringen Autosynk. kan också utföras med ett tryck på AUTO SYNC på fjärrkontrollen.
- Beroende på bilden på datorn som är ansluten till projektorn kan justering av autosynkronisering ta ganska lång tid att slutföra.
- Justera manuellt om optimal bild inte kan erhållas med Autosynk.

## ④ Kontroll av insignalen

Använd denna funktion för att kontrollera informationen om insignalen som används för tillfället.

# Användning av menyn “Val”

Menyoperation → Sidan 41

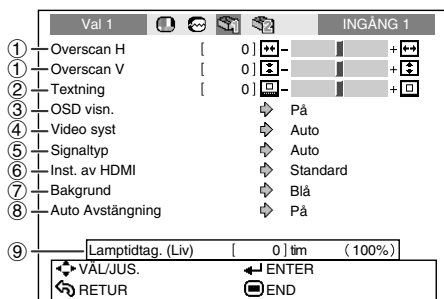

## Inställningar på menyn Val 1

### ① Justering av överskanning

Med hjälp av funktionen Overscan är det möjligt att justera proportionen överskannat område (visningsområdets proportion).

Riktning	Tangenten ◀	Tangenten ▶
Overscan H (Horisontell)	Bilden förminsкас (visningsområdets proportion blir större).	Bilden förstoras (visningsområdets proportion blir mindre).
Overscan V (Vertikal)		

#### Anm.

- Denna funktion kan endast justeras vid inmatning av video-, S-video- eller komponentvideosignaler.
- Om visningsområdets proportion ställs in på ett för stort värde kan bildbrus uppstå längs dukens kanter. Välj i så fall ett lägre värde för visningsområdets proportion.
- Medan “Omformatera” är inställt på “BIOGRAFZOOM” kan det, beroende på aktuella insignaler, hända att “Overscan V” inte kan justeras.
- Läs också “Angående upphovsrättigheter” på sidan 37.

### ② Justering av skärmens vertikala storlek (Textningsinställning)

Med denna funktion kan du justera skärmens vertikala storlek för att få plats med textrensor.

Tangenten ◀	Bilden komprimeras genom att justera storleken vertikalt.
Tangenten ▶	Bilden förstoras genom att justera storleken vertikalt.

#### Anm.

- När du ändrar skärmen med textningsinställningen flyttas inte bara bildens nederkant uppåt, utan även i viss mån överkanten.
- Textningen kan justeras mera effektivt med hjälp av funktionen Overscan.
- Textningsinställningen fungerar endast medan “Omformatera” är inställt på “BIOGRAFZOOM”.
- Justeringsområdet ändras i enlighet med aktuell insignal.

## ③ Inställning av skärmvisning

Valbara poster	Beskrivning
På	All skärmvisning kommer att visas.
Av	INGÅNG/FRYS/AUTOSYNK./OMFORMATERA/BILDLAG/IRIS visas inte.

## ④ Inställning av videosystemet

Denna funktion kan endast ställas in för ingångsvalen INPUT 3 eller INPUT 4.

Videoringångssystemet är förinställt på "Auto". Det kan dock hända att man inte får en tydlig bild från den anslutna AV-utrustningen beroende på skillnader i videosignalen. I detta fall kan videosignalen ändras.

Valbara poster	Beskrivning
PAL	Vid anslutning till PAL-videoutrustning.
SECAM	Vid anslutning till SECAM-videoutrustning.
NTSC4.43	När NTSC-signaler återges på PAL-videoutrustning.
NTSC3.58	Vid anslutning till NTSC-videoutrustning.

## ⑤ Signaltypsinställning

Med hjälp av denna funktion är det möjligt att välja insignalstyp (RGB eller Komponent) för ingångsvalen INPUT 5 eller INPUT 6.

Valbara poster	Beskrivning
Auto	Lämplig insignalstyp, RGB eller Komponent, väljs automatiskt.
RGB	Används för RGB-signaler.
Komponent	Används för komponentsignaler.

### Anm.

- "Signalstyp" kan också väljas med hjälp av tangenten  RGB/COMP. på fjärrkontrollen (INPUT 5 eller INPUT 6).

## ⑥ Val av HDMI-inställning

Medan en HDMI-kompatibel enhet är ansluten till ingången INPUT 6 kan det hända att optimal bild inte visas, om enhetens utsignalstyp och projektorns insignalstyp inte matchar varandra. Prova i så fall att ändra HDMI-inställningen.

Valbara poster	Beskrivning
Standard	Välj det alternativ som resulterar i bäst bildkvalitet, om de svarta nivåerna i bilden innehåller randning eller verkar urblekta.
Förhöjd	(Under de flesta förhållanden bör "Standard" väljas.)

### Anm.

- HDMI-inställning kan endast väljas medan ingången INPUT 6 är vald.

## ⑦ Val av bakgrundsbild

Valbara poster	Beskrivning
Blå	Blå skärm
Ingen	— (svart skärm)

## ⑧ Funktion för automatiskt strömavslag

Valbara poster	Beskrivning
På	Projektorn ställs automatiskt i beredskapsläge om ingen insignal avkännts på över 15 minuter.
Av	Automatiskt strömavslag aktiveras inte.



### Anm.

- När funktionen för automatiskt strömavslag är "På" visas meddelandet "Antar STANDBY-läget om X min." cirka 5 minuter innan projektorn ställs i beredskapsläge för att ange tiden som återstår.

## ⑨ Kontroll av lampans tillstånd

Det går att bekräfta lampans samlade brukstid och återstående livslängd (i procent).

Villkor för lampbruk	Återstående lamplivslängd	
	"Liv"	100%
Används enbart när lampinställningen står på "Eko+Tyst".	Ca 3.000 timmar	Ca 150 timmar
Används enbart när lampinställningen står på "Skarp".	Ca 2.000 timmar	Ca 100 timmar



### Anm.

- Vi rekommenderar byte av lampen när dess återstående livslängd sjunkit till 5%.
- Livslängden kan variera beroende på bruksförhållandena.

Val 2		INGÅNG 1	
① PRJ funk.	↕	Fram	
② RS-232C	↕	9600 bps	
③ STANDBY-läge	↕	Eko	
④ Fläktläge	↕	Normal	
⑤ ◆◆Nollställ allt			
⑥ Språk (Language)	↕	Svenska	

## Inställningar på meny Val 2

## ① Omvändning/omkastning av projicerade bilder

Valbara poster	Beskrivning
Fram	Normal bild (projektion från dukens framsida)
Tak+Fram	Omvänd bild (projektion från dukens framsida med en omvänd projektor)
Bak	Spegelvänd bild (projektion från dukens baksida eller med en spegel)
Tak+Bak	Spegelvänd och omvänd bild (projektion med en spegel)

Se sidan 19 för detaljer om projektionsläge (PRJ funk.).

## Användning av menyn “Val” (Fortsättning)

Menyoperation → Sidan 41

### ② Val av överföringshastighet (RS-232C)

Kontrollera att både projektorn och datorn är inställda på samma modulationshastighet.

Valbara poster	Beskrivning
9600bps	Överföringshastigheten är långsam.
	↕
115200bps	Överföringshastigheten är snabb.

### ③ Minskad strömförbrukning i viloläge

Medan STANDBY står i läget “Standard” är RS-232C-funktionen aktiverad och ström förbrukas även i viloläge. Vi rekommenderar att STANDBY ställs in i läget “Eko”, när denna funktion inte används. På så sätt reduceras strömförbrukningen medan projektorn är i viloläge.

Valbara poster	Beskrivning
Standard	RS-232C-funktionen är aktiverad även när projektorn är i viloläge.
Eko	RS-232C-funktionen är urkopplad medan projektorn är i viloläge.

#### Anm.

- Välj läget “Standard”, om projektorn ska styras med hjälp av RS-232C-funktionen.

### ④ Inställning av fläktläge

Denna funktion ändrar fläktens rotationshastighet.

Valbara poster	Beskrivning
Normal	Lämpligt för normala miljöer.
Hög	Välj detta när projektorn används i en bergsmiljö på minst 4.900 fot (1.500 meter) över havet.

När “Fläktläge” ställs på “Hög” blir varvtalet snabbare och bullret från fläkten ljudligare.

### ⑤ Återgång till grundinställningarna

Använd “Nollställ allt” till att återställa alla ändrade justeringsvärden till grundinställningarna.

#### Anm.

**Följande poster kan inte initialiseras.**

- Menyn “Finsynk.”
  - Specialfunk.
- Menyn “Val 1”
  - Lamptidtag. (Liv)
  - Språk (Language)

### ⑥ Val av skärmspråk

Det går att välja skärmspråk för projektorn bland 11 olika språk.

English	Svenska
Deutsch	Português
Español	汉语
Nederlands	한국어
Français	日本語
Italiano	

# Underhåll

## Rengöring av projektorn

- Koppla alltid ur nätkabeln före rengöring av projektorn.
- Höljet och driftspanelen är tillverkade av plast. Använd inte bensol eller thinner då dessa medel kan fräta bort ytbehandlingen.
- Använd inte flyktiga lösningar såsom insektsmedel nära projektorn. Placera inte föremål av gummi eller plast på projektorn under långa perioder. Vissa beståndsdelar i plast kan orsaka skador på projektorns ytbehandling.
- Torka försiktigt av smuts med en torr, mjuk trasa.
- När det förekommer fläckar som är svåra att få bort ska du fukta trasan i en lösning av vatten och ett mildt rengöringsmedel och sedan vrida ur trasan ordentligt. Kraftiga rengöringsmedel kan missfärga, skrapa eller skada ytbehandlingen på projektorn. Testa genom att utföra en provrengöring på en liten, obetydlig del av projektorn.

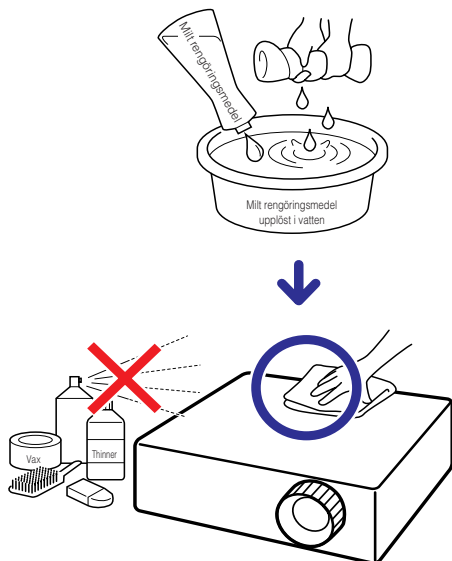

## Rengöring av objektivet

- Använd en separat inköpt blåsborste eller linsrengöringspapper (avsett för glasögon och kameralinser) för att rengöra objektivet. Använd inte några flytande rengöringsmedel då dessa kan fräta bort filmbeläggningen på objektivytan.
- Akta dig för att skrapa eller slå på objektivet då dess yta lätt kan utsättas för skador.

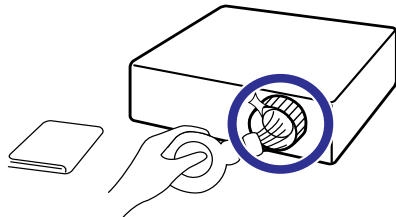

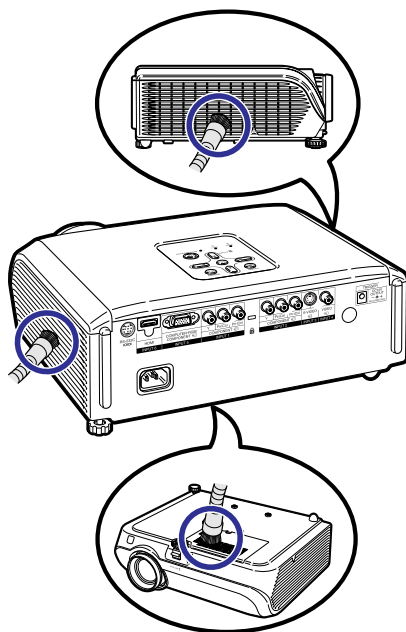

## Rengöring av luftutsläpp och luftintag

- Använd en dammsugare för att avlägsna damm från luftutsläppen och luftintagen.



### Info

- Om du vill rengöra luftintag och luftutsläpp medan projektorn används ska du trycka på  STANDBY/ON på projektorn eller  STANDBY på fjärrkontrollen för att ställa projektorn i beredskapsläge. Vänta tills kylfläkten har stoppats och rengör sedan.

# Rengöring och byte av dammfiltren

## Rengöring av dammfiltren

### Info

- Dammfiltren bör rengöras efter varje 100 timmars bruk. Rengör filtren oftare om projektorn används på ett dammig eller rökigt ställe.

### 1 Tryck på **STANDBY/ON** på projektorn för att ställa projektorn i beredskapsläge.

- Vänta tills kylfläkten har stoppats.
- Koppla ur nätkabeln och koppla bort den från vägguttaget.

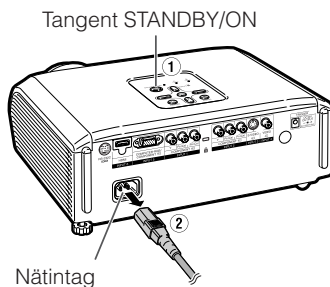

### 2 Ta av filterhållarna.

- Vänd projektorn upp och ned. Ta av filterhållarna genom att trycka in flikarna och samtidigt lyfta uppåt.

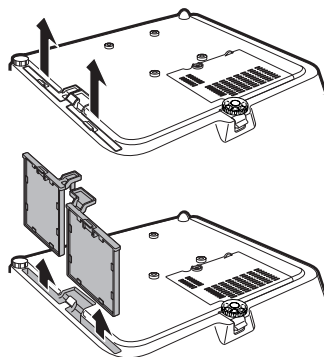

### 3 Borsta bort dammet på dammfiltren och hållarna med en sopborste.

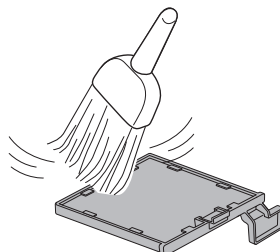

## 4 Sätt tillbaka filterhållarna.

- Anpassa flikarna på filterhållarna till hålen och tryck sedan ned flikarna för att låsa dem på plats.

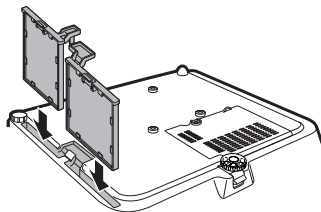

### Anm

- Försäkra att filterhållarna är installerade på rätt sätt. Strömmen kan inte slås på om de är felaktigt installerade.

## Byte av dammfiltren

### Info

- Om filtren blivit så smutsiga att de inte längre kan rengöras effektivt bör du införskaffa nya (PFILDA025WJZZ) från en av Sharp auktoriserad projektorhandlare eller serviceverkstad.

### Ta av filterhållarna (se steg 2 under “Rengöring av dammfiltren”), avlägsna dammfiltren och ersätt dem med nya.

- Plocka upp dammfiltren med fingrarna och lyft dem ut ur filterhållarna.
- Se till att förstärkningsförseglingen är vänd nedåt och placera dammfiltren under flikarna på filterhållarna.

Förstärkningsförsegling

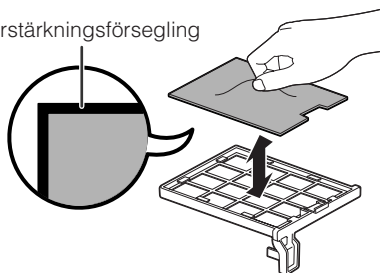

# Underhållsindikatorer

- Varningsljusen (strömindikator, lampindikator och temperaturvarningsindikator) på projektorn anger problem inuti projektorn.
- Om ett problem uppstår tänds antingen temperaturvarningsindikatorn eller lampindikatorn i rött, och projektorn ställs i beredskapsläge. Efter att projektorn ställts i beredskapsläge ska du utföra åtgärderna nedan.

## Sedd ovanifrån

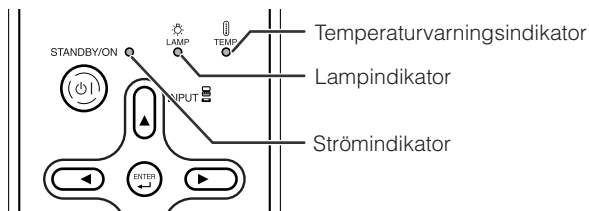



### Angående temperaturvarningsindikatorn



Om temperaturen inuti projektorn börjar stiga beroende på blockerade intag eller utsläpp eller den aktuella placeringen tänds "TEMP." i bildens nedre vänstra hörn. Om temperaturen fortsätter att stiga slås lampan av och temperaturvarningsindikatorn börjar blinka, kylfläkten är igång en stund till och sedan ställs projektorn i beredskapsläge. När "TEMP." visas ska du utföra åtgärderna som beskrivs på sidan **55**.

### Angående lampindikatorn



■ När lampans återstående livslängd minskat till 5% visas  (gul) och "Byt lampa" på duken. När procenttalet nått 0% ändras detta till  (röd), lampan släcks automatiskt och projektorn ställs automatiskt i beredskapsläge. Lampindikatorn tänds nu i rött.

■ **Projektorn slås inte på när du försöker slå på den en fjärde gång utan att ha bytt lampa.**

### Indikatorer på projektorn

Strömindikator	Röd på	Normal (beredskapsläge)
	Grön på	Normal (strömmen på)
	Röd blinkar	Onormal (se sidan <b>55</b> ).
	Grön blinkar	Normal (avkylning)
Lampindikator	Grön på	Normal
	Grön blinkar	Lampan håller på att värmas upp eller slås av.
	Röd på	Lampan slocknar på ett onormalt sätt eller behöver bytas (se sidan <b>55</b> ).
Temperaturvarningsindikator	Av	Normal
	Röd på	Den interna temperaturen är onormalt hög (se sidan <b>55</b> ).

	Underhållsindikator		Problem	Orsak	Tänkbar lösning
	Normal	Onormal			
Temperaturvarningsindikator	Av	Röd på (beredskap)	Den interna temperaturen är onormalt hög.	<ul style="list-style-type: none"> <li>• Blockerat luftintag</li> </ul>	<ul style="list-style-type: none"> <li>• Placera projektorn på ett ställe med bättre ventilation (se sidan <b>8</b>).</li> </ul>
				<ul style="list-style-type: none"> <li>• Kylfläkten skadad</li> <li>• Internt kretsfel</li> <li>• Igentäppt luftintag</li> </ul>	<ul style="list-style-type: none"> <li>• Ta med projektorn till en av Sharp auktoriserad projektorhandlare eller serviceverkstad för reparation.</li> </ul>
Lampindikator	Grön på (blinker grön när lampan värms upp eller slås av)	Röd på	Lampan tänds inte.	<ul style="list-style-type: none"> <li>• Lampan slocknar på ett onormalt sätt.</li> </ul>	<ul style="list-style-type: none"> <li>• Koppla bort nätkabeln från vägguttaget och anslut den sedan på nytt.</li> </ul>
			Dags att byta lampa.	<ul style="list-style-type: none"> <li>• Återstående lamplivslängd är högst 5%.</li> </ul>	<ul style="list-style-type: none"> <li>• But försiktigt lampan (se sidan <b>57</b>).</li> <li>• Ta med projektorn till en av Sharp auktoriserad projektorhandlare eller serviceverkstad för reparation.</li> </ul>
		Röd på (beredskap)	Lampan tänds inte.	<ul style="list-style-type: none"> <li>• Lampan är utbränd</li> <li>• Fel på lampkretsen</li> </ul>	<ul style="list-style-type: none"> <li>• Var ytterst försiktig vid byte av lampan.</li> <li>• Sätt fast locket ordentligt.</li> </ul>
Strömindikator	Grön på/ Röd på Blinkar grön (avkyllning)	Blinkar röd	Strömindikatorn blinkar i rött när projektorn är påslagen.	<ul style="list-style-type: none"> <li>• Dammfilterhållaren eller locket till lampenheten står öppet.</li> </ul>	<ul style="list-style-type: none"> <li>• Om strömindikatorn blinkar i rött trots att dammfilterhållarna och lampenhetens lock är korrekt installerade bör du kontakta en av Sharp auktoriserad projektorhandlare eller serviceverkstad för rådgivning.</li> </ul>

### Info

- Om temperaturvarningsindikatorn har tänts och projektorn ställts i beredskapsläge ska du utföra de tänkbara lösningarna ovan och sedan vänta tills projektorn svalnat ordentligt innan du ansluter nätkabeln och slår på strömmen igen (minst 10 minuter).
- Lampindikatorn tänds i rött och lampan tänds kanske inte om strömmen plötsligt slås av beroende på ett strömavbrott eller liknande medan projektorn används och strömmen sedan återställs strax därefter. I detta fall ska du koppla ur nätkabeln från vägguttaget, ansluta den på nytt och sedan slå på strömmen igen.
- Kylfläkten håller den interna temperaturen i projektorn konstant och regleras automatiskt. Ljudet från kylfläkten kan ändras under användning beroende på att fläktens hastighet ändras, men detta tyder inte på fel.
- Koppla inte ur nätkabeln efter att projektorn ställts i beredskapsläge om kylfläkten fortfarande snurrar. Kylfläkten är igång i cirka 90 sekunder.

# Angående lampan

## Lampa

- Vi rekommenderar byte av lampan (inköps separat) när dess återstående livslängd minskat till högst 5% eller när du märker en påtaglig försämring av bild- och färgkvalitet. Lampans återstående livslängd (i procent) kan kontrolleras med skärmvisning (se sidan 49).
- Köp en ny lampa av typ AN-XR10L2 från affären där produkten köptes eller från en av Sharp auktoriserad projektorhandlare eller serviceverkstad.

## Att observera angående lampan

- Denna projektor använder en tryckluftsfylld kvicksilverlampa. Ett högt ljud kan antyda fel på lampan. Lampan kan bli felaktig på olika sätt: kraftiga slag, felaktig nedkylning, repor på ytan eller helt enkelt beroende på att lampan är utbränd.  
Den förväntade livslängden kan variera mellan enskilda lampor och/eller de omgivande förhållande och hur ofta lampan används. Tänk på att ett fel på lampan kan göra att den spricker.
- När indikatorn för lampbyte och dess ikon på duken är tända bör du byta ut lampan mot en ny omedelbart, även om lampan tycks fungera normalt.
- Skulle lampan råka spricka finns det risk för att glasskärvor sprids inuti projektorn. Om du misstänker detta bör du kontakta en av Sharp auktoriserad projektorhandlare eller serviceverkstad för att få den skadade lampan utbytt.
- Skulle lampan råka spricka finns det risk för att det finns glasskärvor inuti lamphuset eller att gasen som återfinns i lampan blåses ut i rummet via luftutsläppen. Då gasen i denna lampa inkluderar kvicksilver ska du vådra ur rummet ordentligt och akta dig för att utsätta dig för gasen. Uppsök läkare omedelbart om du råkar inandas gasen.

## Byte av lampan

- Ta inte bort lampenheten från projektorn strax efter användning. Lampan är väldigt het och kan orsaka brännskador.
  - **Byt sedan lampa genom att noga följa anvisningarna i detta avsnitt. \* Det går även att få lampan utbytt av en av Sharp auktoriserad projektorhandlare eller serviceverkstad.**
- \* Om den nya lampan inte tänds efter lampbyte ska du ta med projektorn till en av Sharp auktoriserad projektorhandlare eller serviceverkstad för reparation.

## Urtagning och isättning av lampenheten

### Varning!

- Lampan blir väldigt het medan projektorn är i drift. Ta inte bort lampenheten från projektorn strax efter användning. Lampan och delarna runt lampan är väldigt heta och kan orsaka brännskador.

### Info

- Fatta tag i handtaget för att ta ur lampenheten. Rör aldrig vid glasytan på lampenheten eller insidan av projektorn.
- Var noga med att följa nedanstående steg för att undvika personskador och skador på lampen.
- Lossa inte några skruvar utöver de på lampenhetens lock och lampenheten.

### 1 Tryck på STANDBY/ON på projektorn eller STANDBY på fjärrkontrollen för att ställa projektorn i beredskapsläge.

- Vänta tills kylfläkten har stoppats.

### 2 Koppla ur nätkabeln.

- Koppla bort nätkabeln från nätintaget.
- Vänta tills lampan har svalnat ordentligt (cirka 1 timme).

### 3 Ta av lampenhetens lock.

- Vänd projektorn upp och ned. Lossa användarskruven (1) som håller lampenhetens lock på plats. Ta av lampenhetens lock (2).

Extra tillbehör

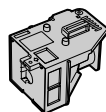

Lampenhet  
AN-XR10L2

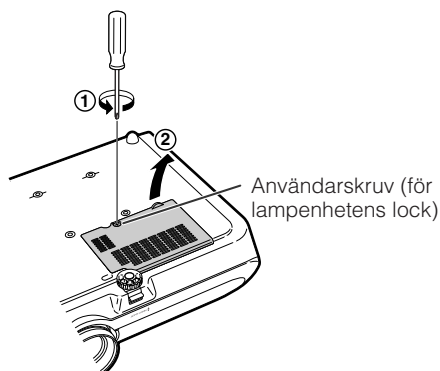
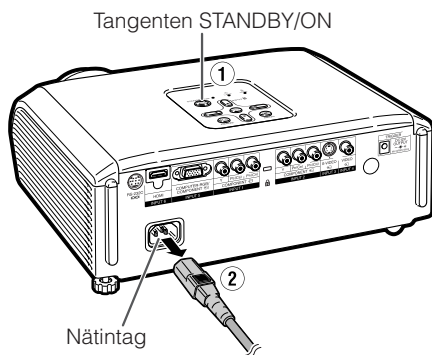

## Angående lampan (Fortsättning)

### 4 Ta ur lampenheten.

- Lossa fästskevarna på lampenheten. Håll lampenheten i handtaget och dra den i pilens riktning. Håll lampenheten vågrätt och undvik att luta den.

### 5 Sätt i den nya lampenheten.

- Tryck in lampenheten ordentligt i lampenhetens fack. Dra sedan åt fästskevarna.

### 6 Sätt tillbaka lampenhetens lock.

- Anpassa fliken på lampenhetens lock (①) och sätt det på plats genom att trycka på fliken (②) för att stänga det. Dra sedan åt användarskevarna (③) för att fästa locket på plats.

#### Info

- Om lampenheten och dess lock inte är korrekt fästsatta går det inte att slå på projektorn, även om nätkabeln är ansluten.

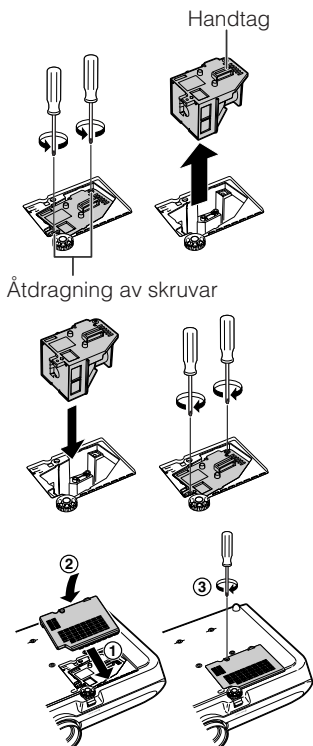

## Nollställning av lamptid

Nollställ lamptiden efter byte av lampan.

#### Info



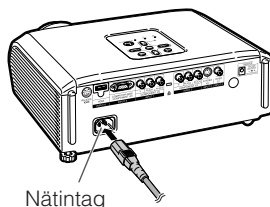

- Nollställ lamptiden enbart efter byte av lampan. Om du nollställer lamptiden och fortsätter använda samma lampa finns det risk för att lampan skadas eller exploderar.



### 1 Anslut nätkabeln.

- Anslut nätkabeln till nätintaget på projektorn.

### 2 Nollställ lamptiden.

- Håll  MENU,  ENTER och  på projektorn intryckta och tryck samtidigt på  STANDBY/ON på projektorn.
- "LAMP 0000H" visas, vilket anger att lamptiden är nollställd.

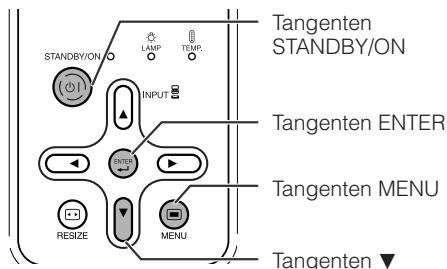

# Tildelning av anslutningsstift

## Uttaget COMPUTER-RGB/COMPONENT INPUT5: 15-stiftig Mini D-sub honkontakt

	<b>COMPUTER-RGB ingång</b>	<b>Komponentingång</b>
	1. Videoingång (röd)	1. P <sub>R</sub> (C <sub>R</sub> )
	2. Videoingång (grön/synkroniserad på grön)	2. Y
	3. Videoingång (blå)	3. P <sub>S</sub> (C <sub>B</sub> )
	4. Ej ansluten	4. Ej ansluten
	5. Ej ansluten	5. Ej ansluten
	6. Jord (röd)	6. Jord (P <sub>R</sub> )
	7. Jord (grön/synkroniserad på grön)	7. Jord (Y)
	8. Jord (blå)	8. Jord (P <sub>S</sub> )
	9. Ej ansluten	9. Ej ansluten
	10. JORD	10. Ej ansluten
	11. Ej ansluten	11. Ej ansluten
	12. Dubbelriktad data	12. Ej ansluten
	13. Horisontell synksignal: TTL-nivå	13. Ej ansluten
	14. Vertikal synksignal: TTL-nivå	14. Ej ansluten
15. Dataklocka	15. Ej ansluten	

## Uttaget RS-232C: 9-stiftig Mini DIN honkontakt

	<b>Stiftnr</b>	<b>Signal</b>	<b>Namn</b>	<b>I/U</b>	<b>Referens</b>
	1.				Ej ansluten
	2.	RD	Mottag data	Ingång	Ansluten till intern krets
	3.	SD	Sänd data	Utgång	Ansluten till intern krets
	4.				Ej ansluten
	5.	SG	Signaljordning		Ansluten till intern krets
	6.				Ej ansluten
	7.	RS	Begär att sända		Ansluten till CS i den interna kretsen
	8.	CS	Klar att sända		Ansluten till RS i den interna kretsen
9.				Ej ansluten	

## Uttaget RS-232C: 9-stiftig D-sub hankontakt hos adaptern DIN-D-sub RS-232C (tillgänglig separat: AN-A1RS)

	<b>Stiftnr</b>	<b>Signal</b>	<b>Namn</b>	<b>I/U</b>	<b>Referens</b>
	1.				Ej ansluten
	2.	RD	Mottag data	Ingång	Ansluten till intern krets
	3.	SD	Sänd data	Utgång	Ansluten till intern krets
	4.				Ej ansluten
	5.	SG	Signaljordning		Ansluten till intern krets
	6.				Ej ansluten
	7.	RS	Begär att sända		Ansluten till CS i den interna kretsen
	8.	CS	Klar att sända		Ansluten till RS i den interna kretsen
9.				Ej ansluten	

## Rekommenderad anslutning av kabeln RS-232C: 9-stiftig D-sub honkontakt

	<b>Stiftnr</b>	<b>Signal</b>	<b>Stiftnr</b>	<b>Signal</b>
	1.	CD	2.	CD
	2.	RD	3.	RD
	3.	SD	4.	SD
	4.	ER	5.	ER
	5.	SG	6.	SG
	6.	DR	7.	DR
	7.	RS	8.	RS
	8.	CS	9.	CS
9.	CI		CI	

### Anm.

- Beroende på kontrollenheten som används kan det vara nödvändigt att ansluta stift 4 och stift 6 på kontrollenheten (t.ex. datorn).

#### Projektor

Stiftnr.  
4  
5  
6

#### Dator

Stiftnr.  
4  
5  
6

# Tilldelning av anslutningsstift (Fortsättning)

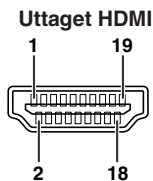

Stiftnr	Namn	Stiftnr	Namn	Stiftnr	Namn
1.	TMDS Data2+	8.	TMDS Data0 Sköld	14.	Reserverad
2.	TMDS Data2 Sköld	9.	TMDS Data0-	15.	SCL
3.	TMDS Data2-	10.	TMDS Klocka+	16.	SDA
4.	TMDS Data1+	11.	TMDS Klocksöld	17.	DDC/CEC Jord
5.	TMDS Data1 Sköld	12.	TMDS Klocka-	18.	+5V Ström
6.	TMDS Data1-	13.	CEC	19.	Hot plug-detektering
7.	TMDS Data0+				

## Tekniska data och kommandoinställningar för RS-232C

### Datorkontroll

En dator kan användas för att styra projektorn genom att ansluta seriekontrollkabeln RS-232C (korsryp, inköps separat) till projektorn (se sidan 27 för anslutning).

### Kommunikationsförhållanden

Ställ in serieporten på datorn i enlighet med tabellen.

Signalformat: I enlighet med normen RS-232C.

Modulationshastighet: \* 9.600 bps/115.200 bps

Datalängd: 8 bitar

\* Ställ projektorns modulationshastighet på samma hastighet som används av datorn.

Paritetsbit: Ingen

Stoppbit: 1 bit

Flödeskontroll: Ingen

### Grundformat

Kommandon från datorn skickas i följande ordning: kommando, parameter och returkod. Efter att projektorn behandlat kommandot från datorn sänder den en svarskod till datorn.

Kommandoformat

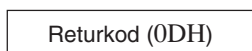
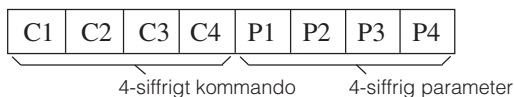

Format för svarskod

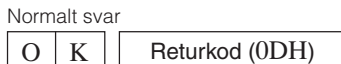

Problematiskt svar (kommunikationsfel eller felaktigt kommando)

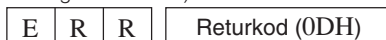

### Info

- Vid styrning av projektorn med kommandona RS-232C från datorn ska du vänta i minst 30 sekunder efter strömpåslag innan kommandona överförs.
- Vid sändning av mer än en kod ska du sända varje kod först efter att ha verifierat svarskoden på det föregående kommandot från projektorn.

### Kommandon

Exempel: Utför följande inställning när projektorn slås på.



KONTROLLINNEHÅLL	KOMMANDO	PARAMETER	RETUR
Strömmen från	P O W R	- - - -	0 OK eller ERR
Ström På	P O W R	- - - -	1 OK eller ERR
INGÅNG1 (Video1: Komponent1)	I V E D	- - - -	1 OK eller ERR
INGÅNG2 (Video2: Komponent2)	I V E D	- - - -	2 OK eller ERR
INGÅNG3 (Video3: S-video)	I V E D	- - - -	3 OK eller ERR
INGÅNG4 (Video4: Video)	I V E D	- - - -	4 OK eller ERR
INGÅNG5 (RGB1: RGB/Komponent)	I R G B	- - - -	1 OK eller ERR
INGÅNG6 (RGB2: RGB/Komponent)	I R G B	- - - -	2 OK eller ERR

### Anm.

- Mata in ett mellanslag om ett understreck (\_) visas i parameterspalten.

# Tabell över datorkompatibilitet

## Dator

- Flerfaldigt signalstöd  
Horisontell frekvens: 15-70 kHz,  
Vertikal frekvens: 45-85 Hz,  
Bildpunktsklocka: 12-85 MHz  
Synksignal: Kompatibel med TTL-nivå
- Kompatibel med synk på grön signal
- Omformeringsteknik för expansionssystem

Här följer en lista över lägen som överensstämmer med VESA. Denna projektor stöder dock även andra signaler som inte är VESA-normer.

PC/MAC	Upplösning	Horisontell frekvens (kHz)	Vertikal frekvens (Hz)	VESA-norm	HDMI-stöd	Skärm
PC	VGA	640 × 350	27,0	60		Uppskala
			31,5	70		
			37,5	85	✓	
		640 × 400	27,0	60		
			31,5	70		
			37,9	85	✓	
	720 × 350	27,0	60			
		31,5	70			
		27,0	60			
	720 × 400	31,5	70			
		37,9	85	✓		
		26,2	50			
	640 × 480	31,5	60	✓		
		34,7	70			
		37,9	72	✓		
		37,5	75	✓		
		43,3	85	✓		
		31,4	50			
	SVGA	800 × 600	35,1	56	✓	
			37,9	60	✓	
			46,6	70		
			48,1	72	✓	
			46,9	75	✓	
			53,7	85	✓	
XGA	1.024 × 768	40,3	50			
		48,4	60	✓		
		56,5	70	✓		
		60,0	75	✓		
—	1.280 × 720	45,0	60			
		47,8	60			
MAC 13"	VGA	640 × 480	34,9	67		Sann
		1.280 × 768	47,8	60		Intelligent komprimering
MAC 16"	SVGA	800 × 600	37,8	60		Uppskala
		832 × 624	49,7	75		
MAC 19"	XGA	1.024 × 768	60,2	75		Intelligent komprimering





## Anm.

- När projektorn mottager VGA-signaler av formatet 640 × 350 VESA visas "640 × 400" på duken.

## DTV

Signal	Horisontell frekvens (kHz)	Vertikal frekvens (Hz)	HDMI-stöd
480I	15,7	60	✓
480P	31,5	60	✓
540P	33,8	60	
576I	15,6	50	✓
576P	31,3	50	✓
720P	37,5	50	✓
720P	45,0	60	✓
1035I	28,1	50	
1035I	33,8	60	
1080I	28,1	50	✓
1080I	33,8	60	✓

# Felsökning

Problem	Kontrollera	Sidan
 <p>Ingen bild visas eller projektorn startar inte.</p>	<ul style="list-style-type: none"> <li>• Projektorns nätkabel är inte ansluten till vägguttaget.</li> </ul>	<b>28</b>
	<ul style="list-style-type: none"> <li>• Strömmen till den anslutna utrustningen är avslagen.</li> </ul>	–
	<ul style="list-style-type: none"> <li>• Fel ingångsläge är valt.</li> </ul>	<b>29</b>
	<ul style="list-style-type: none"> <li>• Kablarna är felaktigt anslutna till projektorn.</li> </ul>	<b>23–27</b>
	<ul style="list-style-type: none"> <li>• Batterierna i fjärrkontrollen är urladdade.</li> </ul>	<b>14</b>
	<ul style="list-style-type: none"> <li>• Extern utmatning har inte ställts in vid anslutning av en notebook-dator.</li> </ul>	<b>26</b>
	<ul style="list-style-type: none"> <li>• Lampenhetens lock är inte fastsatt ordentligt.</li> <li>• Dammfilterhållarna är inte installerade på rätt sätt.</li> </ul>	<b>57, 58</b> <b>52, 53</b>
 <p>Ingen bild visas (eller bilden är mörk).</p>	<ul style="list-style-type: none"> <li>• Kablarna är felaktigt anslutna till projektorn.</li> <li>• "Ljusinst." står i minimal position.</li> </ul>	<b>23–27</b> <b>43</b>
	<ul style="list-style-type: none"> <li>• Beroende på datorn som används kan det hända att bilden inte visas om signalutgången på datorn inte är inställd på yttre utmatning. Anlita datorns bruksanvisning för detaljer om inställning av datorns signalutmatning.</li> </ul>	–
 <p>Färgen är blek eller bristfällig.</p>	<ul style="list-style-type: none"> <li>• Bildjustering har utförts felaktigt.</li> <li>• Utför justeringar av "Färg", "Toning" och "BrilliantColor™" på menyn "Bildläge".</li> </ul>	<b>43</b>
	<p>(Endast videoingång)</p> <ul style="list-style-type: none"> <li>• Videoingångssystemet är inställt felaktigt.</li> </ul>	<b>48</b>
 <p>Bilden är suddig; brusstörningar uppträder.</p>	<ul style="list-style-type: none"> <li>• Justera fokusen.</li> </ul>	<b>30</b>
	<ul style="list-style-type: none"> <li>• Projektionsavståndet överstiger fokusomfånget.</li> </ul>	<b>20</b>
	<ul style="list-style-type: none"> <li>• Det är imma på linsen. Om projektorn flyttas från en kall till en varm plats eller om den värms upp plötsligt kan det hända att kondensation uppstår på linsens yta, vilket gör att bilden blir suddig. Ställ upp projektorn minst en timme innan den ska användas. Om kondensation uppstår, så koppla loss nätkabeln från nätuttaget och vänta tills imman är borta.</li> </ul>	–
	<p>(Endast datoringång)</p> <ul style="list-style-type: none"> <li>• Utför justering av "Finsynk." ("Klocka")</li> <li>• Utför justering av "Finsynk." ("Fas")</li> <li>• Beroende på datorn kan det uppträda brusstörningar.</li> </ul>	<b>46</b> <b>46</b> –
<p>Bilden är grön för INPUT 5 (Komponent)/INPUT 6 (Komponent).</p>	<ul style="list-style-type: none"> <li>• Välj "Signaltyp" på menyn "Val 1" och ändra insignaltypen.</li> </ul>	<b>48</b>
<p>Bilden är skär (inte grön) för INPUT 5 (RGB)/ INPUT 6 (RGB).</p>		
<p>Ett underligt ljud hörs ibland från höljet.</p>	<ul style="list-style-type: none"> <li>• Om bilden är normal beror ljudet på krympande hölje orsakad av ändringar i rumstemperaturen. Detta påverkar dock inte drift eller prestanda.</li> </ul>	–
<p>Underhållsindikatorerna på projektorn tänds eller blinkar i rött.</p>	<ul style="list-style-type: none"> <li>• Se "Underhållsindikatorer".</li> </ul>	<b>54</b>

Problem	Kontrollera	Sidan
Bilden är för ljus och vitaktig.	<ul style="list-style-type: none"> <li>Bildjustering har utförts felaktigt.</li> </ul>	<b>43</b>
De svarta nivåerna i bilden innehåller randning eller verkar urblekta medan ingången INPUT 6 är vald.	<ul style="list-style-type: none"> <li>Välj den HDMI-inställning ("Standard" eller "Förhöjd") som resulterar i bäst bildkvalitet.</li> </ul>	<b>48</b>
Kylfläkten blir högljudd.	<ul style="list-style-type: none"> <li>Kylfläkten snurrar snabbare när temperaturen inuti projektorn stiger.</li> </ul>	<b>8, 9 51–55</b>
Lampan tänds inte efter att projektorn slagits på.	<ul style="list-style-type: none"> <li>Lampindikatorn är tänd i rött.</li> <li>Byt ut lampan.</li> </ul>	<b>54, 57</b>
Lampan slås plötsligt av under projektion		
Bilden flimrar då och då.	<ul style="list-style-type: none"> <li>Kablarna är felaktigt anslutna till projektorn eller den anslutna utrustningen fungerar felaktigt.</li> <li>Byt lampa om detta inträffar ofta.</li> </ul>	<b>23–27 57</b>
Det tar lång tid innan lampan slås på.		
Bilden är mörk.	<ul style="list-style-type: none"> <li>Lampan behöver bytas förr eller senare.</li> <li>Byt för säkerhets skull ut lampan även om den inte är utbränd.</li> </ul>	<b>57</b>
Fjärrkontrollen fungerar inte.		
Fjärrkontrollen fungerar inte.	<ul style="list-style-type: none"> <li>Rikta fjärrkontrollen mot fjärrkontrollsensorn på projektorn, när fjärrkontrollen används.</li> <li>Fjärrkontrollen är kanske för långt borta från projektorn.</li> <li>Om fjärrkontrollsensorn på projektorn utsätts för direkt solljus eller stark lysrörsbelysning, så flytta projektorn till en plats där detta kan undvikas.</li> </ul>	<b>15</b>
		<ul style="list-style-type: none"> <li>Batterierna är kanske förbrukade eller felaktigt isatta. Se till att batterierna är korrekt isatta eller byt ut dem mot nya batterier.</li> </ul>

Denna enhet är försedd med en mikroprocessor. Denna kan påverkas av felaktiga åtgärder eller yttre störningar. Koppla i så fall ur enheten och vänta i minst 5 minuter innan den ansluts på nytt.

# Tekniska data

Produkttyp	Projektor
Modell	XV-Z3100
Videosystem	NTSC3.58/NTSC4.43/PAL/PAL-M/PAL-N/PAL-60/SECAM/DTV480I/DTV480P/ DTV540P/DTV576I/DTV576P/DTV720P/DTV1035I/DTV1080I/DTV1080I-50
Visningsmetod	DLP®-chip Panelstorlek: 0,62" Drivning: Digital Light Processing (DLP®) Antal bildpunkter: 921.600 bildpunkter (1.280 [H] × 720 [V]) 1–1,15 × zoomobjektiv, F2,4–2,6, f = 19,0–21,9 mm
Objektiv	
Projektionslampa	Likströmslampa på 220 W
Komponentingångssignal (INPUT1/2)	RCA-kontakt Y: 1,0 Vt-t, negativ synk, 75 Ω avslutad P <sub>B</sub> (C <sub>B</sub> ): 0,7 Vt-t, 75 Ω avslutad P <sub>R</sub> (C <sub>R</sub> ): 0,7 Vt-t, 75 Ω avslutad
S-videoingångssignal (INPUT 3)	4-stiftig mini DIN-kontakt Y (luminanssignal): 1,0 Vt-t, negativ synk, 75 Ω avslutad C (krominanssignal): Skur 0,286 Vt-t, 75 Ω avslutad
Videoingångssignal (INPUT 4)	RCA-kontakt: VIDEO, sammansatt video, 1,0 Vt-t, negativ synk, 75 Ω avslutad
Dator-RGB/ Komponentvideoinsignal (INPUT 5)	15-stiftig mini D-sub-kontakt RGB separat/synk på grön typ av analog ingång: 0–0,7 Vt-t, positiv, 75 Ω avslutad HORIZONTELL SYNK.SIGNAL: TTL-nivå (positiv/negativ) VERTIKAL SYNK.SIGNAL: Samma som ovan
HDMI-ingångssignal (INPUT 6)	Uttaget HDMI (endast videosignal)
Horisontell upplösning	720 TV-linjer (DTV720P)
Vertikal frekvens	45–85 Hz
Horisontell frekvens	15–70 kHz
Bildpunktsklocka	12–85 MHz
Uttaget RS-232C	9-stiftig mini DIN-kontakt
Uttaget TRIGGER	Strömuttag: 12 V likströmsutmatning
Märkspänning	100–240 V växelström
Inmatad ström	3,1 A
Märkfrekvens	50/60 Hz
Strömförbrukning	303 W (Lampinställning "Skarp")/ 234 W (Lampinställning "Eko + Tyst") med 100 V växelström 293 W (Lampinställning "Skarp")/ 228 W (Lampinställning "Eko + Tyst") med 240 V växelström
Strömförbrukning (beredskapsläge)	4 W (100 V växelström) – 5 W (240 V växelström)* <sup>1</sup>
Värmeskingring	1.140 BTU/timme (Lampinställning "Skarp")/ 1.100 BTU/timme (Lampinställning "Eko + Tyst") med 100 V växelström 880 BTU/timme (Lampinställning "Skarp")/ 860 BTU/timme (Lampinställning "Eko + Tyst") med 240 V växelström
Brukstemperatur	41°F till 95°F (+5°C till +35°C)
Förvaringstemperatur	–4°F till 140°F (–20°C till +60°C)
Hölje	Plast
I/R-bärvågsfrekvens	38 kHz
Mått (ca)	12 <sup>13</sup> / <sub>32</sub> " × 4 <sup>19</sup> / <sub>64</sub> " × 11 <sup>1</sup> / <sub>32</sub> " (315 (B) × 109 (H) × 280 (D) mm) (endast huvudstomme) 12 <sup>13</sup> / <sub>32</sub> " × 4 <sup>47</sup> / <sub>64</sub> " × 11 <sup>37</sup> / <sub>64</sub> " (315 (B) × 120 (H) × 294 (D) mm) (inklusive justeringsfot och utskjutande delar)
Vikt (ca)	8,8 lbs. (4,0 kg)
Förbrukningsvaror	Fjärrkontroll, nätkabel för Europa (utom Storbritannien), nätkabel för Storbritannien och Singapore, nätkabel för Australien, Nya Zeeland och Oceanien, 21-stiftig RCA-omvandlingsadapter, videokabel, bruksanvisning

\*<sup>1</sup> När STANDBY är inställt i läget "Eko".

*Som ett led i fortlöpande tekniska förbättringar förbehåller sig SHARP rätten att göra ändringar i design och tekniska data utan tidigare anmälan. Angivna tekniska data för prestanda är nominella värden för serietillverkade enheter. Det kan finnas vissa avvikelser från dessa värden för individuella enheter.*

Enhet: tum (mm)

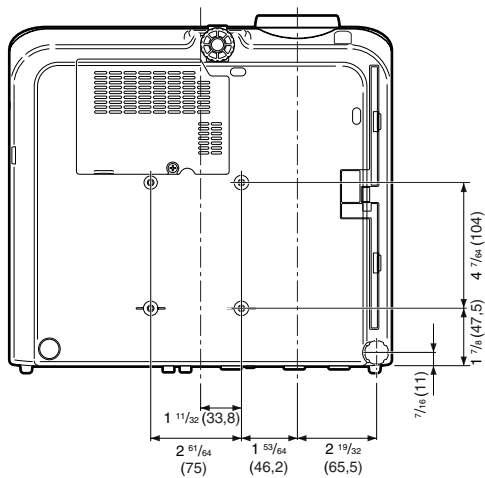
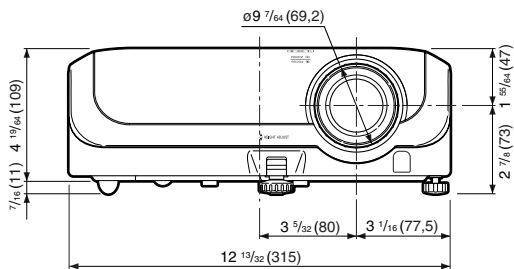
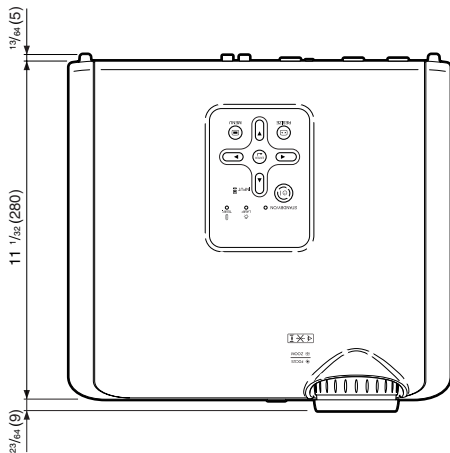

# Index

Automatiskt strömavslag .....	49	Nätintag .....	28
Autosynk (justering av auto-synkronisering) ..	46	Nätkabel .....	28
Bakgrund .....	48	Objektivskydd .....	11
Bakre justeringsfot .....	31	Omformatering .....	36, 37
Bildformat .....	36	Overscan .....	47
Bildjustering .....	43	PRJ funk. ....	19, 49
Bildläge .....	38, 43	Progressiv .....	44
Bildstorlek (dukstorlek) och projektionsavstånd ...	20	RS-232C-inställning .....	50
BIOGRAFZOOM .....	36, 37	Röd .....	43
Blå .....	43	R03-batterier .....	14
BrilliantColor™ .....	43	SIDOSTAPEL .....	36, 37
Brusred. ....	45	Skärmvisning .....	48
Byte av lampan .....	56, 57	Skärpa .....	43
C.M.S. ....	44	Spaken HEIGHT ADJUST .....	30
Dammfiltren .....	52	Specialfunk. ....	46
DOT BY DOT .....	37	Språk (skärmspråk) .....	50
Extra tillbehör .....	10	STANDBY-läge .....	50
Fas .....	46	STRÄCKNING .....	36, 37
Finsynk .....	46	Tangenten AUTO SYNC .....	46
Fjärrkontroll .....	13	Tangenten ENTER .....	41
Fjärrkontrollsensor .....	15	Tangenten FREEZE .....	38
Fläktläge .....	50	Tangenten IRIS .....	38
Fokusering .....	30	Tangenten KEYSTONE .....	32
Färg .....	43	Tangenten LIGHT .....	13
Färgskiftning .....	44	Tangenten MENU .....	41
Färgtemp (färgtemperatur) .....	44	Tangenten ON .....	28
GEOMETRISK JUSTERING .....	34	Tangenten PICTURE MODE .....	38
H & V KEYSTONE .....	35	Tangenten RESIZE .....	36
H.Pos. ....	46	Tangenten RETURN .....	41
Inst. av HDMI .....	48	Tangenten RGB/COMP .....	48
Justeringstangenter .....	41	Tangenten STANDBY .....	29
Keystone-korrigerig .....	32	Tangenten STANDBY/ON .....	28, 29
Klocka .....	46	Tangenterna INPUT .....	29
Kontakt för säkerhetsstandarden		Temperaturvarningsindikator .....	54
Kensington .....	12, 13	Textning .....	47
Kontrast .....	43	Tillbehör .....	10
Kontrollera insignalen .....	46	Toning .....	43
Lampa .....	10, 56	Uttaget INPUT 1 .....	23
Lampenhet .....	57	Uttaget INPUT 2 .....	23
Lampindikator .....	54	Uttaget INPUT 3 .....	24
Lampinställning .....	45	Uttaget INPUT 4 .....	24
Lamptid (Livslängd) .....	49	Uttaget INPUT 5 .....	25, 26
Ljusinst. ....	43	Uttaget INPUT 6 .....	25
Luftintag .....	11, 12, 51	Uttaget RS-232C .....	27
Luftutsläpp .....	12, 51	Uttaget TRIGGER .....	12
Lägena INPUT 1 – 6 .....	29	Videosystem .....	48
Medföljande tillbehör .....	10	Värde .....	44
Mätning .....	44	V. Pos. ....	46
		Zoomring .....	30

**SHARP®**

SHARP ELECTRONICS(Europe) GmbH  
Sonninstraße 3, D-20097 Hamburg

SHARP CORPORATION

Printed in China  
Gedruckt in China  
Imprimé en Chine  
Triykt i Kina  
Impreso en China  
Stampato in Cina  
Gedruckt in China  
TINS-C777WJZZ  
06P11-CH-NG