

SHARP®

MODEL: MX-4100N
MX-4101N
MX-5000N
MX-5001N

DIGITALT MULTIFUNKTIONELLT FULLFÄRGSSYSTEM

Säkerhetsmanual

Innan du installerar denna produkt ber vi er läsa igenom avsnitten "FÖRSIKTIGHETSÅTGÄRDER" och "KRAV FÖR INSTALLATION".

FÖRSIKTIGHETSÅTGÄRDER

KRAV FÖR INSTALLATION

TILLBEHÖR

SPECIFIKATIONER

INFORMATION OM KASSERING

TILL MASKINENS ADMINISTRATÖR

Ha alltid manualen nära till hands.

Var vänlig se andra sidan för att ansluta till "Installationshandbok" och "Sharpdesk Installationsmanual".

Dessa manualer är miljövänligt sammansatta.

Observera!

Dra ut nätkabeln ur vägguttaget för att koppla bort strömmen helt och hållet.
Utrustningen bör installeras nära ett lättillgängligt vägguttag.

Skärmade gränssnittskablar måste användas med denna utrustning för att överensstämma med EMCs regelverk.

EMC (denna enhet och extra utrustning)**Varning:**

Detta är en klass A produkt. Inom tätbebyggt område kan denna produkt åstadkomma radiostörningar. I detta fall kan användaren bli ombedd att vidtaga lämpliga åtgärder.

Denna enhet innehåller programvara som har moduler som är utvecklade av Independent JPEG Group.

Den här produkten inkluderar Adobe® Flash® -teknologi från Adobe Systems Incorporated.
Copyright© 1995-2007 Adobe Macromedia Software LLC. All rights reserved.

För användare av faxfunktionen

FAX gränssnittkabel och linjekabel:

Dessa särskilda tillbehör ska användas tillsammans med apparaten.

Konformitetsdeklarationen finns på följande URL-adress.

<http://www.sharp.de/doc/MX-FXX2.pdf>

Innehåll

FÖRSIKTIGHETSÅTGÄRDER	3	Specifikationer för håslagningsenhet (för efterbehandlare)	16
Information om lasern.	4	Specifikationer för håslagningsenhet (för efterbehandlare (stor sorterare))	16
KRAV FÖR INSTALLATION	5	Specifikationer för håslagningsenhet (för efterbehandlare sadelhäft)	17
TILLBEHÖR	6	Tangentbordsspecifikationer	17
Förvaring av tillbehör	6	Specifikationer för skrivare	17
Reservdelar och förbrukningsmaterial	6	Specifikationer för nätverksscanner / internetfax	18
SPECIFIKATIONER	7	Specifikationer för initierad scanningsfunktion (TWAIN)	18
Maskinspecifikationer / Kopiatorspecifikationer	7	Faxspecifikationer	19
Maskinspecifikationer / Kopiatorspecifikationer (Fortsättning)	8	INFORMATION OM KASSERING	20
Kontinuerlig kopieringshastighet	9	A. Information om kassering för användare (privata hushåll)	20
Akustisk ljudemission (mätning enligt ISO7779)	10	B. Information om återvinning för företag	20
Specifikationer för automatisk dokumentmatare	10	TILL MASKINENS ADMINISTRATÖR	22
Specifikationer för utmatningsfackenhet (höger kassett)	11	Fabriksinställda standardlösenord	22
Specifikationer för stativ/1 x 500-arks pappersmagasin	11	Vidarebefordra all överförd och mottagen data till administratören (funktionen för dokumentadministration)	22
Specifikationer för stativ/2 x 500-arks pappersmagasin	12	För användare av faxfunktionen	23
Specifikationer för stort kassett	12	Varumärken	24
Specifikationer för slutbehandlare	13		
Specifikationer för Efterbehandlare (Stor sorterare)	14		
Specifikationer för efterbehandlare sadelhäft.	15		

Obs:

- Denna handbok har utarbetats med stor noggrannhet. Kontakta ditt lokala servicekontor om du har några kommentarer till eller frågor om manualen.
- Denna produkt har genomgått noggranna kvalitetskontroller och kvalitetsbesiktningar. Om det mot förmodan skulle uppstå ett fel eller något annat problem ber vi dig kontakta din återförsäljare eller lokala auktoriserade servicerepresentant.
- Förutom de fall som regleras enligt lag ansvarar SHARP ej för fel som uppstår vid användning av produkten eller dess tillbehör, eller för fel på grund av felaktig användning av produkten eller dess tillbehör, eller övriga fel eller för någon annan skada som kan ha uppstått på grund av användning av produkten.
- Handboken innehåller referenser till faxfunktionen. Lägg dock märke till att faxfunktionen inte är tillgänglig i vissa länder eller regioner.



Produkter som har erhållit ENERGY STAR® är konstruerade för att minska miljöpåverkan genom att vara energieffektiva.

De produkter som uppfyller riktlinjerna för ENERGY STAR® har ovanstående logotyp.
De produkter som inte har logotypen kanske inte uppfyller riktlinjerna för ENERGY STAR®.

Garanti

Det har lagts ned stor möda på att göra detta dokument så noggrant och användbart som möjligt, men SHARP Corporation utfäster inga garantier överhuvudtaget vad gäller innehållet. All information kan ändras utan föregående meddelande. SHARP kan inte hållas ansvarig för förluster eller skador, direkta eller indirekta, som ett resultat av användning av denna manual.

© Copyright SHARP Corporation 2008. Alla rättigheter reserverade. Reproduktion, ombearbetning eller översättning utan föregående skriftligt tillstånd är förbjudet, fränsett vad som gäller under upphovsrättslagen.

FÖRSIKTIGHETSÅTGÄRDER

1. Rör inte vid överföringsbältet. Repor och fläckar på överföringsbältet resulterar i smutsiga utskriftar.
2. Fixeringsenheten är mycket varm. Var försiktig.
3. Titta inte direkt in i ljuskällan. Detta kan annars skada ögonen.
4. När enheten är installerad måste de fyra (4) justerarna sänkas tills de når golvet (hindrar enheten från att flyttas).
Skruva på justerarna i låsningsriktningen tills de får ordentlig kontakt med golvet.
Om du behöver flytta enheten skruvar du upp justerarna, stänger av strömmen och flyttar sedan enheten.
(Efter att ha flyttat enheten, skruva ned de fyra justerarna tills de når golvet).
5. Gör inga ändringar på enheten. Det kan resultera i personskador eller skada enheten.
6. Maskinen är tung. För att förhindra skada när maskinen flyttas rekommenderar vi att den flyttas av fyra eller fler personer.
7. Kopiera ingenting som är förbjudet att kopiera. Följande är vanligtvis förbjudet att skriva ut enligt nationell lagstiftning. Annat kan vara förbjudet att kopiera enligt lokala lagar.
 - Pengar • Frimärken • Obligationer • Aktier
 - Bankväxlar • Checkar • Pass • Körkort
8. Använd inte brandfarlig spray för att rengöra maskinen. Om gas från sprayen kommer i kontakt med varma elektroniska komponenter eller fixeringsenheten inuti maskinen kan det leda till brand eller elstöt.
9. Släng inte toner, tonerbehållare (tonerpatron), eller en box för överflödig toner på öppen eld. Tonerpulvret kan spridas och ge brännskador.
10. Förvara toner, tonerbehållare (tonerpatroner) och boxar för överflödig toner utom räckhåll för barn.

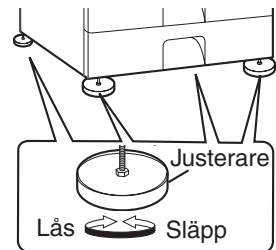
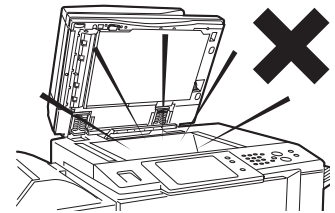
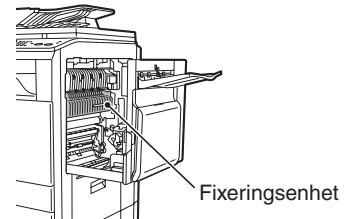

Enheten har också dokumentarkiveringsfunktionen, som lagrar dokumentbilddata på enhetens hårddisk. Lagrade dokument kan enkelt hämtas och skrivas ut eller överförs allt efter behov. Om ett fel på hårddisken uppstår, kommer det inte att gå att hämta upp den lagrade dokumentdatan. För att förhindra att viktiga dokument går förlorade om det osannolika skulle inträffa och hårddisken skulle sluta att fungera, förvara originalen till viktiga dokument någon annan stans. Undantaget vad lagen föreskriver har Sharp Corporation inget ansvar för eventuella skador och förluster till följd av förlust av lagrad dokumentdata.

"KASSERING AV BATTERIER"

DENNA PRODUKT INNEHÅLLER ETT BATTERI AV LITIUM FÖR PRIMÄRMINNESBACKUP SOM MÅSTE KASSERAS KORREKT. TA KONTAKT MED DIN LOKALA SHARP ÅTERFÖRSÄLJARE ELLER AUKTORISERADE SERVICEREPRESENTANT FÖR HJÄLP MED KASSERING AV BATTERIET.

Varje instruktion gäller även för kringutrustningarna som används med dessa produkter.

Information om lasern

Våglängd	790 nm \pm 10 nm
Pulstider (Nordamerika och Europa)	MX-4100N/4101N: 3,5 μ s \pm 3,5 ns /7 mm tjockt papper 3,2 μ s \pm 3,2 ns /7 mm MX-5000N/MX-5001N: 2,8 μ s \pm 2,8 ns /7 mm tjockt papper 3,2 μ s \pm 3,2 ns /7 mm
Uteffekt	Max 0,6 mW (LD1+LD2)

Varning

Användning av andra kontroller eller justeringar eller procedurer än de som beskrivs här kan leda till exponering av farlig laserstrålning.

Denna digitala utrustning är en KLASS 1 LASERPRODUKT (IEC 60825-1 Utgåva 1.2-2001)

För Europa:

CLASS 1 LASER PRODUCT

LASER KLASSE 1

LUOKAN 1 LASERLAITE

KLASS 1 LASERAPPARAT

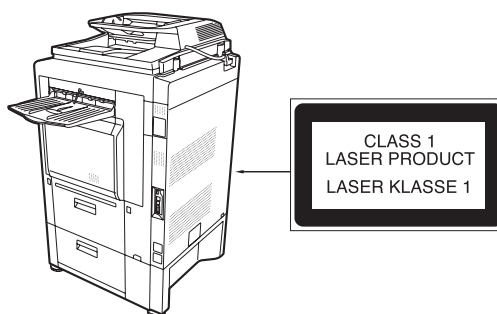

KRAV FÖR INSTALLATION

Felaktig installering kan leda till att produkten skadas. Observera följande när enheten installeras första gången och varje gång den ska flyttas.

1. Enheten bör installeras nära ett ledigt nätuttag för att underlätta nätanslutning.
2. Se till att nätkabeln ansluts till ett eluttag som motsvarar specificerat behov vad gäller spänning och strömstyrka. Kontrollera också att eluttaget är korrekt jordat.
 - För strömförsörjningskraven, se namnplåten i nedre vänstra hörnet på maskinens vänstra sida.

Anslut enheten till ett eluttag som inte används till någon annan elektrisk apparat. Om en lampa är ansluten till samma uttag kan det hända att den blinkar.

3. Installera inte enheten på platser med:
 - fukt eller mycket damm
 - är utsatt för direkt solljus
 - dålig ventilation
 - extrema växlingar i temperatur eller fuktighet, d.v.s. i närheten av värmeelement eller luftkonditionering.
4. Se till att det finns tillräckligt med plats runt maskinen för service och ventilation.
5. Maskinen innehåller en inbyggd hårddisk. Utsätt inte maskinen för stötar eller vibrationer. Flytta i synnerhet aldrig maskinen när strömmen är påslagen.

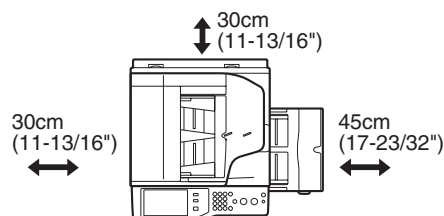
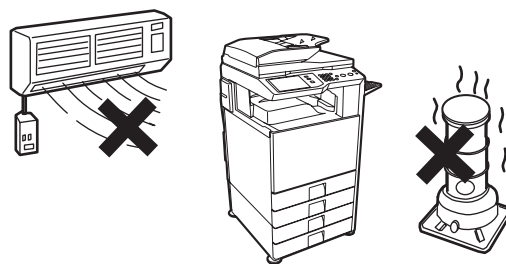
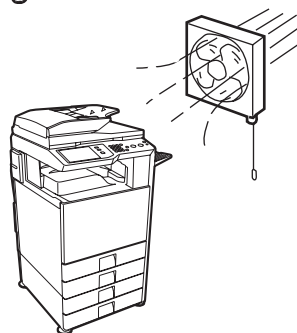
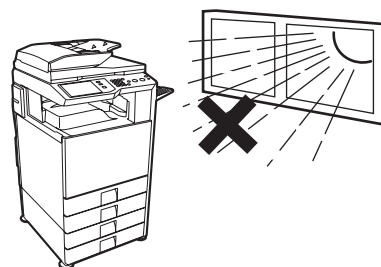
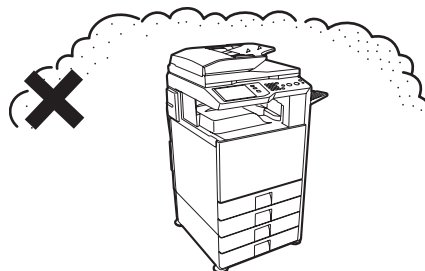

En liten mängd ozon bildas i skrivaren vid användning. Utsläppsnivån är för liten för att kunna utgöra någon hälsofara.

OBS



Den aktuella rekommenderade gränsen för långtidsexponering för ozon är 0,1 ppm (0,2 mg/m³) beräknat som en 8-timmars tidsvägd medelkoncentration.

Eftersom den lilla mängd som släpps ut ändå kan uppfattas ha en obehaglig lukt, är det tillrådligt att placera kopian i ett ventilerat utrymme.

TILLBEHÖR

Standardtillbehör för denna produkt som kan bytas av användaren inkluderar papper, kolpulverpatroner och häftklammerpatroner för efterbehandlare.

Var noga med att endast använda SHARP-specificerade produkter för tonerpatroner, efterbehandlare häftklammerkassett, efterbehandlare sadelhäft häftklammerkassett och OH-film.

  GENUINE SUPPLIES	För bästa möjliga kopieringsresultat, använd endast originaltillbehör märkta "SHARP Genuine Supplies" vilka designats, framtagits och testats för att maximera livstiden och prestandan för SHARP-produkter. Kontrollera att etiketten Genuine Supplies finns på kolpulverförpackningen.
---	--

Förvaring av tillbehör

Korrekt förvaring

1. Förvara tillbehören på en plats som:
 - är ren och torr,
 - håller jämn temperatur,
 - inte utsätts för direkt solljus.
2. Förvara papper i dess förpackning och liggande plant.
3. Papper som förvaras utanför förpackningen eller i förpackningar stående på högkant kan böja sig eller bli fuktiga, vilket ofta orsakar felmatning.

Förvaring av tonerpatroner

Förvara nya kolpulverpatronförpackningar horisontellt. Förvara inte förpackningen på högkant. Om den förvaras på högkant kan det hända att kolpulvret inte distribueras jämnt även om man skakar patronen häftigt. Pulvret stannar då kvar inne i patronen.

Häftklammerkassett

Efterbehandlare och efterbehandlare sadelhäft fordrar följande häftklammerkassett:

MX-SCX1 (för efterbehandlare och efterbehandlare sadelhäft)

Cirka. 5000 per kassett x 3 kassetter

AR-SC2 (för efterbehandlare (stor sorterare))

Cirka. 5000 per kassett x 3 kassetter

AR-SC3 (endast för efterbehandlare sadelhäft)

Cirka. 2000 per kassett x 3 kassetter

Reservdelar och förbrukningsmaterial

Tillgången på reservdelar för reparationer av maskinen garanteras i minst 7 år efter att produktionen upphört.

Reservdelar är sådana maskindelar som kan gå sönder vid normal användning av produkten medan delar som normal överskrider produktens livslängd inte betraktas som reservdelar. Även förbrukningsartiklar garanteras under minst 7 år efter det att produkten slutat tillverkats.

SPECIFIKATIONER

Maskinspecifikationer / Kopiatorspecifikationer

Namn	Digitalt fullfärgs multifunktionssystem MX-4100N/MX-4101N/MX-5000N/MX-5001N	
Typ	Skrivbord	
Fotokonduktiv typ	OPC-trumma	
Utskriftsmetod	Elektrofotografiskt system (laser)	
Framkallningssystem	Två-komponenters magnetisk borstframkallning av torr typ	
Fixeringssystem	Värmerullar	
Skanningsupplösning	Dokumentglas	Svartvit skanning: 600 x 300 dpi (fabriksinställda värden), 600 x 400 dpi, 600 x 600 dpi Färgscanning: 600 x 600 dpi (förvalda standardvärden)
	Dokumentmatare med sidvändning (automatisk dokumentmatare)	Svartvit scanning: 600 x 400 dpi (förvalda standardvärden), 600 x 600 dpi Färgscanning: 600 x 600 dpi (förvalda standardvärden)
Utskriftsupplösning	600 x 600 dpi	
Scanningsgradering	256 nivåer	
Utskriftsgradering	Likvärdigt med 256 nivåer	
Originalstorlekar / typer	Max. A3 (11" x 17") / ark, inbundna dokument	
Kopieringsstorlekar	Max: A3W (12"x18") Min.: A5R (5-1/4" x 5-3/4")	
Utskriftsmarginaler	Främre kant / bakre kant: totalt 8 mm (21/64") eller mindre, närmaste kanten / kanten längst bort: totalt 4 mm ±2 mm (11/64" ±3/23") eller mindre	
Uppvärmningstid	MX-4100N/MX-4101N: 120 sekunder eller mindre MX-5000N/MX-5001N: 140 sekunder eller mindre (vid en rumstemperatur på 23 °C och klassad spänning)	
Tid för första kopian*	MX-4100N/MX-4101N Tid för färgkopia: 6,7 sekunder eller mindre Tid för svartvit kopia: 4,7 sekunder eller mindre MX-5000N/MX-5001N Tid för färgkopia: 5,9 sekunder eller mindre Tid för svartvit kopia: 4,1 sekunder eller mindre (Matning av stående A4-formatsark (8-1/2" x 11") från första pappersfacket, utan automatiskt färgval och automatiskt färgläge. Exklusive första sidan, som kommit ut, efter att maskinen slagits på).	
tergivningar	Variabel: 25% till 400%, i steg om 1% , totalt 376 steg (25% till 200% när automatisk dokumentmatare används) Fasta förvalsvärden:25%, 50%, 70%, 81%, 86%, 100%, 115%, 122%, 141%, 200% och 400% för AB-storlekar; 25%, 50%, 64%, 77%, 100%, 121%, 129%, 200% och 400% för tumstorlekar. Två förminskningsgrader och två förstöringsgrader kan lagras.	
Kontinuerlig kopiering	999 kopior	
Automatisk dokumentmatare	Se "Specifikationer för automatisk dokumentmatare"	
Kassett 1 / kassett 2	Pappersstorlekar:A3, B4, A4, A4R, B5, B5R, A5R, 11" x 17", 8-1/2" x 14", 8-1/2" x 13-1/2", 8-1/2" x 13-2/5", 8-1/2" x 13", 8-1/2" x 11", 8-1/2" x 11"R, 7-1/4" x 10-1/2"R, 5-1/2" x 8-1/2"R, 8K, 16K, 16KR Pappersvikt: Vanligt papper (60 g/m ² till 105 g/m ² (16 lbs. till 28 lbs.)), tjockt papper (106 g/m ² till 209 g/m ² (28 lbs. limmat till 110 lbs. index)) Papperskapacitet:Vanligt papper (80 g/m ² (21 lbs.)) 500 ark, tjockt papper 200 ark Papperstyper: vanligt papper som rekommenderas av SHARP, återvunnet papper, färgat papper och tjockt papper	

* Tiden för första kopian ut mäts från det att dokumentet ligger på glaset och maskinen är klar med fixeringsenheten vid rätt temperatur och spegelmotorn vid sitt driftsvarvtal för både svartvitt och färgläge, verklig tid kan variera beroende på omgivningen.

Maskinspecifikationer / Kopiatorspecifikationer (Fortsättning)

Handinmatningsfack	Pappersstorlekar: A3W, A3, B4, A4, A4R, B5, B5R, A5R, kuvert, 12" x 18", 11" x 17", 8-1/2" x 14", 8-1/2" x 13-1/2", 8-1/2" x 13-2/5", 8-1/2" x 13", 8-1/2" x 11", 8-1/2" x 11"R, 7-1/4" x 10-1/2"R, 5-1/2" x 8-1/2"R, 8K, 16K, 16KR (inkluderar automatisk avkänning av pappersstorlek). Inmatning av pappersformat upp till 297 mm x 432 mm (11-5/8" x 17") är möjligt.)
	Pappersvikter: Tunt papper (55 g/m ² till 59 g/m ² (15 lbs. till 16 lbs.)), vanligt papper (60 g/m ² till 105 g/m ² (16 lbs. till 28 lbs.)), tjockt papper (106 g/m ² till 256 g/m ² (28 lbs. limmat till 140 lbs. index)), kuvert (75 g/m ² till 90 g/m ² (20 lbs. till 24 lbs.))
	Papperskapacitet: Standardpapper 100 ark
	Papperstyper: Vanligt papper som rekommenderas av SHARP, återvunnet papper, färgat papper, tjockt papper, tunt papper, OH-film, kuvert (Monarch, Com-10, DL, C5)
Duplexmodul	Pappersstorlekar: A3, B4, A4, A4R, B5, B5R, A5R, 11" x 17", 8-1/2" x 14", 8-1/2" x 13", 8-1/2" x 11", 8-1/2" x 11"R, 5-1/2" x 8-1/2"R, 8K, 16K, 16KR Pappersvikt: Vanligt papper (60 g/m ² till 105 g/m ² (16 lbs. till 28 lbs.)), tjockt papper (106 g/m ² till 209 g/m ² (28 lbs. limmat till 110 lbs. index)) Papperstyper: SHARP-rekommenderat vanligt papper, återvunnet papper, färgat papper och tjockt papper
Utmatningsfack (Mittkassett)*1	Utmatningsmetod: utmatning med framsidan nedåt (A3W och 12" x 18"-papper kan matas ut till högra kassetten, efterbehandlare eller efterbehandlare sadelhäft) Utmatningskapacitet: 500 ark (med SHARP-rekommenderat A4 eller 8-1/2" x 11" papper) (Det maximala antalet ark som kan sparas varierar beroende på i vilken omgivning enheten installerats, papperstyp samt hur papperet förvaras.) Sensor för fullt fack: Ja
Gränssnittsport	LAN-anslutning: 10Base-T / 100Base-TX / 1000Base-T USB-anslutning: typ A-kontakt stöder USB 2.0 (Höghastighet)*2 Kompatibilitetskrav på USB minne Minneskapacitet: Max. 32 GB Diskformat: Endast FAT32 Typ B kontakt stöder USB 2.0 (Hög hastighet)
Strömförsörjningskrav	Lokal spänning ±10% (För strömförsörjningskrav, se namnplåten på enhetens nedre vänstra sida).
Strömförbrukning	MX-4100N/MX-4101N: 1,84 kW (220-240 V) MX-5000N/MX-5001N: 1,84 kW (220-240 V)
Typisk elektricitetsförbrukning	MX-4100N: 12,96 kWh/Vecka (220-240 V) MX-4101N: 13,39 kWh/Vecka (220-240 V) MX-5000N: 13,69 kWh/Vecka (220-240 V) MX-5001N: 14,13 kWh/Vecka (220-240 V)
Yttermått	MX-4100N/MX-5000N: 645 mm (B) x 695 mm (D) x 950 mm (H) (25-25/64" (B) x 27-3/8" (D) x 37-25/64" (H)) MX-4101N/MX5001N: 645 mm (B) x 695 mm (D) x 960 mm (H) (25-25/64" (B) x 27-3/8" (D) x 37-51/64" (H))
Vikt	MX-4100N/MX-5000N: Cirka. 119 kg (262,4 lbs.) MX-4101N/MX5001N: Cirka. 128 kg (282,2 lbs.)
Yttermått	MX-4100N/MX-5000N: 995 mm (B) x 695 mm (D) (39-11/64" (W) x 27-3/8" (D)) (när handinmatningsfacket är utdraget) MX-4101N/MX5001N: 995 mm (B) x 695 mm (D) (39-11/64" (W) x 27-3/8" (D)) (när handinmatningsfacket är utdraget)

*1 Utmatningskassetten (mittkassetten) kan inte användas när efterbehandlaren eller efterbehandlare sadelhäft är installerad.

*2 På maskinens fram- och baksida sitter två typ A-kontakter, som däremot inte kan användas samtidigt. Endast en av kontakterna kan användas.

Kontinuerlig kopieringshastighet

Model	MX-4100N/MX-4101N		MX-5000N/MX-5001N	
Kopieringsgrad	100 % / Förminskad / Förstorad			
Kopieringsläge	Färgkopiering	Svart-vit kopiering	Färgkopiering	Svart-vit kopiering
A3, 11" x 17", 8K	19 kopior/min.	19 kopior/min.	22 kopior/min.	22 kopior/min.
B4, 8-1/2" x 14", 8-1/2" x 13"	22 kopior/min.	22 kopior/min.	25 kopior/min.	25 kopior/min.
A4, B5, 8-1/2" x 11", 16K	41 kopior/min.	41 kopior/min.	50 kopior/min.	50 kopior/min.
A4R, B5R, 8-1/2" x 11"R, 7-1/4" x 10-1/2"R, 16KR	26 kopior/min.	26 kopior/min.	30 kopior/min.	30 kopior/min.
A5R, 5-1/2" x 8-1/2"R	29 kopior/min.	29 kopior/min.	32 kopior/min.	32 kopior/min.

* Kopieringshastighet vid utmatning av andra kopian och påföljande kopior, vid kontinuerlig enkelsidig kopiering av samma sida (exklusive offsetutskrift) och med användning av normalt ensidigt papper från ett annat fack än handmatningsfacket.

Driftmiljö

(luftfuktighet)

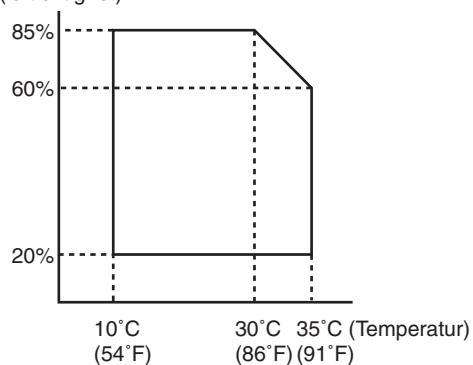

Akustisk ljudemission (mätning enligt ISO7779)

		MX-4100N/MX-4101N	MX-5000N/MX-5001N
Ljudeffektnivå L _{WA}			
Utskriftsläge (kontinuerlig utskrift)		Färg: 6,8 B Svartvit: 6,9 B	Färg: 7,0 B Svartvit: 7,0 B
Beredskapsläge		5,1 B	5,1 B
Ljudtrycksnivå L _{PA} (verkligt uppmätt värde)			
Utskriftsläge	Åhörarens position	Färg: 53 dB (A) Svartvit: 53 dB (A)	Färg: 54 dB (A) Svartvit: 53 dB (A)
	Operatörens position	Färg: 53 dB (A) Svartvit: 52 dB (A)	Färg: 52 dB (A) Svartvit: 52 dB (A)
Beredskapsläge	Åhörarens position	36 dB (A)	36 dB (A)
	Operatörens position	35 dB (A)	37 dB (A)

Specifikationer för automatisk dokumentmatare

Modell	MX-4100N/MX-5000N	MX-4101N/MX-5001N
Originalformat	A3 till A5, 11" x 17" till 5-1/2" x 8-1/2", långt papper (max. bredd 297 mm (11-5/8") x max. längd 1000 mm*1 (39-23/64")), skanning i mono 2-läge av endast en sida är möjligt i lägena "Fax" och "Bildskanning")	
Original, vikt	Enkelsidigt 35 g/m ² till 128 g/m ² (9 lbs. till 32 lbs.) Dubbelzijdigt 50 g/m ² till 105 g/m ² (13 lbs. till 28 lbs.)	Enkelsidigt 35 g/m ² till 128 g/m ² (9 lbs. till 32 lbs.) Dubbelzijdigt 50 g/m ² till 128 g/m ² (13 lbs. till 32 lbs.)
Kapacitet	100 ark (80 g/m ² (21 lbs.)) Maximal bunthöjd 13 mm (33/64")	150 ark (80 g/m ² (21 lbs.)) Maximal bunthöjd 13 mm (33/64")

*1 Skanning i mono 2-läge av endast en sida är möjligt i lägena "Fax" och "Scan send". När upplösningen är 600 x 600 dpi i läget "Internetfax" är maximal längd 800 mm (31-31/64"). När upplösningen är 400 x 400 dpi eller 600 x 600 dpi i skanningsläget kan ett långt original inte skannas.

*2 Pappers vikter från 35 g/m² (9 lbs.) till 49 g/m² (13 lbs.) kräver att man använder långsamt scanings läge.

Specifikationer för utmatningsfackenhet (höger kassett)

Modell	MX-TRX2
Utmatningsmetod	Utmatningsmetod med framsidan nedåt
Utmatningskapacitet*	100 ark (med SHARP-rekommenderat A4 eller 8-1/2" x 11" papper)
Yttermått	När facket är uppfällt: 289 mm (W) x 405 mm (D) x 52 mm (H) (11-3/8" (W) x 15-61/64" (D) x 2-3/64" (H)) När facket är utdraget: 419 mm (W) x 405 mm (D) x 52 mm (H) (16-1/2" (W) x 15-61/64" (D) x 2-3/64" (H))
Vikt	Ca. 0,93 kg (2 lbs.)

* Det maximala antalet ark som kan sparas varierar beroende på i vilken omgivning enheten installerats, papperstyp samt hur papperet förvaras. Kuvert, tabulatorpapper, och fotopapper kan inte skrivas ut.

Specifikationer för stativ/1 x 500-arks pappersmagasin

Modell	MX-DEX8
Pappersformat	A3, B4, A4, A4R, B5, B5R, 11" x 17", 8-1/2" x 14", 8-1/2" x 13-1/2", 8-1/2" x 13-2/5", 8-1/2" x 13", 8-1/2" x 11", 8-1/2" x 11"R, 7-1/4" x 10-1/2"R, 8K, 16K, 16KR
Pappersvikt	Vanligt papper (60 g/m ² till 105 g/m ² (16 lbs. till 28 lbs.)), tjockt papper (106 g/m ² till 209 g/m ² (28 lbs. limmat till 110 lbs. index))
Papperskapacitet	500 ark (80 g/m ² (21 lbs.)) x 1 kassett
Papperstyper	Vanligt papper, återvunnet papper och färgat papper som rekommenderas av SHARP
Automatisk avkänning av pappersstorlek	När avkänningen "Auto-AB" är vald: A3, B4, A4, A4R, B5, B5R, 216 mm x 330 mm (8-1/2" x 13") När avkänningen "Auto-tum" är vald: 11" x 17", 8-1/2" x 14", 8-1/2" x 11", 8-1/2" x 11"R, 7-1/4" x 10-1/2"R
Strömförsörjning	Försörjs från enheten
Yttermått	720 mm (W) x 670 mm (D) x 303 mm (H) (28-11/32" (W) x 26-3/8" (D) x 11-15/16" (H)) (inklusive justerare)
Vikt	Ca. 20 kg (44,1 lbs.)

Specifikationer för stativ/2 x 500-arks pappersmagasin

Modell	MX-DEX9
Pappersformat	A3, B4, A4, A4R, B5, B5R, 11" x 17", 8-1/2" x 14", 8-1/2" x 13-1/2", 8-1/2" x 13-2/5", 8-1/2" x 13", 8-1/2" x 11", 8-1/2" x 11"R, 7-1/4" x 10-1/2"R, 8K, 16K, 16KR
Pappersvikt	Vanligt papper (60 g/m ² till 105 g/m ² (16 lbs. till 28 lbs.)), tjockt papper (106 g/m ² till 209 g/m ² (28 lbs. limmat till 110 lbs. index))
Papperskapacitet	500 ark (80 g/m ² (21 lbs.)) x 2 kassett
Papperstyper	Vanligt papper, återvunnet papper och färgat papper som rekommenderas av SHARP
Automatisk avkänning av pappersstorlek	När avkänningen "Auto-AB" är vald: A3, B4, A4, A4R, B5, B5R, 216 mm x 330 mm (8-1/2" x 13") När avkänningen "Auto-tum" är vald: 11" x 17", 8-1/2" x 14", 8-1/2" x 11", 8-1/2" x 11"R, 7-1/4" x 10-1/2"R
Strömförsörjning	Försörjs från enheten
Yttermått	720 mm (W) x 670 mm (D) x 303 mm (H) (28-11/32" (W) x 26-3/8" (D) x 11-15/16" (H)) (inklusive justerare)
Vikt	Ca. 23,5 kg (51,9 lbs.)

Specifikationer för stort kassett*

Modell	MX-LCX1
Pappersformat	A4, 8-1/2" x 11" (ändring av pappersfackstorlek måste göras av servicetekniker)
Pappersvikt	Vanligt papper (60 g/m ² till 105 g/m ² (16 lbs. till 28 lbs.))
Papperskapacitet	3500 ark (80 g/m ² (21 lbs.))
Papperstyper	Vanligt papper, återvunnet papper och färgat papper som rekommenderas av SHARP
Strömförsörjning	Försörjs från enheten
Yttermått	370 mm (W) x 550 mm (D) x 520 mm (H) (14-9/16" (W) x 21-21/32" (D) x 20-15/32" (H))
Vikt	Ca. 29 kg (63,9 lbs.)

* Ett stativ/1 x 500-arks pappersmagasin eller stativ/2 x 500-arks pappersmagasin krävs för att ansluta det stora magasinet till maskinen.

Specifikationer för slutbehandlare

Modell	MX-FNX9	
Pappersformat	A3W, A3, B4, A4, A4R, B5, B5R, A5R, kuvert, 12" x 18", 11" x 17", 8-1/2" x 14", 8-1/2" x 13-1/2", 8-1/2" x 13-2/5", 8-1/2" x 13", 8-1/2" x 11", 8-1/2" x 11"R, 7-1/4" x 10-1/2"R, 5-1/2" x 8-1/2"R, 8K, 16K, 16KR	
Pappersvikt	Tunt papper (55 g/m ² till 59 g/m ² (15 lbs. till 16 lbs.)) vanligt papper (60 g/m ² till 105 g/m ² (16 lbs. till 28 lbs.)) tjockt papper (106 g/m ² till 256 g/m ² (28 lbs. limmat till 140 lbs. index)) , kuvert (75 g/m ² till 90 g/m ² (20 lbs. till 24 lbs.))	
Lägen	Ingen klammer, klammer	
Tillåtna pappersformat för avskiljning	A3, B4, A4, A4R, B5, 11" x 17", 8-1/2" x 14", 8-1/2" x 13-1/2", 8-1/2" x 13-2/5", 8-1/2" x 13", 8-1/2" x 11", 8-1/2" x 11"R, 8K, 16K	
Avskiljningsmått	30 mm (1-3/16")	
Kassetts kapacitet*1	Utan häftning*2: 500 ark*3 (A4, A4R, B5, B5R, A5R, 8-1/2" x 11", 8-1/2" x 11"R, 7-1/4" x 10-1/2"R, 5-1/2" x 8-1/2"R, 16K, 16KR) 250 ark*4 (A3W, A3, B4, 12" x 18", 11" x 17", 8-1/2" x 14", 8-1/2" x 13-1/2", 8-1/2" x 13-2/5", 8-1/2" x 13", 8K)	Häftning*5: 30 uppsättningar eller 500 ark*3 (A4, A4R, B5, 8-1/2" x 11", 8-1/2" x 11"R, 16K, 16KR) 30 uppsättningar eller 250 ark*4 (A3, B4, 11" x 17", 8-1/2" x 14", 8-1/2" x 13-1/2", 8-1/2" x 13-2/5", 8-1/2" x 13", 8K)
Strömförsörjning	Försörjs från enheten	
Yttermått	640 mm (W) x 595 mm (D) x 205 mm (H) (25-3/16" (W) x 23-27/64" (D) x 8-5/64" (H)) (När facket är utdraget:)	
Vikt	Ca. 13 kg (28,7 lbs.)	
Häftklammersektion		
Tillåtna pappersformat för häftning	A3, B4, A4, A4R, B5, 11" x 17", 8-1/2" x 14", 8-1/2" x 13-1/2", 8-1/2" x 13-2/5", 8-1/2" x 13", 8-1/2" x 11", 8-1/2" x 11"R, 8K, 16K, 16KR (Tre häftningspositioner: en längst ner till vänster, en längst upp till vänster och två klamrar.)	
Maximalt antal ark vid klammerhäftning*5	50 ark (A4, A4R, B5, 8-1/2" x 11", 8-1/2" x 11"R, 16K, 16KR) 30 uppsättningar (A3, B4, 11" x 17", 8-1/2" x 14", 8-1/2" x 13-1/2", 8-1/2" x 13-2/5", 8-1/2" x 13", 8K) (30 ark när arken har samma bredd men olika längd.)	

*1 Det maximala antalet ark som kan sparas varierar beroende på i vilken omgivning enheten installerats, papperstyp samt hur papperet förvaras.

*2 Upp till 10 kuvert kan matas ut.

*3 Arkens höjd får inte överstiga 71 mm (2-51/64").

*4 Arkens höjd får inte överstiga 35,5 mm (1-13/32").

*5 Maximalt antal ark för klammerhäftning förmodar en pappersvikt på 90 g/m² (24 lbs.) och inkluderar två omslagsark på 106 g/m² till 256 g/m² (28 lbs. limmat till 140 lbs.).

Obs:

Specialmedier som t ex OH-film och etikettark kan inte häftas eller stansas.

Specifikationer för Efterbehandlare (Stor sorterare)*1

Modell	MX-FNX11	
Pappersformat	A3W, A3, B4, A4, A4R, B5, B5R, A5R, kuvert, 12" x 18", 11" x 17", 8-1/2" x 14", 8-1/2" x 13-1/2", 8-1/2" x 13-2/5", 8-1/2" x 13", 8-1/2" x 11", 8-1/2" x 11"R, 7-1/4" x 10-1/2"R, 5-1/2" x 8-1/2"R, 8K, 16K, 16KR	
Pappersvikt	Tunt papper (55 g/m ² till 59 g/m ² (15 lbs. till 16 lbs.)) vanligt papper (60 g/m ² till 105 g/m ² (16 lbs. till 28 lbs.)) tjockt papper (106 g/m ² till 256 g/m ² (28 lbs. limmat till 140 lbs. index)) , kuvert (75 g/m ² till 90 g/m ² (20 lbs. till 24 lbs.))	
Lägen	Ingen klammer, klammer	
Tillåtna pappersformat för avskiljning	A3, B4, A4, A4R, B5, 11" x 17", 8-1/2" x 14", 8-1/2" x 13-1/2", 8-1/2" x 13-2/5", 8-1/2" x 13", 8-1/2" x 11", 8-1/2" x 11"R, 8K, 16K	
Avskiljningsmått	30 mm (1-3/16")	
Kassettens kapacitet**2	Övre kassett	<p>Utan häftning*3: 1550 ark*3 (A4, A4R, B5, B5R, A5R, 8-1/2" x 11", 5-1/2" x 8-1/2"R, 16K) 650 ark (A3W, A3, B4, A4R, B5R, 12" x 18", 11" x 17", 8-1/2" x 14", 8-1/2" x 13-1/2", 8-1/2" x 13-2/5, 8-1/2" x 13", 8-1/2" x 11"R, 7-1/4" x 10-1/2", 8K, 16KR)</p>
	Nedre kassett	<p>Utan häftning*3: 2450 ark (A4, B5, 8-1/2" x 11", 16K) 1700 ark (A5R, 5-1/2" x 8-1/2"R) 650 ark (A3W, A3, B4, A4R, B5R, 12" x 18", 11" x 17", 8-1/2" x 14", 8-1/2" x 13-1/2", 8-1/2" x 13-2/5, 8-1/2" x 13", 8-1/2" x 11"R, 7-1/4" x 10-1/2", 8K, 16KR)</p>
Häftning*4:	<p>30 uppsättningar eller 500 ark*3 (A4, A4R, B5, 8-1/2" x 11", 8-1/2" x 11"R, 16K, 16KR) 30 uppsättningar eller 250 ark*4 (A3, B4, 11" x 17", 8-1/2" x 14", 8-1/2" x 13-1/2", 8-1/2" x 13-2/5, 8-1/2" x 13", 8K)</p>	
Strömförsörjning	Försörjs från enheten	
Yttermått	645 mm (W) x 645 mm (D) x 1100 mm (H) (25-25/64" (W) x 25-25/64" (D) x 43-19/64" (H)) (När kassetten är utdraget:)	
Vikt	Ca. 45 kg (99,3 lbs.)	
Häftklammersektion		
Tillåtna pappersformat för häftning	A3, B4, A4, A4R, B5, 11" x 17", 8-1/2" x 14", 8-1/2" x 13-1/2", 8-1/2" x 13-2/5", 8-1/2" x 13", 8-1/2" x 11", 8-1/2" x 11"R, 8K, 16K, 16KR (Tre häftningspositioner: en längst ner till vänster, en längst upp till vänster och två klamrar.)	
Maximalt antal ark vid klammerhäftning*5	50 ark (A4, B5, 8-1/2" x 11", 16K) 30 ark (A3, B4, A4R, 11" x 17", 8-1/2" x 14", 8-1/2" x 13-1/2", 8-1/2" x 13-2/5", 8-1/2" x 13", 8-1/2" x 11"R, 8K) (30 ark när arken har samma bredd men olika längd.)	

*1 Papperspasseringsenhet och stativ/1 x 500-arks pappersmagasin eller stativ/2 x 500-arks pappersmagasin krävs för att ansluta efterbehandlaren (stor sorterare) till maskinen.

*2 Det maximala antalet ark som kan sparas varierar beroende på i vilken omgivning enheten installerats, papperstyp samt hur papperet förvaras.

*3 Du kan fylla på upp till 100 ark papper som inte är i standardstorlek, kuvert och OH-film (A4 (8-1/2" x 11")).

*4 Maximalt antal ark för klammerhäftning förmodar en pappersvikt på 90 g/m² (24 lbs.) och inkluderar två omslagsark på 106 g/m² till 256 g/m² (28 lbs. limmat till 140 lbs.).

Obs:

Specialmedier som t ex OH-film och etikettark kan inte häftas eller stansas.

Specifikationer för efterbehandlare sadelhäft*1

Modell	MX-FN10	
Pappersformat	A3W, A3, B4, A4, A4R, B5, B5R, A5R, kuvert, 12" x 18", 11" x 17", 8-1/2" x 14", 8-1/2" x 13-1/2", 8-1/2" x 13-2/5", 8-1/2" x 13", 8-1/2" x 11", 8-1/2" x 11"R, 7-1/4" x 10-1/2"R, 5-1/2" x 8-1/2"R, 8K, 16K, 16KR	
Pappersvikt	Tunt papper (55 g/m ² till 59 g/m ² (15 lbs. till 16 lbs.)) vanligt papper (60 g/m ² till 105 g/m ² (16 lbs. till 28 lbs.)) tjockt papper (106 g/m ² till 256 g/m ² (28 lbs. limmat till 140 lbs. index)) , kuvert (75 g/m ² till 90 g/m ² (20 lbs. till 24 lbs.))	
Lägen	Utan häftning, med häftning, sadelhäft, halvvikning (utmatade ark viks på mitten ett i taget.)	
Tillåtna pappersformat för avskiljning	A3, A4, A4R, B4, B5, B5R, 11" x 17", 8-1/2" x 14", 8-1/2" x 13-1/2", 8-1/2" x 13-2/5", 8-1/2" x 13", 8-1/2" x 11", 8-1/2" x 11"R, 7-1/4" x 10-1/2"R, 8K, 16K, 16KR	
Avskiljningsmått	Om papprets bredd är 196mm (7-23/32") eller mer : 30 mm (1-3/16") Om papprets bredd är mindre än 196mm (7-23/32") : 20 mm (25/32") eller mer	
Kassetts kapacitet*2	Utan häftning*3: 1000 ark*4 (A4, A4R, B5, B5R, 8-1/2" x 11", 8-1/2" x 11"R, 7-1/4" x 10-1/2"R, 16K, 16KR) 500 ark*5 (A3W, A3, B4, A5R, 12" x 18", 11" x 17", 8-1/2" x 14", 8-1/2" x 13-1/2", 8-1/2" x 13-2/5", 8-1/2" x 13", 5-1/2" x 8-1/2"R, 8K)	Häftning*6: 50 uppsättningar eller 1000 ark*4 (A4, A4R, B5, B5R, 8-1/2" x 11", 8-1/2" x 11"R, 16K, 16KR) 50 uppsättningar eller 500 ark*5 (A3, B4, 11" x 17", 8-1/2" x 14", 8-1/2" x 13-1/2", 8-1/2" x 13-2/5", 8-1/2" x 13", 8K)
Strömförsörjning	Försörjs från enheten	
Yttermått	656 mm (W) x 631 mm (D) x 988 mm (H) (25-53/64" (W) x 24-27/32" (D) x 38-57/64" (H)) (När facket är utdraget.)	
Vikt	Ca. 40 kg (88,2 lbs.)	
Häftklammersektion		
Tillåtna pappersformat för häftning	A3, B4, A4, A4R, B5, B5R, 11" x 17", 8-1/2" x 14", 8-1/2" x 13-1/2", 8-1/2" x 13-2/5", 8-1/2" x 13", 8-1/2" x 11", 8-1/2" x 11"R, 8K, 16K, 16KR (Tre häftningspositioner: en längst ner till vänster, en längst upp till vänster och två klamrar.)	
Maximalt antal ark vid klammerhäftning*6	50 ark (A4, A4R, B5, B5R, 8-1/2" x 11", 8-1/2" x 11"R, 16K, 16KR) 25 uppsättningar (A3, B4, 11" x 17", 8-1/2" x 14", 8-1/2" x 13-1/2", 8-1/2" x 13-2/5", 8-1/2" x 13", 8K) (25 ark när arken har samma bredd men olika längd.)	
Sadelhäftningsavsnitt		
Häftningsmetod	Vik på mitten och klammerhäfta i mitten på två ställen	
Vikningsläge	Vik på mitten (kan ställas in med [Sadelhäftning Positionsjustering] i Systeminställningar)	
Tillåtna pappersformat för sadelhäftning	A3, B4, A4R, 11" x 17", 8-1/2" x 14", 8-1/2" x 11"R, 8K, 16KR	
Tillåtna pappersvikter för sadelhäftning	55 g/m ² till 209 g/m ² (15 lbs. limmat till 110 lbs. index)*7	
Maximalt antal ark vid sadelhäftning / antal satser	Max: 15 ark (80 g/m ² (21 lbs.)) x 14 ark + 209 g/m ² (110 lbs. index) x 1 ark) / 10 ark (11 to 15 ark), 15 ark (6 till 10 ark), 20 uppsättningar (1 till 5 ark)	

*1 Papperspasseringsenhet och stativ/1 x 500-arks pappersmagasin eller stativ/2 x 500-arks pappersmagasin krävs för att ansluta efterbehandlare sadelhäft till maskinen.

*2 Det maximala antalet ark som kan sparas varierar beroende på i vilken omgivning enheten installerats, papperstyp samt hur papperet förvaras.

*3 Upp till 30 kuvert kan matas ut.

*4 Arkens höjd får inte överstiga 175 mm (6-57/64").

*5 Arkens höjd får inte överstiga 94 mm (3-45/64").

*6 Maximalt antal ark för klammerhäftning förmodar en pappersvikt på 90 g/m² (24 lbs.) och inkluderar två omslagsark på 106 g/m² till 256 g/m² (28 lbs. limmat till 140 lbs.).

*7 Tillåtna pappersvikter för sadelhäftklammering av vanligt papper inkluderar tjockt papper (106 g/m² till 209 g/m² (28 lbs. limmat till 110 lbs. index)).

Obs:

Specialmedier som t ex OH-film och etikettark kan inte häftas eller stansas.

Specifikationer för håslagningsenhet (för efterbehandlare)

Modell	MX-PNX1A	MX-PNX1B	MX-PNX1C	MX-PNX1D
Håslagning	2 hål	2 hål eller 3 hål	4 hål	4 hål, stor bredd
Tillåtna pappersformat för håslagning	A3, B4, A4, A4R, B5, B5R, 11" x 17", 8-1/2" x 14", 8-1/2" x 13-1/2", 8-1/2" x 13-2/5", 8-1/2" x 13", 8-1/2" x 11", 8-1/2" x 11"R, 7-1/4" x 10-1/2", 8K, 16K, 16KR	2 hål: 8-1/2" x 14", 8-1/2" x 13-1/2", 8-1/2" x 13-2/5", 8-1/2" x 13", 8-1/2" x 11"R, 7-1/4" x 10-1/2" 3 hål: 11" x 17", 8-1/2" x 11", A3, A4	A3, A4	A3, B4, A4, A4R, B5, B5R, 11" x 17", 8-1/2" x 14", 8-1/2" x 13-1/2", 8-1/2" x 13-2/5", 8-1/2" x 13", 8-1/2" x 11", 8-1/2" x 11"R, 7-1/4" x 10-1/2"
Håslagbar pappersvikt	55 g/m ² till 128 g/m ² (16 lbs. till 32 lbs.)			
Strömförsörjning	Matas från efterbehandlare			
Yttermått	105 mm (W) x 518 mm (D) x 170 mm (H) (4-9/64" (W) x 20-25/64" (D) x 6-45/64" (H))			
Vikt	Ca. 3,5 kg (7,7 lbs.)			

Specifikationer för håslagningsenhet (för efterbehandlare (stor sorterare))

Modell	MX-PNX6A	MX-PNX6B	MX-PNX6C	MX-PNX6D
Håslagning	2 hål	2 hål eller 3 hål	4 hål	4 hål, stor bredd
Tillåtna pappersformat för håslagning	A3, B4, A4, A4R, B5, B5R, 11" x 17", 8-1/2" x 14", 8-1/2" x 13-1/2", 8-1/2" x 13-2/5", 8-1/2" x 13", 8-1/2" x 11", 8-1/2" x 11"R, 7-1/4" x 10-1/2", 8K, 16K, 16KR	2 hål: 8-1/2" x 14", 8-1/2" x 13-1/2", 8-1/2" x 13-2/5", 8-1/2" x 13", 8-1/2" x 11"R, 7-1/4" x 10-1/2" 3 hål: 11" x 17", 8-1/2" x 11", A3, A4	A3, A4	A3, B4, A4, A4R, B5, B5R, 11" x 17", 8-1/2" x 14", 8-1/2" x 13-1/2", 8-1/2" x 13-2/5", 8-1/2" x 13", 8-1/2" x 11", 8-1/2" x 11"R, 7-1/4" x 10-1/2"
Håslagbar pappersvikt	55 g/m ² till 256 g/m ² (13 lbs. till 140 lbs.)			
Strömförsörjning	Matas från efterbehandlare			
Yttermått	115 mm (W) x 600 mm (D) x 995 mm (H) (4-17/32" (W) x 23-5/8" (D) x 39-11/64" (H))			
Vikt	Ca. 8 kg (17,7 lbs.)			

Specifikationer för håslagningsenhet (för efterbehandlare sadelhäft)

Modell	MX-PNX5A	MX-PNX5B	MX-PNX5C	MX-PNX5D
Håslagning	2 hål	2 hål eller 3 hål	4 hål	4 hål, stor bredd
Tillåtna pappersformat för håslagning	A3, B4, A4, A4R, B5, B5R, 11" x 17", 8-1/2" x 14", 8-1/2" x 13-1/2", 8-1/2" x 13-2/5", 8-1/2" x 13", 8-1/2" x 11", 8-1/2" x 11"R, 7-1/4" x 10-1/2", 8K, 16K, 16KR	2 hål: 8-1/2" x 14", 8-1/2" x 13-1/2", 8-1/2" x 13-2/5", 8-1/2" x 13", 8-1/2" x 11"R, 7-1/4" x 10-1/2" 3 hål: 11" x 17", 8-1/2" x 11", A3, A4	A3, A4	A3, B4, A4, A4R, B5, B5R, 11" x 17", 8-1/2" x 14", 8-1/2" x 13-1/2", 8-1/2" x 13-2/5", 8-1/2" x 13", 8-1/2" x 11", 8-1/2" x 11"R, 7-1/4" x 10-1/2"
Håslagbar pappersvikt	55 g/m ² till 128 g/m ² (16 lbs. till 32 lbs.)			
Strömförsörjning	Matas från efterbehandlare sadelhäft			
Yttermått	122 mm (W) x 604 mm (D) x 248 mm (H) (4-13/16" (W) x 23-25/32" (D) x 9-49/64" (H))			
Vikt	Ca. 3,5 kg (7,7 lbs.)			

Obs:

Specialmedier som t ex OH-film och etikettark kan inte häftas eller stansas.

Tangentbordsspecifikationer

Modell	MX-KBX2*
Strömförsörjning	Försörjs från enheten

* Detta kan vara en standard utrustning för vissa länder, regioner eller maskin modeller.

Specifikationer för skrivare

Typ	Inbyggd	
Kontinuerlig utskriftshastighet	Samma som kontinuerlig kopieringshastighet (Vid kontinuerlig utskrift av samma dokument på vanligt A4 (8-1/2" x 11") papper i ett annat läge än i förskjutningsläge, exklusive bearbetningstiden.)	
Utskriftsupplösning	600 x 600 dpi / 1200 x 1200 dpi	
Skrivardrivrutinstyp	PCL5c, PCL6, PostScript 3-kompatibel* ¹ , XPS* ²	
Protokoll som stöds	TCP/IP, IPX/SPX, NetBEUI, EtherTalk	
Klient-PC operativsystem som stöds	Se "KONTROLLERERA SYSTEMKRAVEN" i installationshandboken / Sharpdesk Installationsmanual.	
Typsnitt	PCL5c, PCL6	80 europeiska typsnitt, 28 streckkodstypsnitt* ³ , 1 bitmap-typsnitt
	PostScript 3-kompatibel* ¹	136 europeiska typsnitt
Gränssnittsport	LAN-anslutning: 10Base-T / 100Base-TX / 1000Base-T USB-anslutning: Stöder USB 2.0 (Hög hastighet)* ⁴	
Minne	Standardsystemminne: 1 GB Expansionsminne: 1 GB* ⁵	
Utskriftsområde	Hel sida exklusive marginal på 4,2 mm (11/64") vid varje kant. Det faktiska utskriftsområdet kan variera beroende på skrivardrivrutin och programvara.	

*1 När expansionsatts PS3 är installerad och maskinen används som en PostScript-skrivare.

*2 När expansionsatts XPS är installerad.

*3 Streckkodstypsnitt krävs.

*4 Operativsystem som stöds är Windows 2000 / XP / Vista.

*5 För att installera expansionsatts XPS krävs ett expansionsminneskort.

Specifikationer för nätverksscanner / internetfax*1

Typ	Inbyggd	
Scanningsupplösning (dpi)	100 x 100, 200 x 200, 300 x 300, 400 x 400, 600 x 600 Internetfax: 200 x 100, 200 x 200, 200 x 400, 400 x 400, 600 x 600 (200 x 100, 200 x 200 när filtypen är TIFF-S) Halvton kan väljas för alla upplösningar förut 200 x 100 dpi.	
Scanningshastighet	MX-4100N/MX-5000N: Färg (A4 / 8-1/2" x 11") Enkelsidig: 50 sidor/min. 200 x 200 dpi), Dubbelsidig: 16 sidor/min. 200 x 200 dpi) Svartvit (A4 / 8-1/2" x 11") Enkelsidig: 50 sidor/min. 200 x 200 dpi), Dubbelsidig: 16 sidor/min. 200 x 200 dpi) MX-4101N/MX-5001N: Färg (A4 / 8-1/2" x 11") Enkelsidig: 70 sidor/min. (200 x 200 dpi), Dubbelsidig: 70 sidor/min. (200 x 200 dpi) Svartvit (A4 / 8-1/2" x 11") Enkelsidig: 70 sidor/min. (200 x 200 dpi), Dubbelsidig: 70 sidor/min. (200 x 200 dpi)	
Gränssnittsport	LAN-anslutning: 10Base-T / 100Base-TX / 1000Base-T	
Protokoll som stöds	TCP/IP (IPv4)	
Filformat	Färg (inklusive gråskala)	Filtyper: TIFF, JPEG, PDF, krypterad PDF, XPS, kompakt PDF*2 Komprimeringsgrad: Hög / Medium / Låg
	Svartvit	Filtyper: TIFF, PDF, krypterad PDF, XPS Komprimeringslägen: Ingen / Medium (G3) / Hög (G4)
	Internetfax (endast svartvit)	Filtyper: TIFF-FX (TIFF-F, TIFF-S) Komprimeringslägen: Medium (G3) / Hög (G4)
Anmärkningar	Antal snabbvalstangenter för lagring av destinationer*3	Maximalt antal tangenter: 999
	Antal destinationer som kan lagras i en grupp (1 tangent)*3	Max. antal destinationer i en grupp (1 knapp): 500
	Scanningsdestinationer	Scanna till e-post / Scanna till FTP / Scanna till skrivbord / Scanna till nätverksmapp

*1 Expansionssats för internetfax krävs.

*2 Den förbättrade kompressionssatsen krävs.

*3 Totalt antal för alla destinationer (Scanna till e-post, Scanna till FTP, Scanna till skrivbord, Scanna till nätverksmapp, Internetfax, Fax och Grupp)

Specifikationer för initierad scanningsfunktion (TWAIN)

Protokoll som stöds	TCP/IP (IPv4)
Klient-PC operativsystem som stöds	Windows 98 / Me / 2000 / XP / Server 2003 / Vista / Server 2008
Färglägen	Fullfärg, Gråskala, Monodiffusion, Mono 2-nyansering
Upplösningstillningar	75 dpi, 100 dpi, 150 dpi, 200 dpi, 300 dpi, 400 dpi, 600 dpi (Upplösningen kan anges genom att skriva in ett nummervärde mellan 50 till 9600 dpi. När en hög upplösning har valts är det dock nödvändigt att reducera scanningsområdet.)
Scanningsområde	Max: A3 (11" x 17")

Faxspecifikationer

Modell	MX-FXX2	
Användbar telefonlinje	Publikt, växlat telefontät, PBX	
Skanningsupplösning (stödjer ITU-T standarder)	8 x 3,85 linjer/mm (Standard), 8 x 7,7 linjer/mm (Fin, Fin-Halvton), 8 x 15,4 linjer/mm (Superfin, Superfin - Halvton), 16 x 15,4 linjer/mm (Ultrafin, Ultrafin - Halvton)	
Överföringshastighet	33,6 kbps ner till 2,4 kbps Automatisk tillbakagång	
Komprimeringsmetod	MH / MR / MMR / JBIG	
Överföringslägen	Super G3, G3 (enheten kan endast sända fax till och ta emot fax från enheter som stödjer G3 eller Super G3)	
Inmatningsformat	AB-format: A3, B4, A4, A4R, B5, B5R, A5, 216 mm x 340 mm, 216 mm x 343 mm Tumformat: 11" x 17", 8-1/2" x 14", 8-1/2" x 13-2/5", 8-1/2" x 13", 8-1/2" x 11", 8-1/2" x 11"R, 5-1/2" x 8-1/2" Långa original (max. bredd 297mm (11-45/64") x max. längd 1000 mm (39-23/64")) kan överföras med hjälp av den automatiska dokumentmataren. Skanning av en sida är möjlig.)	
Pappersformat	A3, B4, A4, A4R, B5, B5R, A5R (11" x 17", 8-1/2" x 14", 8-1/2" x 13-2/5", 8-1/2" x 13", 8-1/2" x 11", 8-1/2" x 11"R, 5-1/2" x 8-1/2"R)	
Överföringstid *1	Cirka 2 sekunder (Super G3-läge/ 33,6 kbit/s, JBIG), Cirka 6 sekunder (G3 ECM-läge / 14,4 kbit/s)	
Strömförsörjning	Försörjs från enheten	
Ytermått	192 mm (W) x 52 mm (D) x 215 mm (H) (7-9/16" (W) x 2-3/64" (D) x 8-15/32" (H))	
Vikt	Ca. 1,0 kg (2,2 lbs.)	
Anmärkningar	Anslutning för sidotelefon	Möjlig (1 telefon)
	Antal snabbvalstangenter för lagring av destinationer*2	Maximalt antal tangenter: 999
	Antal destinationer som kan lagras i en grupp (1 tangent)*2	Maximalt antal destinationer i en grupp (1 tangent): 500
	Tidsinställd sändning	Ja
	Programfunktion	Ja (48 program)
	F-kodssändning	Stöd för sändning och mottagning av SUB/SEP (deladress) och SID/PWD (kod)-signaler
	Bildminne	8 MB standard

*1 Överföringshastighet för ett A4 eller 8-1/2" x 11"-dokument med ca. 700 tecken vid standardupplösning (8 x 3,85 linjer/mm) sänt i höghastighetsläge (33,6 kbps (JBIG) eller 14,4 kbps). Detta anger endast den tid överföringen av bildinformationen tar - tiden det tar att sända protokollsignaler är ej inräknad. Faktiska överföringstider varierar beroende på dokumentets innehåll, typ av mottagande enhet och telefonförbindelsens kvalitet.

*2 Totalt antal destinationer (Skanna till e-post, Skanna till FTP, Skanna till nätverksmapp, Internetfax, Fax och Grupp).

INFORMATION OM KASSERING

A. Information om kassering för användare (privata hushåll)

1. EU-länder

OBS! Kasta inte denna produkt i soporna!

Förbrukad elektrisk utrustning måste hanteras i enlighet med gällande miljölagstiftning och återvinningsföreskrifter.

Efter implementering av medlemsstaterna kan privata hushåll i ett EU-medlemsland returnera sina elektriska och elektroniska utrustningar till speciella återvinningsstationer utan avgift*. I vissa länder* kan även den lokala återförsäljaren ta tillbaka en gammal produkt utan kostnad om man köper en ny likvärdig produkt.

*) Kontakta kommunen för vidare information.

Om utrustningen innehåller batterier eller ackumulatörer ska dessa först avlägsnas och hanteras separat i enlighet med gällande miljöföreskrifter. Genom att hantera produkten i enlighet med dessa föreskrifter kommer den att tas om hand och återvinnas på tillämpligt sätt, vilket förhindrar potentiella negativa hälso- och miljöeffekter.

2. Länder utanför EU

Kontakta de lokala myndigheterna och ta reda på gällande sorterings- och återvinningsföreskrifter om du behöver göra dig av med denna produkt.

För Schweiz: Använd elektrisk eller elektronisk utrustning kan returneras utan kostnad till återförsäljaren även om man inte köper en ny produkt. Fler återvinningsstationer finns listade på hemsidan www.swico.ch eller www.sens.ch.



OBS! Produkten är märkt med symbolen ovan. Det innebär att använda elektriska och elektroniska produkter inte ska blandas med vanligt hushållsavfall. Det finns ett särskilt insamlingssystem för dessa produkter.

B. Information om återvinning för företag

1. EU-länder

Gör så här om produkten ska kasseras:

Kontakta SHARPs återförsäljare för information om hur man går till väga för att lämna tillbaka produkten. Det kan hända att en avgift för transport och återvinning tillkommer. Mindre skrymmande produkter (om det rör sig om ett fåtal) kan eventuellt återlämnas till lokala återvinningsstationer.

För Spanien: Kontakta det etablerade insamlingssystemet eller lokal myndighet för återsändande av dina använda produkter.

2. Länder utanför EU

Kontakta de lokala myndigheterna och ta reda på gällande sorterings- och återvinningsföreskrifter om du behöver göra dig av med denna produkt.

Administratör

Namn:

Kontakta på:



Information som maskinens administratör behöver finns på baksidan av denna sida.

(Ta ur den här sidan ut manualen och förvara den på ett säkert ställe. Fyll dessutom i administratörens namn och kontaktinformation på raderna till vänster.)

TILL MASKINENS ADMINISTRATÖR

(Ta ur den här sidan ut manualen och förvara den på ett säkert ställe.)

Fabriksinställda standardlösenord

När man går in i systeminställningarna krävs det att man har administratörens lösenord för att logga in med administratörsrättigheter. Systeminställningarna kan konfigureras på webbsidorna och på manöverpanelen. För att få tillgång till systeminställningarna via webbsidorna krävs lösenordet även här.

Fabrikens standardinställda administratörslösenord

Fabriksinställningar: admin

Lagra ett nytt administratörslösenord så snart som maskinen har installerats.

När lösenordet för administratören har ändrats krävs det nya lösenordet för att återställa till fabriks standardlösenord. Var noga med att komma ihåg det nya lösenordet.

Fabrikens standardlösenord (webbsidorna)

Det finns två standardkonton inställda: "Administratör" och "Användare". En person som loggar in som "Administratör" kan konfigurera alla inställningar på webbsidorna. En användare kan även begränsa åtkomsten till andra inställningar genom att aktivera "Användare" konton.

Fabrikens standardlösenord visas här nedan.

	Fabrikens standardkonto	Fabrikens standardlösenord
Användare	users	users
Administratör	admin	admin

Vidarebefordra all överförd och mottagen data till administratören (funktionen för dokumentadministration)

Den här funktionen används för att vidarebefordra alla data som överförs och tas emot av maskinen till en specificerad destination (Scanna till e-post, Scanna till FTP, Scanna till nätverksmapp eller Scanna till skrivbordet.)

Den här funktionen kan används av maskinens administratör för att arkivera alla överförda och mottagna data. För att konfigurera inställningarna för administrationsfunktionen för dokument, klicka på [Applikationsinställningar] följt [Administrationsfunktion för dokument] i webbsidans meny. (För detta krävs administratörens behörighet)

Obs:

- Inställningar för format, exponering och upplösning för mottagna och överförda data upprätthålls när data vidarebefordras.
- När vidarebefordring är aktiverat för data som skickas i faxläge,
 - Knappen [Direct TX] visas inte på pekskärmen.
 - Snabb online-överföring och uppringning med hjälp av högtalaren kan inte användas.

För användare av faxfunktionen

Viktiga säkerhetsinstruktioner

- Om något i din telefonutrustning inte fungerar ordentligt, ska du omedelbart avlägsna det från din telefonlinje, eftersom det annars kan skada telefonnätverket.
- AC-kraftuttaget ska installeras i närheten av apparaten och vara lättillgängligt.
- Installera aldrig telefonledningarna i åskväder.
- Installera aldrig telefonjack i våta utrymmen, om inte jacket är avsett speciellt för våta utrymmen.
- Rör aldrig vid blanka telefonledningarna eller terminaler såvida inte telefonlinjen har varit bruten på nätverksgränssnittet.
- Var försiktig när du installerar eller modifierar telefonlinjer.
- Undvik att använda telefonen (förutom de sladdlösa) under en elektrisk storm. Det finns risk för elstötar från blixtar.
- Använd ej en telefon till rapportering av gasläcka i närheten av läckan.
- Installera eller använd inte maskinen i närheten av vatten, eller när du är våt. Se till att inte spilla vätska på maskinen.
- Spara dessa instruktioner.

Varumärken

Följande varumärken och registrerade varumärken används tillsammans med maskinen, dess kringutrustning och tillbehör.

- Microsoft®, Windows®, Windows® 98, Windows® Me, Windows NT® 4.0, Windows® 2000, Windows® XP, Windows Server® 2003, Windows Vista®, Windows Server® 2008 och Internet Explorer® är registrerade varumärken eller varumärken som tillhör Microsoft Corporation i U.S.A. och andra länder.
- PostScript är ett registrerat varumärke tillhörande Adobe Systems Incorporated.
- Adobe och Flash är registrerade varumärken eller varumärken som tillhör Adobe Systems Incorporated i U.S.A. och andra länder.
- Adobe, logon för Adobe, Acrobat, PDF-logon för Adobe, och Reader är registrerade varumärken eller varumärken tillhörande Adobe Systems Incorporated i USA och andra länder.
- Macintosh, Mac OS, AppleTalk, EtherTalk och LaserWriter är varumärken som tillhör Apple Inc., som är registrerade i U.S.A. och andra länder.
- Netscape Navigator är ett varumärke som tillhör Netscape Communications Corporation.
- Mozilla® och Firefox® är registrerade varumärken eller varumärken från Mozilla Foundation i U.S.A samt andra länder.
- PCL ett registrerat varumärke tillhörande Hewlett-Packard Company.
- IBM, PC/AT och PowerPC är varumärken som tillhör International Business Machines Corporation.
- Sharpdesk är ett registrerat varumärke som tillhör Sharp Corporation.
- Sharp OSA är varumärke från Sharp Corporation.
- Varumärket RealVNC tillhör RealVNC Limited.
- Alla andra varumärken och copyrights är varje respektive ägares egendom.

Candid and Taffy är ett varumärke som tillhör Monotype Imaging, Inc. registrerat i United States Patent and Trademark Office och kan vara registrerat i speciella juridiska instanser. CG Omega, CG Times, Garamond Antiqua, Garamond Halbfett, Garamond Kursiv, Garamond and Halbfett Kursiv är varumärken som tillhör Monotype Imaging, Inc. och kan vara registrerat i speciella juridiska instanser. Albertus, Arial, Coronet, Gill Sans, Joanna and Times New Roman är varumärken som tillhör The Monotype Corporation registrerat i United States Patent and Trademark Office och kan vara registrerat i speciella juridiska instanser. Avant Garde, ITC Bookman, Lubalin Graph, Mona Lisa, Zapf Chancery and Zapf Dingbats är varumärken som tillhör International Typeface Corporation registrerat i United States Patent and Trademark Office och kan vara registrerat i speciella juridiska instanser. Clarendon, Eurostile, Helvetica, Optima, Palatino, Stempel Garamond, Times and Univers är varumärken som tillhör Heidelberg Druckmaschinen AG, och kan vara registrerat i speciella juridiska instanser, exklusivt licensierade via Linotype Library GmbH, ett dotterbolag som tillhör Heidelberg Druckmaschinen AG. Apple Chancery, Chicago, Geneva, Monaco and New York är varumärken som tillhör Apple Computer Inc. och kan vara registrerat i speciella juridiska instanser. HGGothicB, HGMinchoL, HGP GothicB and HGPMInchoL är varumärken som tillhör Ricoh Company, Ltd. och kan vara registrerat i speciella juridiska instanser. Wingdings är ett varumärke som tillhör Microsoft Corporation in the United States och i andra länder. Marigold and Oxford är varumärken som tillhör Arthur Baker och kan vara registrerat i speciella juridiska instanser. Antique är ett varumärke som tillhör Marcel Olive och kan vara registrerat i speciella juridiska instanser. Hoefler Text är ett varumärke som tillhör Johnathan Hoefler och kan vara registrerat i speciella juridiska instanser. ITC är ett varumärke som tillhör International Typeface Corporation registrerat i United States Patent and Trademark Office och kan vara registrerat i speciella juridiska instanser. Agfa är ett varumärke som tillhör Agfa-Gevaert Group och kan vara registrerat i speciella juridiska instanser. Intellifont, MicroType and UFST är varumärken som tillhör Monotype Imaging, Inc. Registrerat i United States Patent and Trademark Office och kan vara registrerat i speciella juridiska instanser. Macintosh and TrueType är varumärken som tillhör Apple Computer Inc. registrerat i United States Patent and Trademark Office och i andra länder. PostScript är ett varumärke som tillhör Adobe Systems Incorporated och kan vara registrerat i speciella juridiska instanser. HP, PCL, FontSmart and LaserJet är varumärken som tillhör Hewlett-Packard Company och kan vara registrerat i speciella juridiska instanser. Type 1 processor resident in Monotype Imaging's UFST product är under license från Electronics For Imaging, Inc. Alla andra varumärken tillhör sina respektive ägare.

SHARP ELECTRONICS (Europe) GmbH
Sonninstraße 3, D-20097 Hamburg

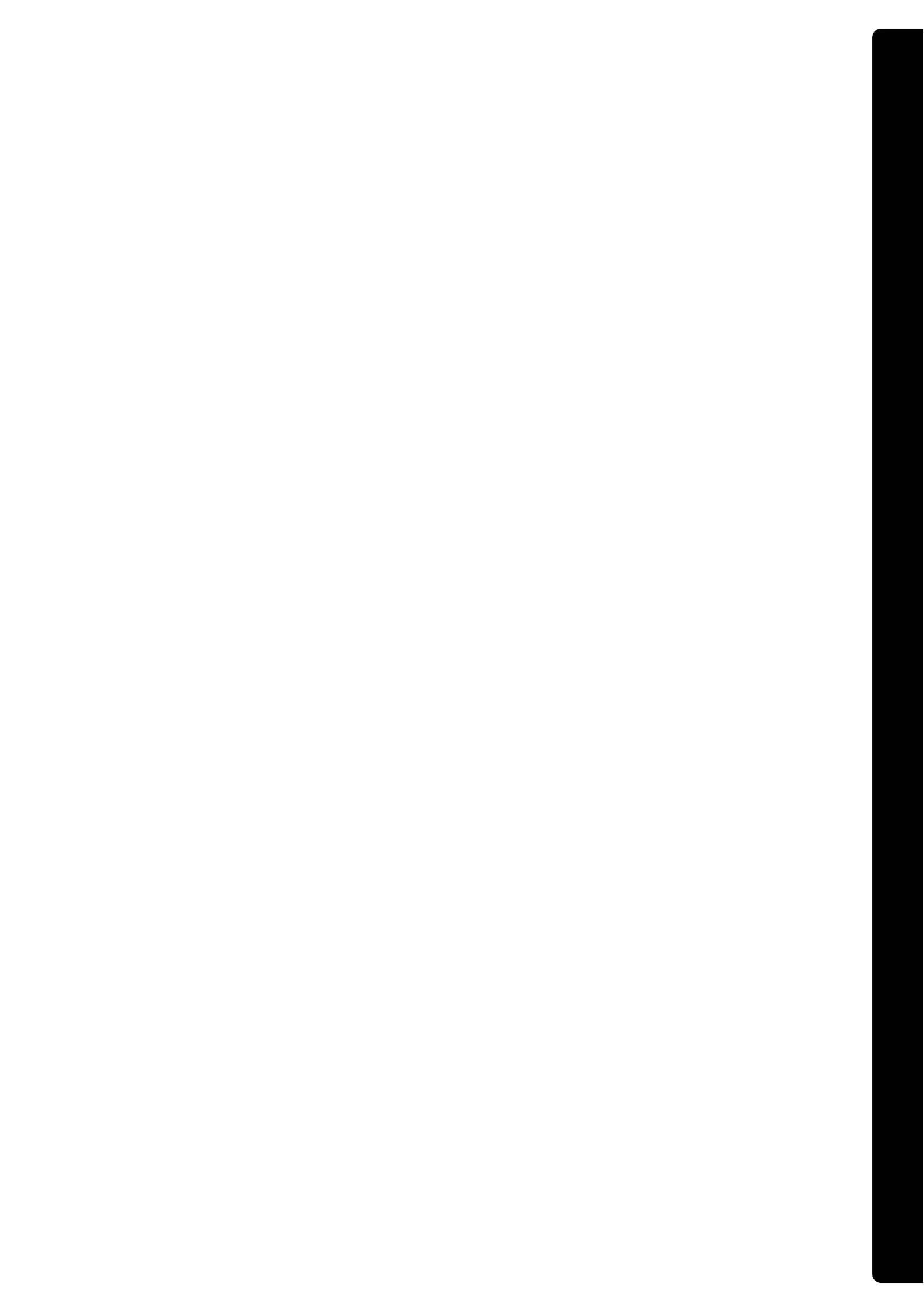

Installation av SHARP TWAIN AR/DM

SHARP TWAIN AR/DM kan inte användas i Windows Vista.

1 Avsluta alla permanenta program och/eller andra program som är aktiverade i din dator.

2 Sätt in "Disc 1" i CD-ROM-skivan i din CD-ROM-läsare.
● Om fönstret för installation av Sharpdesk visas, skall du klicka på "Cancel" för att lämna proceduren för iordningställande.

3 Klicka på knappen "Start" och sedan på "Den här datorn" ().
● I Windows 98/Me/2000, dubbelklicka "Min dator".

4 Klicka på CD-ROM-ikonen () och välj "Öppna" från menyn "Arkiv".

5 Dubbelklicka på mappen "Twin" och dubbelklicka därefter på "Setup" ().

6 Följ anvisningarna på skärmen.

Av-installation av program

För att av-installera programvaran, följ stegen nedan.
● När Sharpdesk av-installeras, av-installeras också Network Scanner Tool. Observera att om Network Scanner Tool av-installeras, kan du inte längre mottaga bilddata direkt från den digitala laserkopiator/laserskrivaren.
● Om en fil skapad av en användare är sparad i Sharpdesk desktopmappen kommer Sharpdesk desktopmappen inte att raderas när Sharpdesk avinstalleras.
● Om du avinstallerar Sharpdesk Imaging i Windows 98/Me/2000 kan du inte öppna bildfiler utan att först återinstallera Windows-tillbehöret Imaging för Windows.
● Om du tar bort SHARP TWAIN AR/DM raderas inte den mapp för mellanlagring som lagrar bilddata.

Av-installation av programmet med kontrollpanelen

1 Klicka på "Kontrollpanelen" på "start"-menyn.
● I Windows 98/Me/2000, klicka på "Start", "Inställningar", och sedan på "Kontrollpanelen".

2 Klicka på "Avinstallera ett program".
● I Windows XP dubbelklickar du på "Lägg till eller ta bort program".
● I Windows 98/Me/2000, dubbelklicka "Lägg till/ta bort program".

3 Välj programmet du önskar ta bort ("Sharpdesk" eller "SHARP TWAIN AR/DM") i listan och av-installera programmet.

6 När fönstret för "Kundinformation" visas, ange serienumret som finns på omslaget till den här bruksanvisningen, och klicka på "Nästa"-knappen.

- Följ anvisningarna på skärmen.
- Om du väljer "Normal" på skärmen för installationsstyp, kommer även Network Scanner Tool verktyget att installeras. Om du vill installera Network Scanner Tool verktyget, välj "Anpassad" på skärmen för installationsstyp och kryssa sedan bara i Network Scanner Tool verktyget.
 - Sharpdesk Imaging* installeras tillsammans med Sharpdesk. Om Imaging för Windows redan var installerat kommer Sharpdesk Imaging att skriva över Imaging för Windows.
 - Om Eastman Software's "Imaging for Windows Professional Edition" redan har installerats på din dator kommer Sharpdesk Imaging inte att installeras.
 - "Imaging for Windows Professional Edition" och Sharpdesk Imaging använder gemensamma registreringsmatningar, och om "Imaging for Windows Professional Edition" installeras efter att Sharpdesk Imaging har installerats, kan resultatet bli felaktig operation. I detta fall skall du av-installera Sharpdesk och Sharpdesk Imaging, och därefter installera "Imaging for Windows Professional Edition". Därefter skall du åter installera Sharpdesk.
 - När installationen för Network Scanner Tool verktyget är klar, visas "Sökinställningsguide". Följ instruktionerna på skärmen för att skapa en index-databas. För detaljerad information, se Sharpdesk installationsguide och Sharpdesk Användarguide.
 - * Sharpdesk Imaging är en version av Eastman Software's Imaging for Windows Professional Edition som har specialanpassats av Sharp Corporation.

Installation av program

- Observera följande vid installation av program från CD-ROM-skivan:
 - Var noga med att kontrollera systemkraven för installation av varje program i guiderna för användande samt på installations-skärmen under installationen.
 - Guiderna för användande ger detaljerade upplysningar om installation och iordningställande av programmen. Var noga med att läsa guiderna för användande före installation av programmen. I synnerhet om du skall använda Network Scanner Tool skall du vara noga med att läsa igenom anvisningarna beträffande förberedelser och iordningställande för nätverk, innan du installerar programmet. Nätverksadministratören skall bekräfta att förberedelserna för nätverk har utförts korrekt.
 - Om du vill överföra ett dokument scannat med den digitala laserkopiatorn/laserskrivaren till en dator (Scanna till desktop), måste Network Scanner Tool installeras.
 - Om du utför en standardinstallation av Sharpdesk (välj "Normal" på skärmen för val av Installationsyp), Network Scanner Tool måste installeras samtidigt. Du kan också välja "Anpassad" och installera endast Network Scanner Tool. Om Internet Explorer 6.0 eller senare inte är installerat på din dator, se installationsproceduren för Internet Explorer i Readme-filen (Readme.txt) i rotmappen på CD-skivan "Disc 2".
 - Om du tänker installera SHARP TWIN AR/DM, skall du först installera Network Scanner Tool. SHARP TWIN AR/DM kan inte installeras ensamt.
 - Innehållet på de Informations-skärmar som visas under installation, finns också i ReadMe-filerna på samma CD-ROM-skiva. ReadMe-filen för Sharpdesk finns i rotmappen på CD-ROM-skivan, och ReadMe-filen för SHARP TWIN AR/DM finns i TWIN-mappen.

Installation av Sharpdesk och Network Scanner Tool

1 Avsluta alla permanenta program och/eller andra program som är aktiverade i din dator.

2 Sätt in "Disc 1" i CD-ROM-skivan i din CD-ROM-läsare.

- Installations-skärmbilden för Sharpdesk visas. Fortsätt till steg 5.
- Om skärmbilden inte visas, fortsätt till steg 3.

3 Klicka på knappen "Start" () och klicka sedan på "Den här datorn".

- I Windows XP, klicka på knappen och klicka därefter på "Dator".
- I Windows 98/Me/2000, dubbelklicka "Min dator".

4 Dubbelklicka på CD-ROM-ikonen ().

- Installationsprogrammet för Sharpdesk startar.

5 Följ anvisningarna på skärmen.

- I Windows Vista, om en skärm med ett meddelande visas och ber om bekräftelse, klicka på "Tillåt".

Guider för användare av program

Mappen Manual på CD-skivan innehåller guider (i PDF-format) för de olika programmen.

- Sharpdesk Installationsguide
- Sharpdesk Användarguide
- Network Scanner Tool Användarguide
- SHARP TWAIN AR/DM Användarguide

Förutom att beskriva hur programmen skall användas, ger guiderna för användare också detaljerade anvisningar för installation och iordningsställande av programmen. Var noga med att läsa guiderna för användare före installation av programmen.

Sharpdesk CD-ROM (för Windows)

CD-ROM-skivan innehåller följande program:

- Sharpdesk* (program för kontroll av desktop-dokument)
- Network Scanner Tool
- SHARP TWIN AR/DM (Twin-drivrutin)

* Sharpdesk kan bara installeras på det antal datorer som överensstämmer med det antal licenser som anges i

"Sharpdesk serienummer" på denna handboks omslag. Om du vill installera Sharpdesk på fler datorer måste du köpa en extra licens.

(Om versionen på programmet på CD-ROM i licensen skiljer sig från versionen på det program som finns på den CD-ROM som medföljer maskinen, rekommenderas att du använder den nyaste programversionen.)

Program

För ytterligare upplysningar om varje program, hänvisas till guiderna för användande på CD-ROM-skivan. För att läsa instruktionerna i PDF-format krävs Adobe® Reader™ eller Acrobat® Reader från Adobe Systems Incorporated. Om inget av programmen finns installerade på datorn kan de laddas ner från följande URL:

<http://www.adobe.com/>

Sharpdesk (program för kontroll av desktop-dokument)

Sharpdesk hjälper dig att hantera ett utbud av elektronisk information som till exempel scannade bilddata från en digital laserkopiator/laserskrivare eller dokument som har skapats med hjälp av ordbehandling eller hjälpprogram för kalkyprogram. Vissa av Sharpdesks viktiga egenskaper är:

● Sharpdesk arbetar tillsammans med din scanner så att du kan mata in pappersdokument i din dator med användning av ett fullt omfång av scanningskontroller och valmöjligheter.

● Sharpdesk gör redigeringen av dina bilder och dokument snabbt och enkelt.

● En textbild som har scannats in i Sharpdesk kan omvandlas till redigerbar text för användning med din favorit-PC. Sharpdesk använder en avancerad motor för optiskt igenkännande av tecken (OCR) som även bibehåller dina dokumentets layout.

● Överföring av dokument med e-post eller utskrift av en papperskopia är lika enkelt som att dra en fil till en ikon på Sharpdesks OutputZone.

● Flera filer kan sättas ihop till en enda ny fil. När en sådan kombinerad fil har skapats, kan sidordningen ändras eller nya sidor tillkomma.

● Du kan söka efter en bild- eller textfil genom att använda ett enda ord, en fras eller en lista med ord. Du kan också utföra en detaljerad sökning genom att specificera filtypen, modifierade data eller ett nyckelord.

● En färgbild som skannas på maskinen kan sparas som en PDF-fil med hög kompression för att minska filstorleken. (För att läsa en PDF-fil som är sparad med hög kompression, måste senaste versionen av Adobe Reader användas.)

Network Scanner Tool

Detta är ett hjälpprogram som hjälper dig att använda Scanna till desktop. Den gör de nödvändiga inställningarna på den digitala laserkopiatorn/laserskrivaren och mottagardatorn för mottagning av data. Dessutom startar Network Scanner Tool Sharpdesk automatiskt vid mottagning av bilddata.

Den scannade bilden mottagen av din dator kan automatiskt: ● Sparad i en mapp. ● Matad till det program som har ställts in för Network Scanner Tool.

● Skickas som e-post ● Sparad i Sharpdesk.

SHARP TWIN AR/DM

SHARP TWIN AR/DM hämtar enfärgade bilddata från ett Twain-gränssnitt till ett Twain-överensstämmande program.

SHARP TWIN AR/DM har följande egenskaper:

● Ett valt omfång av bilddata kan hämtas.

● Bilden kan vridas vid hämtningen.

Sharpdesk Installationsmanual

Läs igenom följande

- Beskrivningarna i denna bruksanvisning antager att den person som skall installera denna produkt samt användarna av produkten känner till Microsoft Windows.
- För ytterligare upplysningar om programmet på CD-ROM-skivan hänvisas till den bruksanvisning (PDF-format) som finns på CD-ROM-skivan.
- För ytterligare upplysningar om operativsystemet hänvisas till bruksanvisningen för ditt operativsystem eller till funktionen för online-hjälp.
- Beskrivningarna av skärmbilder och procedurer i denna bruksanvisning gäller för Windows Vista. Skärmarna kan se annorlunda ut, i överensstämmelse med din Windows-version och inställningarna.

Garanti

Alla nödvändiga ansträngningar har vidtagits för att göra denna bruksanvisning så exakt och hjälpfull som möjligt. SHARP Corporation ger dock inga garantier av något slag beträffande dess innehåll. All information kan ändras utan föregående meddelande. SHARP kan inte hållas ansvarig för förluster eller skador, direkta eller indirekta, som ett resultat av användning av denna manual.

Innehåll

43	Sharpdesk CD-ROM (för Windows)
43	Program
43	Sharpdesk (program för kontroll av desktop-dokument)
43	Network Scanner Tool
43	SHARP TWAIN AR/DM
43	Guiden för användare av program
44	Installation av program
45	Installation av Sharpdesk och Network Scanner Tool
45	Installation av SHARP TWAIN AR/DM
47	Av-installation av program
47	Av-installation av programmet med kontrollpanelen

BORTTAGNING AV PROGRAMVARAN

Om du vill ta bort skivardrivrutinen eller den programvara som installerades av installationsprogrammet, följer du stegen nedan.

Windows

1 Klicka på [Start] och därefter på [Kontrollpanelen].

I Windows 98/Me/NT 4.0/2000 klickar du på [Start], pekar på [Inställningar] och klickar sedan på [Kontrollpanelen].

2 Klicka på [Avinstallera ett program].

- I Windows XP/Server 2003 klickar du på [Lägg till eller ta bort program].
- I Windows 98/Me/NT 4.0/2000 dubbelklickar du på ikonen [Lägg till/ta bort program].

3 Markera det program eller den drivrutin som du vill ta bort.

Mer information finns i manualen för operativsystemet eller i hjälpen.

4 Starta om datorn.

Mac OS X

1 Ta bort skrivaren som använder maskinens PPD-fil från skrivarlistan.

För att visa skrivarlistan, se steg 11 och 12 på "MAC OS X" (sid 31).

2 Ta bort PPD-filen.

PPD-filen har kopierats till följande mapp på startskivan. [Library] - [Printers] - [PPDs] - [Contents] - [Resources] - [sv.lproj]

Ta bort PPD-filen från maskinen från denna mapp.

3 Ta bort installationsinformationen.

Installationsinformationen har kopierats till följande mapp på startskivan. [Library] - [Receipts] - [MX-PBX1.pkg] filen från denna mapp.

MAC OS 9.0 - 9.2.2

Efter borttagningen av skrivarikonen som använder maskinens PPD-fil från skrivbordet, följ stegen nedan.

1 Sätt in "Software CD-ROM" i CD-ROM-enheten.

Sätt i cd-skivan "Software CD-ROM" som visar "Disk 2" på skivans framsida.

2 Dubbelklicka på ikonen [CD-ROM] () på skrivbordet och dubbelklicka på mappen [MacOS].

3 Dubbelklicka på ikonen [Installer] ().

4 Välj [Ta bort] på meny **Install** och klicka på knappen [Ta bort].

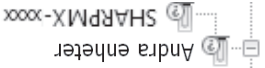
<p>Problem</p>	<p>Skrivaren installeras inte korrekt med plug-and-play (USB-anslutning i Windows).</p>
<p>Punkter att kontrollera</p>	<p>Ansöt du maskinen till datorn innan du installerade skrivardrivrutinen? I Windows 2000/XP/Server 2003/ Vista/Server 2008: om maskinen var ansluten till datorn med en USB-kabel innan skrivardrivrutinen installerades från installeringen, se efter om information om den misslyckade installationen finns kvar i "Enhetshanteraren". (För information om "Enhetshanteraren", se Hjälpp i Windows.) Om maskinens modellnamn visas i "Andra enheter" i "Enhetshanteraren" ska namnet raderas, starta sedan om datorn och installera skrivardrivrutinen igen. Andra enheter </p>
<p>Åtgärd</p>	<p>► Skrivardrivrutinen kan inte installeras (Windows 2000/XP/Server 2003) Om skrivardrivrutinen inte kan installeras på Windows 2000/XP/Server 2003, följer du stegen nedan och kontrollerar datorinställningarna.</p>

1 Klicka på [Start] och därefter på [Kontrollpanelen].

I Windows 2000 klickar du på [Start], pekar på [Inställningar] och klickar på [Kontrollpanelen].

2 Klicka på [Prestanda och underhåll] och därefter på [System].

I Windows 2000 dubbelklickar du på ikonen [System].

3 Klicka på fliken [Maskinvara] och därefter på [Signering av drivrutin].



Om [Förhindra] är valt kan skrivardrivrutinen inte installeras. Markera [Varna] och installera skrivardrivrutinen igen.

4 Kontrollera inställningarna i "Vad vill du göra?" ("Verifiering av filsignatur" i Windows 2000).

Åtgärd	Punkter att kontrollera	Problem
<p>Om maskinen inte är på kan den inte hittas. Slå på huvudströmbrytaren och tryck sedan på knappen [STRÖMBRYTARE] (Ⓢ), i den ordningen. (I Windows, sök igen efter att maskinen har slagits på.)</p>	<p>Är maskinen påslagen?</p>	<p>Maskinen kan inte hittas (när den är ansluten till ett nätverk).</p>
<p>Kontrollera att kabeln har anslutits ordentligt till LAN-uttagen på datorn och maskinen. Kontrollera även anslutningarna till hubben. ANSLUTA TILL ETT NÄTVERK (sid 7)</p>	<p>Är din dator korrekt ansluten till maskinen?</p>	<p>Maskinen kan inte hittas (när den är påslagen)</p>
<p>När en USB-kabel är ansluten ska man kontrollera att maskinen är "PÅ" och sedan ansluta USB-kabeln till maskinen. När maskinen inte är påslagen ska man slå på huvudströmbrytaren och sedan trycka på knappen [STRÖMBRYTARE] (Ⓢ), i den ordningen.</p>	<p>Är maskinen påslagen?</p>	<p>Fönstret för plug-and-play visas. (USB anslutning i Windows)</p>
<p>Kontrollera om datorn har ett USB-gränssnitt som kan användas på Enhetshanteraren i datorn. (För information om "Enhetshanteraren", se Hjälp i Windows.) Om man kan använda USB visas din controller chipset typ och root hub i "USB-styrenhet"! "Enhetshanteraren": (Objekten som visas kan variera beroende på vilken dator du har.)  Om dessa två objekt visas bör man kunna använda en USB. Om ett gult utropstecken visas bredvid "USB-styrenhet", eller om de två objekten inte visas, hänvisa till din dators manual eller hör med tillverkaren av din dator för hur man aktiverar USB och installerar om skrivardrivrutinen.</p>	<p>Kan datorn använda en USB-anslutning?</p>	

Åtgärd	Punkter att kontrollera	Problem
<p>• Ta bort onödiga filer och program för att öka minnesutrymmet på hårddisken.</p>	<p>Finns det tillräckligt med ledigt utrymme på hårddisken?</p>	<p>Det går inte att installera programvaran.</p>
<p>Kontrollera att programvaran kan köras på operativsystemet. För detaljerad information om installationskrav för varje program i Windows, klicka på knappen [Visa VIKTIGT]! i installationsprogrammet. I en Macintosh-miljö kan detta kontrolleras i "ReadMe First" i mappen [Swedish], som finns i mappen [Readme] på CD-skivan "Software CD-ROM".</p>	<p>Använder du ett operativsystem som inte fungerar med programvaran?</p>	<p>Maskinen kan inte hittas (när den är ansluten till ett nätverk).</p>
<p>Om maskinens IP-adress inte har konfigurerats kan maskinen inte hittas. Kontrollera att IP-adressen har konfigurerats korrekt under "Nätverks-Inställningar" i maskinens systeminställningar (administratör). → Systeminställningar (Administratör) > "Nätverks-Inställningar"</p>	<p>Har maskinens IP-adress konfigurerats?</p>	<p>Maskinen kan inte hittas (när den är ansluten till ett nätverk).</p>
<p>Windows: Om inte maskinen och din dator är anslutna till samma lokala nätverk kan maskinen inte hittas av datorn. Om de är anslutna till två olika de nät, klicka på knappen [Ange villkor] och ange maskinens namn (värdnamn) eller IP-adress för att söka efter maskinen. Macintosh: Om det finns flera AppleTalk-zoner, välj den zon som maskinen är ansluten till från meny.</p>	<p>Är din dator ansluten till samma nätverk som maskinen?</p>	

- Det går inte att installera programvaran..... 38
- Maskinen kan inte hittas (när den är ansluten till ett nätverk)..... 38
- Fönstret för plug-and-play visas. (USB anslutning i Windows)..... 39
- Skrivaren installeras inte korrekt med plug-and-play (USB-anslutning i Windows)..... 40
- Skrivardrivrutinen kan inte installeras (Windows 2000/XP/Server 2003)..... 40

Det här avsnittet innehåller lösningar på möjliga installationsproblem. Se nedanstående tabell för att hitta till lämplig sida för din fråga eller ditt problem.

OM INSTALLATIONEN INTE LYCKAS



13 Markera maskinens konfiguration.

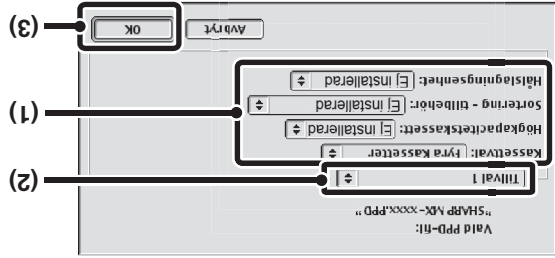

(1) Markera de tillval som är installerade i maskinen.

(2) Välj [Tillval 1] i menyn för att ändra skärmbild och fortsätt välja de alternativ som har installerats på maskinen.

(3) Klicka på knappen [OK].

Du kan kontrollera de alternativ som är installerade i enheten genom att skriva ut "Lista över alla anpassade inställningar" i systeminställningarna. (Observera dock att kassetternativen måste ställas in på antalet fack i maskinen.) Följ dessa steg för att skriva ut "Lista Över Alla Användarinställningar". Tryck på [SYSTEMINSTÄLLNINGAR], därefter på knappen [Listuskrift (Användare)] och tryck slutligen på knappen [Skriv ut] i "Lista över alla anpassade inställningar".

14 Klicka på knappen [OK] i fönstret i steg 12 när du vill stänga fönstret.

15 Klicka på stängningsrutan (☐) när du vill stänga "Väljaren".

Konfigurationen av skrivardrivrutinen är nu klar.

Installera skärmtäckensnitt

Skärmtäckensnittet för Mac OS 9.0 - 9.2.2 finns i mappen [Font] på "PRINTER UTILITIES" CD-ROM som medföljer PS3 expansionssets. Kopiera de fonter du vill installera till startskrivans [Systemmapp].

Om du får problem som kan vara orsakade av skärmtäckensnittet, radera omedelbart de installerade teckensnittet från systemet.

10 Markera PPD-filen.

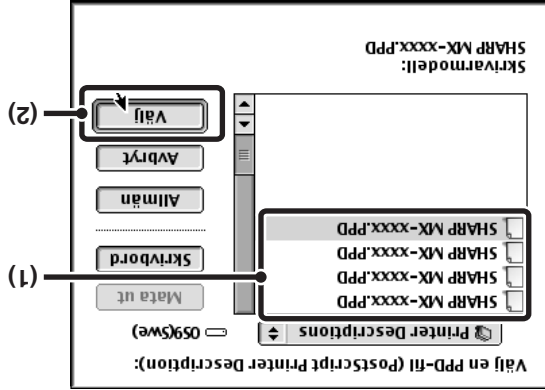

(1) Klicka på PPD-filen för den aktuella modellen.

(2) Klicka på [Välj].

- Om ovanstående dialogruta inte visas och dialogrutan "Väljaren" åter visas, följer du dessa steg för hur du väljer PPD-filen manuellt.
 - (1) Se till att maskinen är vald i listan "Välj en PostScript-skrivare" och klicka sedan på knappen [Ställ in] följt av knappen [Välj PPD].
 - (2) Markera PPD-filen för den aktuella modellen och klicka på knappen [Öppna].
 - (3) Klicka på knappen [OK].
- PPD-filen installeras i mappen [Printer Descriptions] och mappen [Tillägg].

11 Se till att maskinen är vald i listan "Välj en PostScript-skrivare" och klicka sedan på knappen [Ställ in].

12 Klicka på knappen [Konfigurera].



Om du automatiskt vill konfigurera inställningarna baserat på den installerade maskinens tillval som identifieras, klickar du på knappen [Autoinställning].



Om du använder Mac OS 9.0 till 9.2.2, se till att "LaserWriter 8" har installerats och att kryssrutan "LaserWriter 8" är markerad i "Tilläggskontroll" under "Inställningar". Om inte, installerar du den från system-CD-skivan som medföljde Macintosh-datorn.

1 Sätt in "Software CD-ROM" i datorns

CD-enhet.

Sätt i cd-skivan "Software CD-ROM" som visar "Disk 2" på skivans framsida.

2 Dubbelklicka på ikonen [CD-ROM] () på skrivbordet.

3 Dubbelklicka på mappen [MacOS].

Innan programmet installeras, läs "ReadMe First". "ReadMe First" ligger i mappen [Swedish] i mappen [Readme].

4 Dubbelklicka på ikonen [Installer] ().

5 Klicka på knappen [Installer].

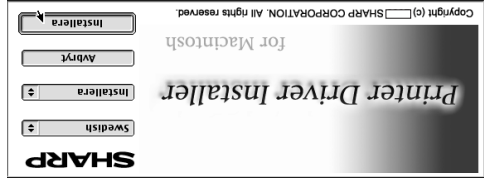

6 Fönstret med licensavtalet visas. Se till

att du förstår innehållet i licensavtalet och klicka sedan på knappen [Ja].

7 Läs meddelandet i fönstret som visas och klicka på knappen [Fortsätt].

Installationen av PPD-filen påbörjas. Efter installationen visas ett meddelande där du uppmanas starta om datorn. Klicka på knappen [OK] så att datorn startas om.

Installationen av programvaran är nu slutförd. Härnäst konfigurerar du skrivardrivrutinens inställningar.

8 Välj [Väljaren] på Apple-menyn.

9 Skapa en skrivare.

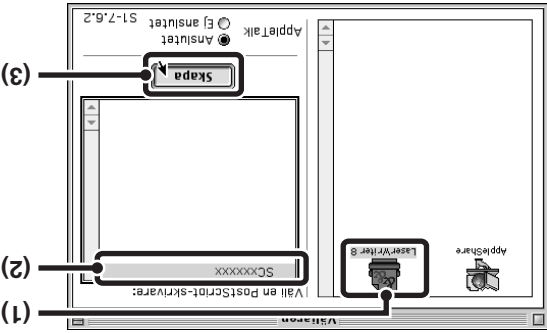

(1) Klicka på ikonen [LaserWriter 8].

Om flera AppleTalk-zoner visas markerar du den zon som innehåller skrivaren.

(2) Klicka på maskinens modellnamn.

Maskinens modellnamn visas vanligen som [SCxxxxxx]. ("xxxxxx" är en rad tecken som varierar beroende på modell.)

(3) Klicka på knappen [Skapa].

► Utskrift med IPP-funktionen

Maskinen kan skriva ut med hjälp av IPP-funktionen. När maskinen finns på en annan plats, kan den här funktionen användas i stället för faxfunktionen och skriva ut med högre kvalitet än en fax. Om du vill använda IPP-funktionen, följ dessa steg för att välja PPD-fil när du konfigurerar skrivardrivrutinen (steg 14 på sid. 33).

v10.2.8, v10.3.9

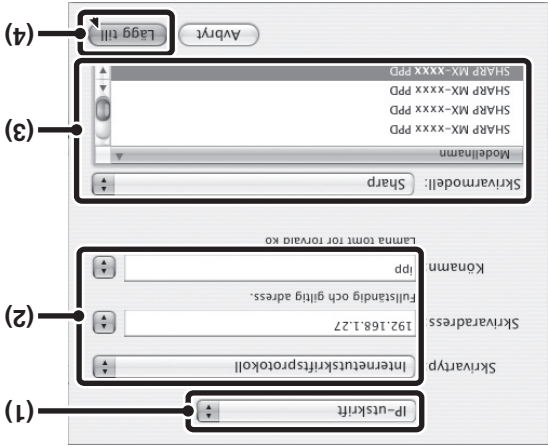

(1) Välj [IP-utskrift].

(2) Välj [Internetskriftsprotokoll] i

"Skrivartyp". Ange maskinens adress (IP-adress eller domännamn) och

"Könamn".

- Om du använder Mac OS X v10.2.8, ange maskinens adress (IP-adress eller domännamn) i "Skrivaradress".
- Skriv "ipp" i "Könamn".

(3) Välj [Sharp] i "Skrivarmodell" och

klicka på PPD-filen för din modell.

(4) Klicka på [Lägg till].

☞ Kontrollera maskinens IP-adress (sid 7)

v10.4.11, v10.5 - 10.5.1

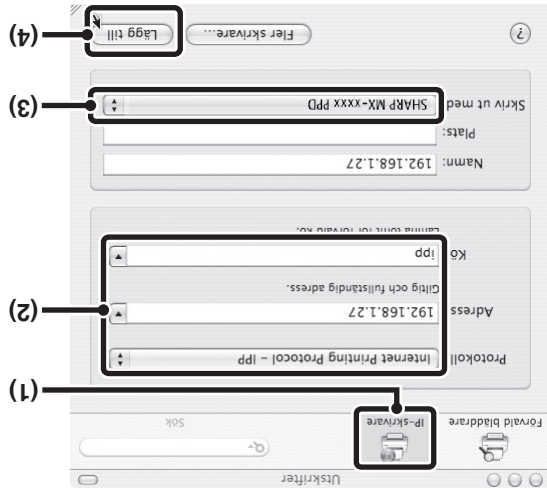

(1) Klicka på ikonen [IP-skrivare].

Om du använder Mac OS X v10.5 till 10.5.1, klicka på ikonen [IP].

(2) Välj [Internet Printing-protokol] i

"Protokoll". Ange maskinens adress (IP-adress eller domännamn) och

könamn.

Skriv "ipp" i "Kö".

(3) Välj [Sharp] i "Skriv ut med" och klicka

på PPD-filen för din modell.

Om du använder Mac OS X v10.5 till 10.5.1, välj

[Välj drivrutin som ska användas] i

"Skrivareanvändning" och klicka på PPD-filen för din modell.

(4) Klicka på [Lägg till].

Om du använder Mac OS X v10.5 till 10.5.1, visas skärmbilden "Installerbara alternativ". Se till att inställningarna är korrekta och klicka på knappen [Fortsätt].

☞ Kontrollera maskinens IP-adress (sid 7)

15 Visa skrivarinformation.



- (1) **Klicka på enhetens namn.**
Om du använder Mac OS X v10.5 till 10.5.1, klicka på knappen [Alternativ och förbrukningsmateriel], klicka på fliken [Drivrutin] och gå till steg 16.
- (2) **Klicka på [Visa info].**
Om du använder Mac OS X v10.2,8, välj [Visa info] i menyn [Skrivare].

16 Markera maskinens konfiguration.

Om du valde [Automatiskt val] i (3) i steg 14, identifieras enhetens konfiguration och konfigureras automatiskt. Kontrollera de konfigurerade inställningarna att de är korrekta.

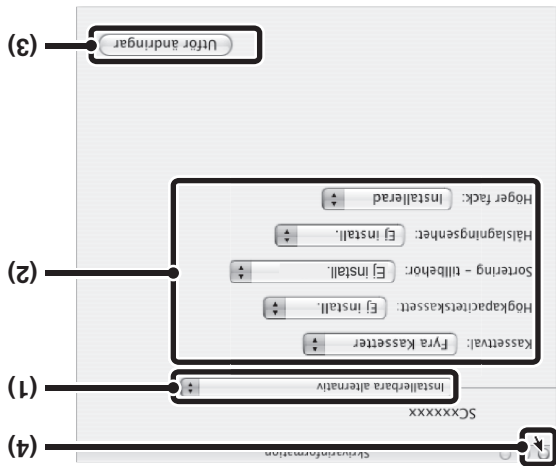

- (1) **Markera [Inställbara alternativ].**
Om du använder Mac OS X v10.5 till 10.5.1, visas inte detta alternativ.
- (2) **Markera de tillval som är installerade i maskinen.**
- (3) **Klicka på knappen [Utför ändringar].**
Om du använder Mac OS X v10.5 till 10.5.1, klicka på knappen [OK].
- (4) **Klicka här för att stänga fönstret.**

Du kan kontrollera de alternativ som är installerade i enheten genom att skriva ut "Lista Över Alla Användarinställningar" från systeminställningar. (Observera dock att kassetternivån måste ställas in på antalet fack i maskinen.) Följ dessa steg för att skriva ut "Lista Över Alla Användarinställningar". Tryck på [SYSTEM-INSTÄLLNINGAR], därefter på [Listutskrift (Användare)] och tryck slutligen på knappen [Skriv ut] för "Lista Över Alla Användarinställningar".

Konfigurationen av skrivardrivrutinen är nu klar.

- Proceduren för hur man konfigurerar skrivardrivrutinen varierar beroende på operativsystemets version. Tillvägagångssättet för versionerna 10.4.11 och 10.5.1 förklaras separat nedan.
- Maskinen kan skriva ut med hjälp av IPP-funktionen. Om du vill använda IPP-funktionen, se "Utskrift med IPP-funktionen" (sid. 35) för att konfigurera inställningarna för skrivardrivrutinen.

v10.4.11, v10.5 - 10.5.1



(1) Klicka på ikonen [Förvald bläddrare].

- Om flera AppleTalk-zoner visas markerar du den zon som innehåller skrivaren på meny.
- Om du använder Mac OS X v10.5 till 10.5.1, klicka på ikonen [Förvald bläddrare].

(2) Klicka på maskinens modellnamn.

- Maskinens modellnamn visas vanligen som [SCxxxxx]. ("xxxxxx" är en rad tecken som varierar beroende på modell.)
- Lämplig PPD-fil för enheten väljs automatiskt.

(3) Kontrollera att PPD-filen för din modell är vald.

PPD-filen till maskinen väljs automatiskt och kringutrustningen som installerats på maskinen känns igen och konfigureras automatiskt.

(4) Klicka på [Lägg till].

v10.2.8, v10.3.9



(1) Markera [AppleTalk].

Om flera AppleTalk-zoner visas markerar du den zon som innehåller skrivaren på meny.

(2) Klicka på maskinens modellnamn.

Maskinens modellnamn visas vanligen som [SCxxxxx]. ("xxxxxx" är en rad tecken som varierar beroende på modell.)

(3) Välj maskinens PPD-fil.

- Om du använder Mac OS X 10.3.9, välj [Automatiskt val].
- Om du använder Mac OS X v10.2.8, välj [Sharp] och klicka PPD-filen för din modell.

(4) Klicka på [Lägg till].

Om du använder Mac OS X v10.3.9, PPD-filen till maskinen väljs automatiskt och kringutrustningen som installerats på maskinen känns igen och konfigureras automatiskt.

PPD-filen är installerad i följande mappar på startup-skivan: [Library] - [Printers] - [PPDs] - [Contents] - [Resources] - [sv:ipro]]



7 Fönstret med licensavtalet visas. Se till

att du förstår innehållet i licensavtalet och klicka sedan på knappen [Fortsätt].

Ett meddelande visas där du tillfrågas om du samtycker till villkoren i licensen. Klicka på knappen [Godkänn].

Om licensen visas i det andra språket, byt då språk i språkmenyn.



8 Välj på vilken hårdisk du vill installera PPD-filen och klicka på knappen [Fortsätt].

Se till att du väljer den hårdisk där operativsystemet är installerat.

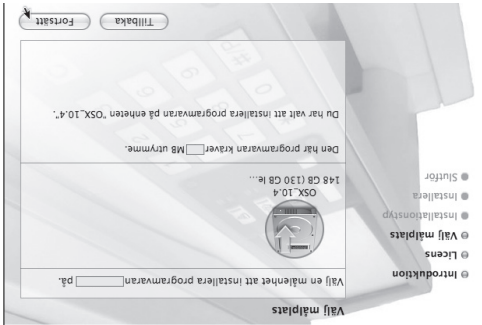

9 Klicka på knappen [Installera].

Installationen påbörjas.

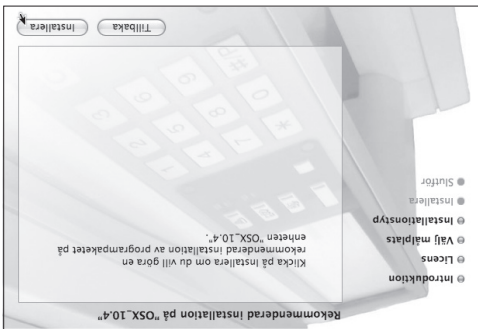

Om "Authentisera" fönstret visas anger du lösenordet och klickar på knappen [OK].



10 När meddelandet "Installationen är klar" visas i installationsfönstret klickar du på knappen [Stäng].

Installationen av programvaran är nu slutförd. Härnäst konfigurerar du skrivardrivrutinens inställningar.

11 Välj [Verktysprogram] i menyn [Gå].

- Om du använder Mac OS X v10.5 till 10.5.1, klicka på [Systeminställningar] i Apple-menyn (☞) och välj [Skrivare och fax] (🖨). När skärmbilden för att lägga till en skrivare visas, klicka på knappen **+** och gå till steg 14.
- Om du använder Mac OS X v10.2.8, välj [Program] i menyn [Gå].

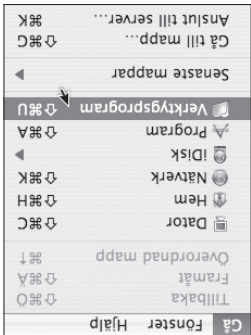

12 Dubbelklicka på ikonen [Printer Setup Utility] (🖨).

Om du använder Mac OS X v10.2.8, dubbelklicka på mappen [Verktysprogram] och dubbelklicka sedan på ikonen [Utskriftskontroll].

Om detta är första gången som du installerar en skrivardrivrutin i din dator kommer ett bekräftelsemeddelande att visas. Klicka på [Lägg till].



13 Klicka på [Lägg till].

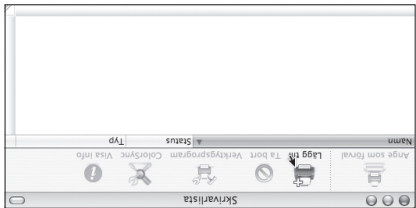

I det här avsnittet förklaras hur du installerar PPD-filen för att möjliggöra utskrift från en Macintosh och hur du konfigurerar inställningarna för skrivardrivrutinen.

☞ MAC OS X: den här sidan
 (v10.2.8, v10.3.9, v10.4.11, v10.5 - 10.5.1)
 ☞ MAC OS 9.0 - 9.2.2: sidan 36

- För att kunna använda maskinen som en skrivare i en Macintosh-miljö krävs expansionsplatsen för skrivaren och expansionsplatsen PS3. Maskinen måste även vara ansluten till ett nätverk. En USB-anslutning kan inte användas.
- Scannerdrivrutinen och PC-Fax-drivrutinen kan inte användas i en Macintosh-miljö.

MAC OS X

1 Sätt in "Software CD-ROM" i datorns CD-enhet.

Sätt i cd-skivan "Software CD-ROM" som visar "Disk 2" på skivans framsida.

2 Dubbelklicka på ikonen [CD-ROM] () på skrivbordet.

3 Dubbelklicka på mappen [MacOSX].
 Innan programmet installeras, läs "ReadMe First".
 "ReadMe First" ligger i mappen [Swedish] i mappen [Readme].

4 Dubbelklicka på mappen som motsvarar operativsystemets version.

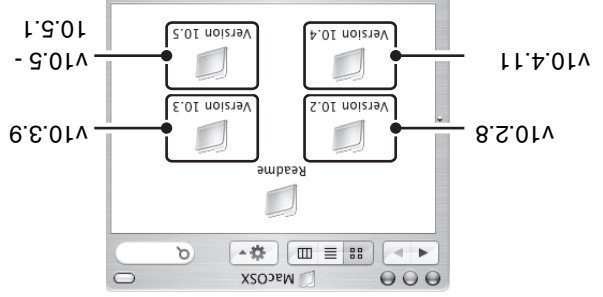

5 Dubbelklicka på ikonen [MX-PBX1] ()

☞ Om "Autentisera" visas i Mac OS X v10.2.8, anger du lösenordet och klickar på knappen [OK].

6 Klicka på knappen [Fortsätt].



4 Markera [SC2 TCP/IP Port] och klicka sedan på knappen [Ny port].

I Windows 98/Me markerar du [Annat], [SC2 TCP/IP Port] och klickar sedan på knappen [OK].

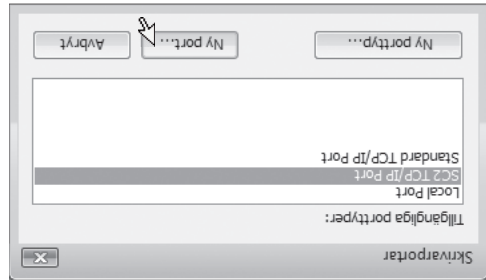

- "SC2 TCP/IP Port" läggs till när skriptordrivrutinen "Anpassad installering" med alternativet "Standardinstallering" eller "Anpassad installering" med "LPR-direktutskrift" (specificera adress/automatisk sökning) valt.
- Om skriptordrivrutinen installeras med alternativet "Anpassad installering" med "LPR" markerat, läggs [SC-Print2005 Port] till. Om du behöver ändra skriptorport när maskinen är ansluten till ett lokalt nätverk eller ett globalt nätverk (WAN) med hjälp av IPP-funktionen, välj [SC-Print2005 Port], klicka på knappen [Ny port] (knappen [OK] i Windows 98/Me), och följ instruktionerna på skärmen för att skapa porten igen.

5 Skapa den nya porten.

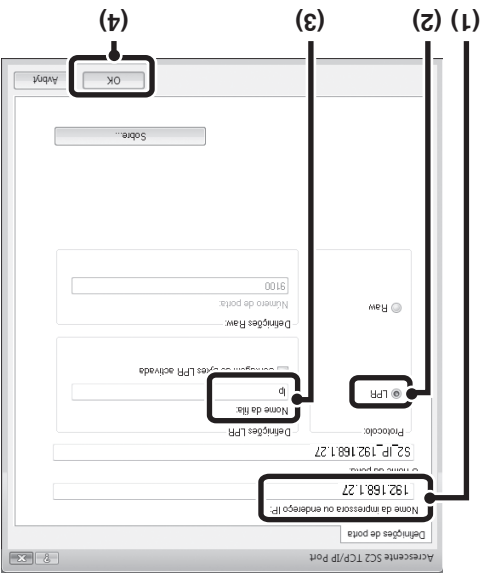

- (1) Skrivnamn eller IP-adress.
 - Kontrollera maskinens IP-adress (sid. 7)
- (2) Se till att [LPR] är markerat.
- (3) Se till att [ip] anges.
- (4) Klicka på knappen [OK].

6 Klicka på knappen [Stäng] i skärmbilden för steg 4.

I Windows 98/Me behövs inte det här steget. Gå till nästa steg.

7 Se till att den skapade skriptorporten är markerad i fönstret med skrivaregenskaper och klicka sedan på knappen [Verkställ].

► Vid användning av en port som skapats med "Standard TCP/IP Port"

Vid användning av en port som skapats med "Standard TCP/IP Port" i Windows 2000/XP/Server 2003/Visa/Server 2008, måste du se till att rutan [SNMP-status aktiverad] i fönstret som visas i steg 3 efter du klickar på knappen [Konfigurera port], inte är ibockad (). Om rutan [SNMP-status aktiverad] är ibockad () , kanske det inte går att skriva ut korrekt.

INSTALLERA PS-TECKENSNITTEN

Teckensnitt som kan användas med PS-skrivardrivrutinen finns på cd-skivan "PRINTER UTILITIES" som medföljer PS3 expansionssett. Installera dessa teckensnitt efter behov för PS-skrivardrivrutinen.

1 Sätt in cd-skivan "PRINTER UTILITIES" som medföljer PS3 expansionssett i datorns cd-enhet.

2 Klicka på knappen [Start] (), klicka på [Den här datorn] och dubbelklicka sedan på ikonen [CD-ROM] ().

- I Windows XP/Server 2003 klickar du på knappen [Start], sedan på [Den här datorn] och dubbelklickar sedan på ikonen [CD-ROM].
- Om du använder Windows 98/Me/NT 4.0/2000 dubbelklickar du på [Den här datorn] och dubbelklickar sedan på ikonen [CD-ROM].

3 Dubbelklicka på ikonen [Installation] ().

I Windows Vista/Server 2008, om ett meddelande visas i som uppmärskar dig att bekräfta, klickar du på [Tillåt].

4 Fönstret "LICENSVILLKOR" visas. Se till att du förstår innehållet i licensavtalet och klicka sedan på knappen [Ja].

Du kan visa "LICENSVILLKOR" på ett annat språk genom att välja önskat språk på språkmenyn. Om du vill installera programvaran på det valda språket fortsätter du installationen med det valda språket.

5 Läs meddelandet i fönstret "Välkommen" och klicka sedan på knappen [Nästa].

6 Klicka på knappen [PS-visningssteckensnitt].



7 Följ anvisningarna på skärmen.

8 Klicka på knappen [Stäng] i skärmbilden för steg 6.

7 Välj IP-adress för maskinen på meny "Address" och klicka på knappen [OK].

- Fråga systemadministratören (nätverksadministratören) om maskinens IP-adress.
- Namnet (värdnamn) eller IP-adressen till maskinen kan matas in direkt under "Address".
- Om portnumret som används av maskinens scannerfunktion har ändrats, skriv då in ett kolontecken ":" efter IP-adressen och skriv sedan in portnumret. (Vanligtvis behöver man inte ange något portnummer.)

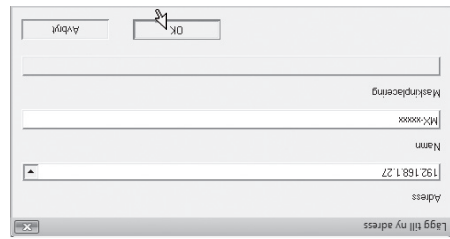

8 Klicka på knappen [OK].

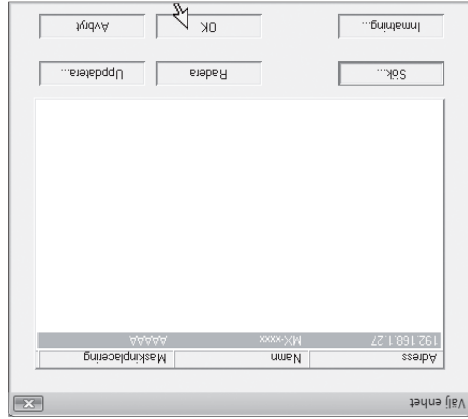

Konfigurationen av scannerdrivrutinen är nu klar.

INSTALLERA SKANNERDRIVRUTINEN

Skannerdrivrutinen (TWIN driver) kan bara användas när enheten är ansluten till ett nätverk. När skannerdrivrutinen är installerad, kan PC skanningsläge för bildsändningsfunktionen användas.
Operativsystem som stöds: Windows 98/Me/2000*/XP*/Server 2003*/Vista*/Server 2008*
* Administratörsbehörighet krävs för att installera programvaran.

Efter att ha utfört steg 1 till steg 5 i "ÖPNÄ (FÖR ALLA PROGRAM)" (sid 8), fortsätt med stegen nedan.

1 Klicka på knappen [Scannerdrivrutin (TWIN)].

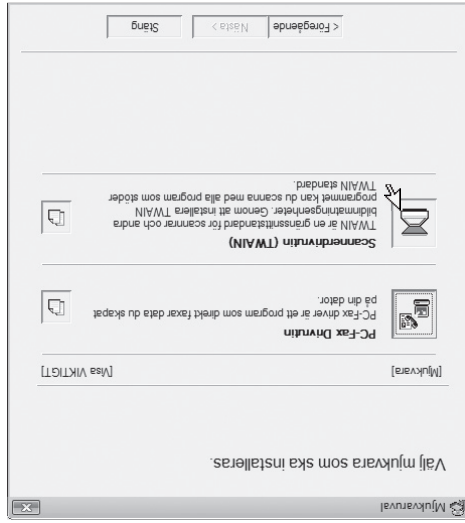

Installationen är klar. Installationen är klar. Sedan konfigurera du maskinens IP-adress i skannerdrivrutinen. När skannerdrivrutinen är installerad installeras även verktyget "Välj enhet". Maskinens IP-adress konfigureras i skannerdrivrutinen med hjälp av "Välj enhet".

5 Klicka på [Start]-knappen i Windows, välj [Alla Program] ([Program] i Windows 98/Me/2000), välj [SHARP MFP TWIN K] och välj sedan [Välj enhet].

6 Klicka på knappen [Sök].

Om du känner till IP-adressen kan du klicka på knappen [Imatning] och ange IP-adressen utan att söka.

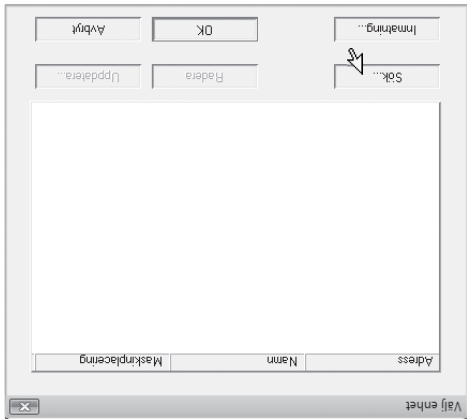

Efter installationen kan ett meddelande visas där du uppmanas starta om datorn. Om det meddelandet visas klickar du på knappen [Ja] så att datorn startas om.

4 Klicka på knappen [Stäng] i fönstret i steg 1.

3 När meddelande om att installationen är klar visas klickar du på knappen [OK].

Läs meddelandet i fönstret som visas och klicka på knappen [Nästa].

2 Följ anvisningarna på skärmen.

INSTALLERA PRINTER STATUS MONITOR

Printer Status Monitor är en utskriftsfunktion som ger vanliga användare möjlighet att kontrollera enhetens status på sin data-skärm, som om enheten är klar för utskrift eller inte. Printer Status Monitor visar felinformation som pappersstopp, skrivarkonfigurationsinformation (om en efterbehandlare är installerad eller ej, etc.) som en bild, vilka pappersformat som kan användas samt mängden papper som finns kvar.

Printer Status Monitor kan inte användas i följande situationer:

- När maskinen är ansluten med en USB-kabel.
- Vid utskrift till maskinen med hjälp av IPP-funktionen.

Operativsystem som stöds: Windows 98/Me/NT 4.0*/2000*/XP*/Server 2003*/Vista*/Server 2008*

* Administratörsbehörighet krävs för att installera programvaran.

När programväljarfönstret visas i steg 6 i "ÖPNÄ (FÖR ALLA PROGRAM)" (sid. 8), utför stegen nedan.

1 Klicka på knappen [Printer Status Monitor].



3 När meddelande om att installationen är klar visas klickar du på knappen [Slutör].

Om du vill att "Printer Status Monitor" ska startas automatiskt när datorn startas markerar du kryssrutan [Lägg till det här programmet i mappen AutoStart] och klickar på knappen [Slutör].

4 Klicka på knappen [Stäng] i fönstret i steg 1.

Efter installationen kan ett meddelande visas där du uppmanas starta om datorn. Om det meddelandet visas klickar du på knappen [Ja] så att datorn startas om.

Installationen är klar.

Hur du gör när du använder Printer Status Monitor beskrivs i hjälpen. Gör så här när du vill visa hjälpen: Klicka på knappen [Start] i Windows, välj [Alla program] ([Program] i Windows 98/Me/NT 4.0/2000), välj [SHARP Printer Status Monitor] och välj sedan [Hjälp].

2 Följ anvisningarna på skärmen.

► När PPD-drivrutinen är installerad

1 Klicka på knappen [Start] (), klicka på [Kontrollpanelen] och klicka sedan på [Skrivare].

- I Windows XP/Server 2003, klicka på knappen [Start] och sedan på [Skrivare och faxar].
- I Windows 98/Me/NT 4.0/2000 klickar du på knappen [Start], väljer [Inställningar] och klickar sedan på [Skrivare].

Om [Skrivare och fax] inte visas på [Start]-menyn i Windows XP, klickar du på [Start]-knappen, följer av [Kontrollpanelen] och [Skrivare och annan maskinvara] samt [Skrivare och fax].

2 Öppna fönstret för skrivarens egenskaper.

- (1) Högerklicka på maskinens skrivardrivrutin.
- (2) Välj [Egenskaper].

3 Konfigurera skrivardrivrutinen för de tillval som är installerade i maskinen.

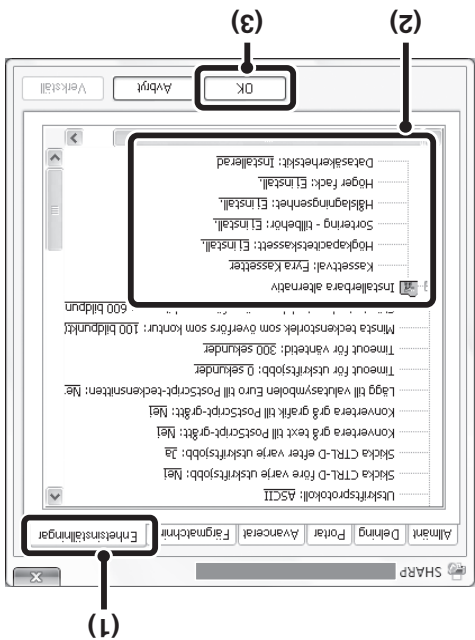

- (1) Klicka på fliken [Enhetsinställningar]. I Windows 98/Me, klicka på fliken [Enhetsalternativ].
- (2) Konfigurera alternativen baserat på maskinens konfiguration. Alternativen och hur de konfigureras varierar beroende på operativsystemsversion.
- (3) Klicka på knappen [OK].

Du kan kontrollera de alternativ som är installerade i enheten genom att skriva ut "Lista över alla anpassade inställningar" i systeminställningarna. (Observera dock att kassetternativen måste ställas in på antalet fack i maskinen.) Följ dessa steg för att skriva ut "Lista över Alla Användarinställningar". Tryck på [SYSTEM-INSTÄLLNINGAR], därefter på [Listutskrift (Användare)] och tryck slutligen på knappen [Skriv ut] för "Lista över Alla Användarinställningar".



5 Konfigurera maskinens avbildning.

En avbildning av maskinen utföras i skrivardrivrutinens konfigurationsfönster baserat på de tillval som är installerade.

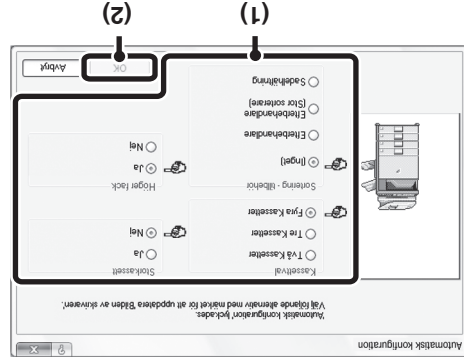

- (1) Markera de tillval som är installerade i maskinen.
- (2) Klicka på knappen [OK].

För att annullera bildinställningarna, klicka på [Avbryt]-knappen.

6 Klicka på knappen [OK] i skrivarens egenskapsfönster.

Om den automatiska konfigurationen misslyckas konfigurera du inställningarna manuellt.

- u kan kontrollera de alternativ som är installerade och papperskassetternas genom att skriva ut "Lista Över Alla Användarinställningar" från enhetens systeminställningar. (Observera dock att kassetternas måste ställas in på antalet fack i maskinen.) Följ dessa steg för att skriva ut "Lista Över Alla Användarinställningar". Tryck på [SYSTEM-INSTÄLLNINGAR], därefter på [Listutskrift (Användare)] och tryck slutligen på knappen [Skriv ut] för "Lista Över Alla Användarinställningar".
- Klicka på [Ange status för kasset], [Papperstypnamn] och [Ställ in tandemutskrift]* när du vill kontrollera respektive inställning.
- Ange status för kassetternas: "Inställningar papperskassetter" under "Papperskassetter Inställningar" i maskinens systeminställningar återspeglar de värden som visas här. Ange storlek och typ av papper som används i respektive magasin.
- Papperstypnamn: Inställningarna "Registrering Av Papperstyp" under "Papperskassetter Inställningar" i maskinens systeminställningar återspeglas i de inställningar som visas här. Om ett användartypnamn (1 - 7) har ändrats anger du det nya namnet.
- Ställ in tandemutskrift: Ange inställningen (IP-adressen för slavmaskinen) under "Inställning för tandemkoppling" i maskinens systeminställningar (administratör).
- * "Ställ in tandemutskrift" kan endast konfigureras när skrivardrivrutinen har installerats med "Standardinställning", eller "Anpassad inställning" med "LP-direktutskrift" (specifika automatisk sökning) valt.

KONFIGURERA SKRIVARDRIVRUTINEN FÖR DE TILLVAL SOM ÄR INSTALLERADE I MASKINEN

När du har installerat skrivardrivrutinen måste du konfigurera skrivardrivrutinens inställningar på lämpligt sätt för de tillval som har installerats och den storlek och typ av papper som används i maskinen. Följ stegen nedan för hur du konfigurerar skrivardrivrutinen.

Om PPD-drivrutinen är installerad, se "När PPD-drivrutinen är installerad" (sid 24).

► När PCL skrivardrivrutin eller PS skrivardrivrutin är installerad

1 Klicka på knappen [Start] (), klicka på [Kontrollpanelen] och klicka sedan på [Skrivare].

- I Windows XP/Server 2003, klicka på knappen [Start] och sedan på [Skrivare och faxar].
- I Windows 98/Me/NT 4.0/2000 klickar du på knappen [Start], väljer [Inställningar] och klickar sedan på [Skrivare].

Om [Skrivare och fax] inte visas på [Start]-menyn i Windows XP, klickar du på [Start]-knappen, följt av [Kontrollpanelen] och [Skrivare och annan maskinvara] samt [Skrivare och fax].

2 Öppna fönstret för skrivarens egenskaper.

(1) Högerklicka på maskinens skrivardrivrutin.
(2) Välj [Egenskaper].

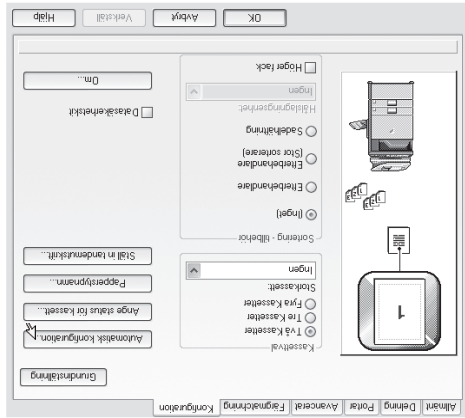

Inställningarna konfigureras automatiskt baserat på den identifierade maskinens status.

4 Klicka på knappen [Automatisk konfiguration].

3 Klicka på fliken [Konfiguration]. I Windows 98/Me klickar du på fliken [Konfiguration] och klickar sedan på fliken [Konfiguration] i det fönster som visas.

ANVÄNDA WINDOWS STANDARD-PS-SKRIVARDRIVRUTIN (Windows 98/Me/NT 4.0)

Om PS3 expansionsssats är installerad i maskinen och du vill använda Windows 98/Me/NT 4.0 standard-PS-skrivardrivrutin, följer du stegen nedan för hur du installerar PPD-drivrutinen med hjälp av Add Printer Wizard.



- CD-skivan inkluderar inte program för Windows 98/Me/NT4.0.
- Kontakta din återförsäljare eller närmaste auktoriserade servicerepresentant om du vill ha programvara för Windows 98/Me/NT4.0.
- Om du använder Windows 2000/XP/Server 2003/Vista/Server 2008 kan du installera PPD-drivrutinen från installationsprogrammet.
- Var noga med att läsa Readme-filen (Readme.txt) innan du installerar PPD-drivrutinen. Readme-filen finns i mappen [Swedish] i den mapp som innehåller de extraherade filerna efter att du laddat ner programvaran.

1 Ladda ner programmet och spara de
upppackade filerna i valfri mapp.

2 Klicka på [Start], välj [Inställningar],
och klicka därefter på [Skrivare].

3 Dubbelklicka på ikonen [Lägg till
skrivare].

"Guiden Lägg till skrivare" visas.

► Installera information om fasta teckensnitt (Windows 98/Me)

Om du har installerat PPD-drivrutinen i Windows 98/Me och kommer att använda fasta teckensnitt i maskinen, måste du installera information om fasta teckensnitt. Följ proceduren nedan för hur du installerar information om fasta teckensnitt.



- Innan du installerar information om fasta teckensnitt måste du installera PPD-drivrutinen.
- I händelse av att ett internt teckensnitt inte kan väljas i ett program installerar du information om interna teckensnitt igen.

1 Dubbelklicka på mappen som de
upppackade filerna sparades i när du
installerade PPD-drivrutinen.

2 Dubbelklicka på mappen [Swedish],
[PPD], sedan på [9XME] och sedan på
[PFMSSetup.exe].

3 Följ instruktionerna på skärmen.

Starta om datorn när den inbyggda
typsnittsinformationen har installerats.

ANVÄNDA MASKINEN SOM EN DELAD SKRIVARE

Om du avser att använda maskinen som en delad skrivare i ett Windows-nätverk med skrivardrivrutinen eller PC-Fax-drivrutinen installerad på en skrivarserver, följer du stegen nedan för hur du installerar skrivardrivrutinen eller PC-Fax-drivrutinen på klientdatorerna.

- Fåga nätverksadministratören om maskinens servernamn och skrivarnamn i nätverket.
- Hur du konfigurerar inställningarna på skrivarservern beskrivs i Användarmanualen och hjälpen för operativsystemet. Den "skrivarserver" som förklaras här är en dator som är ansluten direkt till maskinen, och "klienter" är andra datorer som är anslutna till samma nätverk som skrivarservern.
- Installera samma skrivardrivrutin på klientdatorerna som den skrivardrivrutin som är installerad på skrivarservern.
- Om PPD-drivrutinen är installerad på skrivarservern och Windows 98/Me/NT 4.0 körs på klientdatorerna, se "ANVÄNDA WINDOWS STANDARD-PS-SKRIVARDRIVRUTIN (Windows 98/Me/NT 4.0)" (sid. 21) om hur du installerar skrivardrivrutinen med hjälp av guiden Lägg till skrivare.

När programväljartönstret visas i steg 6 i "OPNA (FÖR ALLA PROGRAM)" (sid. 8), utför stegen nedan.

1 Klicka på knappen [Drivrutin för utskrift].

För att installera PC-faxdrivrutinen, klicka på knappen [PC-faxdrivrutin] på CD-skivan "Disc 2".

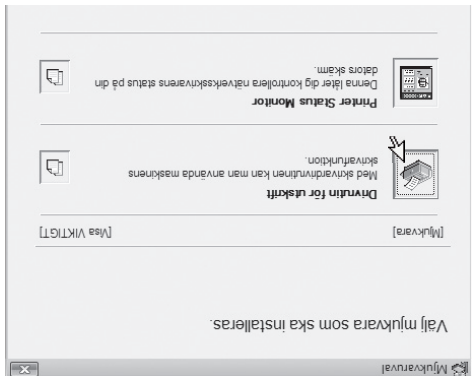

* Ovanstående skärmbild visas vid användning av CD-skivan "Disc 1".

2 Klicka på [Anpassad installation].

3 Markera [Delad skrivare] och klicka på [Nästa].

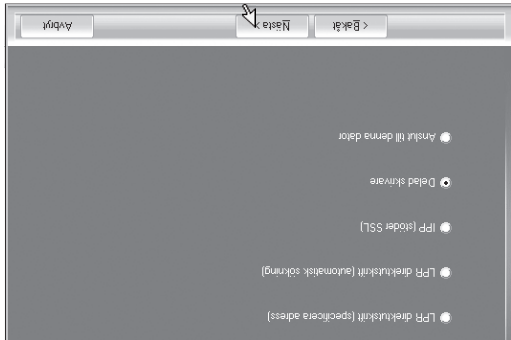

4 Välj skrivarnamn (konfigurerad som en delad skrivare).

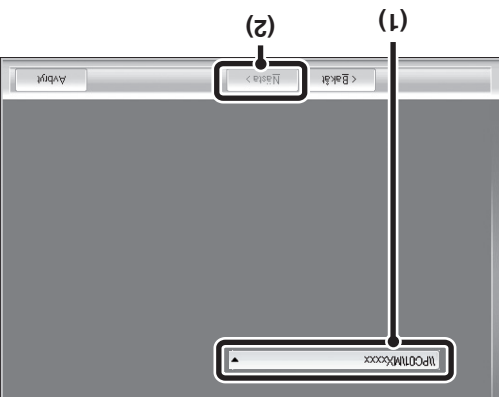

(1) Välj skrivarnamn (konfigurerad som en delad skrivare på en skrivarserver) från listan.

Om du använder Windows 98/Me/NT 4.0/2000/XP/Server 2003, kan du även klicka på knappen [Lägg till nätverksport] som visas under listan och välj skrivaren som ska delas genom att leta i nätverket i fönstret som visas.

(2) Klicka på [Nästa].

Om den delade skrivaren inte visas i listan kontrollerar du inställningarna på skrivarservern.

5 Genomför steg 5 till 12 på sid. 13 för att fortsätta installationen.

Välj samma typ av skrivardrivrutin i väljarskärmen för skrivardrivrutiner som den skrivardrivrutin som är installerad i skrivarservern.

Installationen är klar.

Om du installerade PS-skrivardrivrutinen eller PPD-drivrutinen, kan PS-visningssteckensnittet installeras från CD-skivan "PRINTER UTILITIES" som medföljer PS3 expansionsset. Se "INSTALLERA PS-TECKENSNITTEN" (sid. 28).

6 Välj om du vill att skrivaren ska vara standardskrivare och klicka på knappen [Nästa].

Om du installerar flera skrivardrivrutiner markerar du den skrivardrivrutin som ska användas som standardskrivare. Om du inte vill ange en av skrivardrivrutinerna som standardskrivare väljer du [Nej].

7 När fönstret med skrivarens namn visas klickar du på [Nästa].

Om du vill ändra skrivarens namn anger du önskat namn.

8 När du tillfrågas om du vill installera visningsteckensnitt markerar du [Nej] och klickar på [Nästa].

När PC-Fax drivrutin installeras, visas inte denna skärm. Gå till nästa steg.

9 Följ anvisningarna på skärmen.

Läs meddelandet i fönstret som visas och klicka på knappen [Nästa].
Installationen påbörjas.

10 När meddelande om att installationen är klar visas klickar du på knappen [OK].

- Om du använder Windows Vista/Server 2008 Och ett fönster med en säkerhetsvarning visas klickar du på [Installera drivrutinen ändå].
- Om du använder Windows 2000/XP/Server 2003 Om ett varningsmeddelande om Windows logotyptest eller digital signatur visas klickar du på [Fortsätt ändå] eller [Ja].

11 Klicka på knappen [Stäng] i fönstret i steg 1.

Efter installationen kan ett meddelande visas där du uppmanas starta om datorn. Om det meddelandet visas klickar du på knappen [Ja] så att datorn startas om.

Installationen är klar.

- Efter installationen, se "KONFIGURERA SKRIVARDRIVRUTINEN FÖR DE TILLVAL SOM ÄR INSTALLERADE I MASKINEN" (sid. 22) för information om konfiguration av skrivardrivrutinens inställningar.

- Kontrollera att porten för den installerade drivrutinen är densamma som den port som används av PCL6 skrivardrivrutinen.

Den port som används för maskinens skrivardrivrutin indikeras med en markering på filiken [Portar] i skrivardrivrutinens egenskapsfönster. (I Windows 98/Me är den port som är markerad under [Skriv till följande port] på filiken [Information].)

- Om du installerade PS-skrivardrivrutinen eller PPD-drivrutinen, kan PS-visningsteckensnittet installeras från CD-skivan "PRINTER UTILITIES" som medföljer PS3 expansionssets. Se "INSTALLERA PS-TECKENSNITTEN" (sid. 28).

När du ska installera PCL5c-skrivardrivrutinen, PS-skrivardrivrutinen, PPD-skrivardrivrutinen eller PC-Fax-drivrutinen installationen kan även göras efter att USB-kabeln har anslutts. När programväljarskärmerna visas i steg 6 i "ÖPNNA (FÖR ALLA PROGRAM)" (sid. 8), utför stegen nedan.

1 Klicka på knappen [Drivrutin för utskrift]

För att installera PC-faxdrivrutinen, klicka på knappen [PC-faxdrivrutin] på CD-skivan "Disc 2".

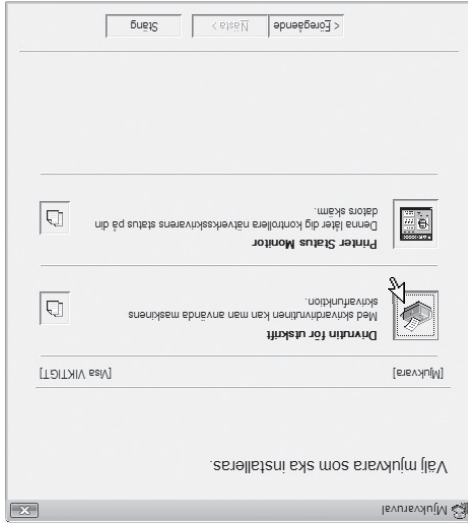

* Övanstående skärmbild visas vid användning av CD-skivan "Disc 1".

2 Klicka på [Anpassad installation]

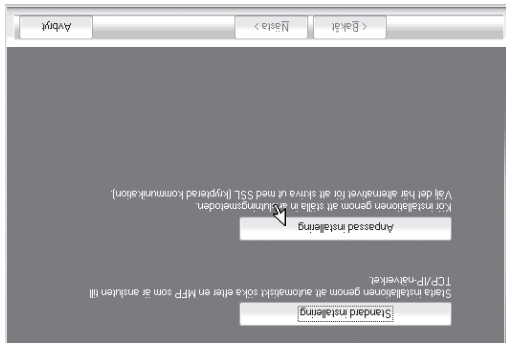

3 När du tillfrågas hur skrivaren är ansluten markerar du [Anslut till denna dator] och klickar på [Nästa].

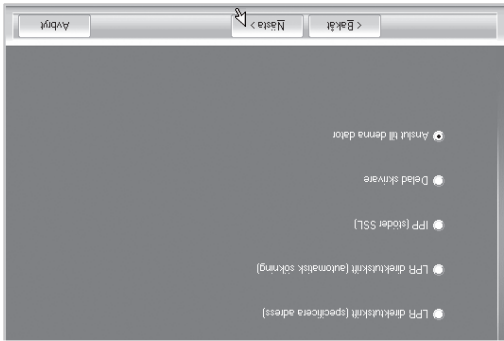

4 När fönstret för val av port visas, välj den port som PCL6 skrivardrivrutin ska använda (USB001, etc) och klicka på [Nästa].

När fönstret för val av skrivardrivrutin visas, avmarkerar du kryssrutan [PCL6], markerar den skrivardrivrutin som ska installeras och klickar sedan på [Nästa].

Kryssa i rutan för den skrivardrivrutin du vill installera så att en markering (☑) visas.



• När PC-Fax drivrutin installeras, visas inte denna skärm. Gå till nästa steg.

• PS3 expansionssets krävs för att använda skrivardrivrutinen för PS eller drivrutinen för PPD.

• Rutan för [PPD] visas endast om du använder Windows 2000/XP/Server 2003/Vista/Server 2008.

6 Klicka på knappen [Stäng] i fönstret i steg 1.

När ett meddelande visas med en uppmaning att ansluta maskinen till datorn, klickar du på [OK].

Efter installationen kan ett meddelande visas där du uppmanas starta om datorn. Om det meddelandet visas klickar du på knappen [Ja] så att datorn startas om.

7 Anslut maskinen till datorn med en USB-kabel.

(1) Se till att maskinen är påslagen.

(2) Anslut USB-kabeln till USB-kontakten (typ B) på maskinen.

USB-gränsnittet på maskinen följer standarden USB 2.0 (Hi-Speed). Använd en skärmad USB-kabel.

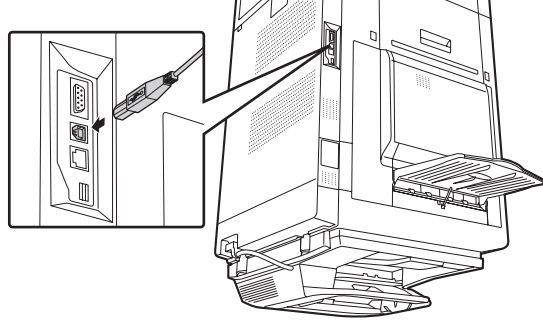

(3) Anslut den andra änden av kabeln till USB-kontakten (typ A) på datorn.

Maskinen hittas och ett Plug & Play-fönster visas.

8 Installationen av PCL6-skrivardrivrutinen påbörjas.

När "Guiden Ny maskinvara" visas markerar du [Installera programvaran automatiskt (rekommenderas)], klickar på [Nästa] och följer anvisningarna på skärmen.

• Om du använder Windows Vista/Server 2008
Och ett fönster med en säkerhetsvarning visas klickar du på [Installera drivrutinen ändå].

• Om du använder Windows 2000/XP/Server 2003
Om ett varningsmeddelande om Windows logotyptest eller digital signatur visas klickar du på [Fortsätt ändå] eller [Ja].

Installationen är klar.

- Efter installation av skrivardrivrutinen, se "KONFIGURERA SKRIVARDRIVRUTINEN FÖR DE TILLVAL SOM ÄR INSTALLERADE I MASKINEN" (sid. 22) om hur du konfigurerar skrivardrivrutinens inställningar.
- Om du använder maskinen som en delad skrivare, se "ANVÄNDA MASKINEN SOM EN DELAD SKRIVARE" (sid. 20) för information om hur du installerar skrivardrivrutiner på varje klientdator.

NÄR MASKINEN ANSLUTS MED EN USB-KABEL

Operativsystem som stöds: Windows 98/Me/2000/XP/Server 2003*/Vista*/Server 2008*
 * Administratörsbehörighet krävs för att installera programvaran.



- Se till att en USB-kabel inte är ansluten till datorn och maskinen. Om en kabel är ansluten visas ett Plug & Play-fönster. Om det inträffar klickar du på knappen [Avbryt] så att fönstret stängs och kopplar sedan loss kabeln.
- PS3 expansionssett krävs för att använda skrivardrivrutinen för PS eller drivrutinen för PPD.
- Hur du installerar PPD-drivrutinen när Windows 98/Me används beskrivs i "ANVÄNDA WINDOWS STANDARD-PS-SKRIVARDRIVRUTIN (Windows 98/Me/NT 4.0)" (sid. 21) och installera drivrutinen med hjälp av guiden "Lägg till skrivare".
- Om du vill använda den port som skapas när skrivardrivrutinen installeras för faxdataöverföring, installerar du först skrivardrivrutinen och installerar sedan PC-Fax-drivrutinen.

När programväljarfönstret visas i steg 6 i "ÖPNNA (FÖR ALLA PROGRAM)" (sid. 8), utför stegen nedan.

1 Klicka på knappen [Drivrutin för utskrift].

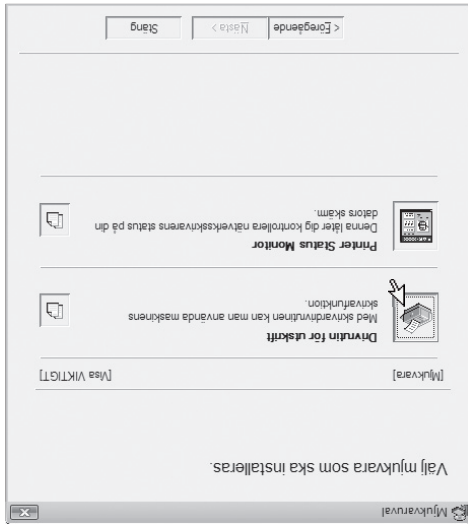

2 Klicka på [Anpassad installation].

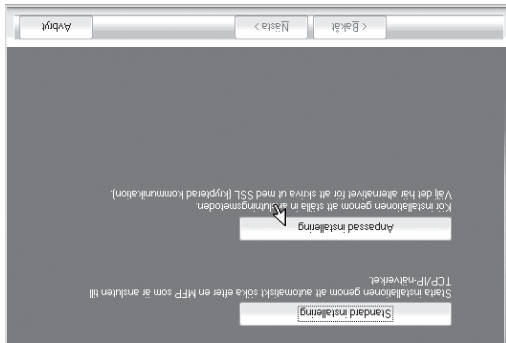

3 När du tillfrågas hur skrivaren är ansluten markerar du [Anslut till denna dator] och klickar på [Nästa].

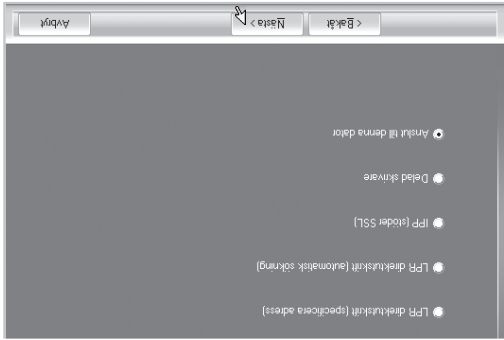

4 När du tillfrågas om du vill installera visningssteckensnitt markerar du ett svar och klickar på knappen [Nästa].

5 Följ anvisningarna på skärmen.

Läs meddelandet i fönstret som visas och klicka på knappen [Nästa]. När meddelande om att installationen är klar visas klickar du på knappen [OK].

- Om du använder Windows Vista/Server 2008 Och ett fönster med en säkerhetsvarning visas klickar du på [Installera drivrutinen ändå].
- Om du använder Windows 2000/XP/Server 2003 Om ett varningsmeddelande om Windows logotyptest eller digital signatur visas klickar du på [Fortsätt ändå] eller [Ja].

5 Ange maskinens URL-adress och klicka på [Nästa].

Ange URL-adressen med följande format:

Normalt format:

http://<maskinens domännamn eller IP-adress>:631*/ipp

* 1 Vanligtvis ska "631" vara angivet som portnummer.

Om IPF-portnumret har ändrats på maskinen ska det

nya portnumret anges.

När SSL används:

https://<maskinens domännamn eller IP-adress>:<portnummer*2>/ipp

* 2 Vanligtvis kan portnumret och kolontecknet ":" precis

före portnumret utelämnas. Om IPF-portnumret för

SSL har ändrats på maskinen ska det nya portnumret

anges.

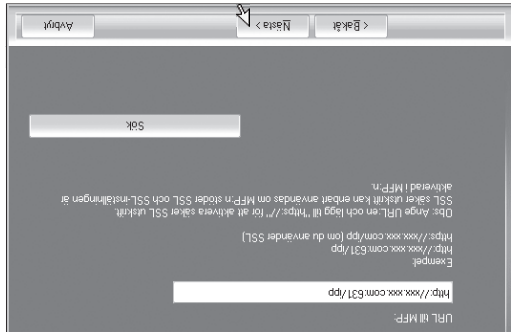

Om datorn och maskinen är anslutna till samma lokala nätverk kan du söka efter maskinen genom att klicka på knappen [Sök]. Maskinens URL-adress visas. Markera URL-adressen och klicka på knappen [OK]. Skärmbilden ovan visas på nytt och maskinens URL-adress anges automatiskt.

6 Genomför steg 5 till 12 på sid. 13 för att fortsätta installationen.

Installationen är klar.

- Efter installationen, se "KONFIGURERA SKRIVARDRIVRUTINEN FÖR DE TILLVAL SOM ÄR INSTALLERADE I MASKINEN" (sid. 22) för information om konfiguration av skrivardrivrutinens inställningar.
- Om du installerade PS-skrivardrivrutinen eller PPD-drivrutinen, kan PS-visningssteckensnittet installeras från CD-skivan "PRINTER UTILITIES" som medföljer PS3 expansionssets. Se "INSTALLERA PS-TECKENSNITTEN" (sid. 28).

► Skriv ut med hjälp av IPP-funktionen och SSL-funktionen

IPP-funktionen kan användas för att skriva ut till maskinen över ett nätverk med hjälp av HTTP-protokollet. När maskinen finns på en annan plats, kan den här funktionen användas i stället för faxfunktionen och skriva ut med högre kvalitet än en fax. IPP-funktionen kan också användas i kombination med SSL-funktionen (krypterad kommunikation) för att kryptera utskriftsdata. På så sätt kan säker utskrift ske utan bekymmer för att data läcker ut till andra.

Konfigurera "SSL-inställningarna" i maskinens systeminställningar (administratör) så att du kan använda SSL-funktionen. För att konfigurera inställningarna, se "SYSTEMINSTÄLLNINGAR" i Bruksanvisningen.

När programväljarskärmerna visas i steg 6 i "ÖPNNA (FÖR ALLA PROGRAM)" (sid. 8), utför stegen nedan.

1 Klicka på knappen [Drivrutin för utskrift].

För att installera PC-faxdrivrutinen, klicka på knappen [PC-faxdrivrutin] på CD-skivan "Disc 2".

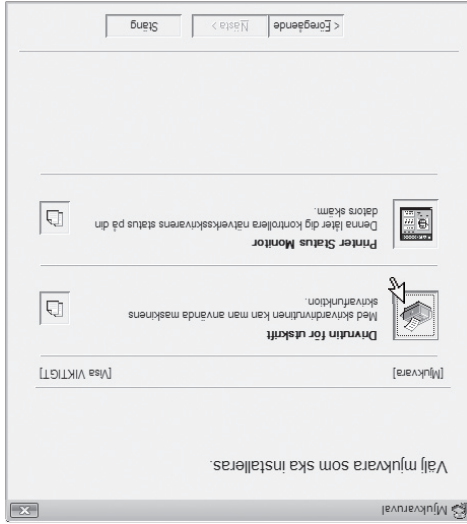

* Övanstående skärmbild visas vid användning av CD-skivan "Disc 1".

2 Klicka på [Anpassad inställning].

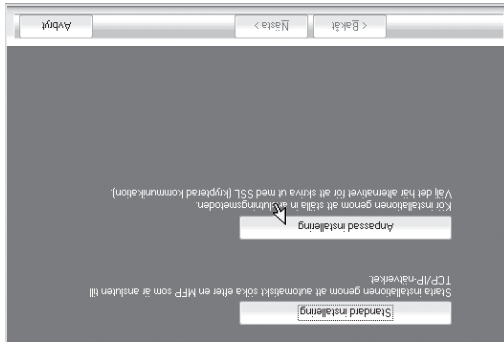

3 När du tillfrågas hur skrivaren är ansluten markerar du [IPP] och klickar på [Nästa].

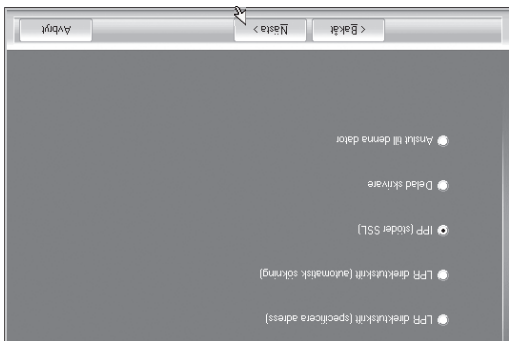

4 Om en proxyserver används anger du proxyservern och klickar på [Nästa].

Du anger en proxyserver genom att markera [Skriv ut via proxyservern] och ange [Adress] och [Portnummer].

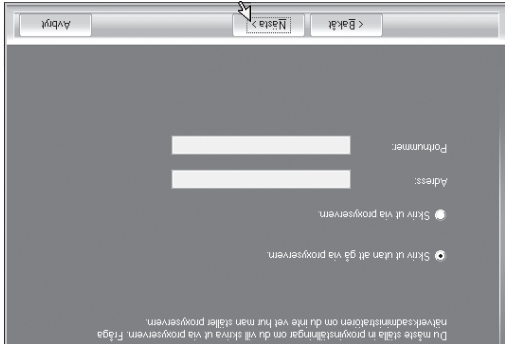

5 När modellvalsönstret visas markerar du maskinens modellnamn och klickar på knappen [Nästa].

6 När önstret för val av drivrutin öppnas, välj den skrivardrivrutin som skall installeras och klicka på [Nästa].

Kryssa i rutan för den skrivardrivrutin du vill installera så att en markering (☑) visas.

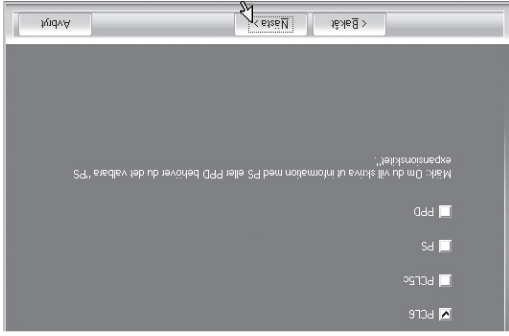

- När PC-Fax drivrutin installeras, visas inte denna skärm. Gå till nästa steg.
- PS3 expansionssetts krävs för att använda skrivardrivrutinen för PS eller drivrutinen för PPD.
- Rutan för [PPD] visas endast om du använder Windows 2000/XP/Server 2003/Vista/Server 2008.

7 Välj om du vill att skrivaren ska vara standardskrivare och klicka på knappen [Nästa].

Om du installerar flera skrivardrivrutiner markerar du den skrivardrivrutin som ska användas som standardskrivare. Om du inte vill ange en av skrivardrivrutinerna som standardskrivare markerar du [Nej].

8 När önstret med skrivarens namn visas klickar du på [Nästa].

Om du vill ändra skrivarens namn anger du önskat namn.

9 När du tillfrågas om du vill installera visningssteckensnitt markerar du ett svar och klickar på knappen [Nästa].

- När PC-Fax drivrutin installeras, visas inte denna skärm. Gå till nästa steg.
- Om du inte installerar PCL-skrivardrivrutinen (du installerar PS-skrivardrivrutinen eller PPD-drivrutinen), markera du [Nej] och klicka på [Nästa].

10 Följ anvisningarna på skärmen.

Läs meddelandet i önstret som visas och klicka på knappen [Nästa].
Installationen påbörjas.

- Om du använder Windows Vista/Server 2008 Och ett önstret med en säkerhetsvarning visas klickar du på [Installera drivrutinen ändå].
- Om du använder Windows 2000/XP/Server 2003 Om ett varningsmeddelande om Windows logotypstest eller digital signatur visas klickar du på [Fortsätt ändå] eller [Ja].

11 När meddelande om att installationen är klar visas klickar du på knappen [OK].

12 Klicka på knappen [Stäng] i önstret i steg 1.

Efter installationen kan ett meddelande visas där du uppmanas starta om datorn. Om det meddelandet visas klickar du på knappen [Ja] så att datorn startas om.

Installationen är klar.

- Efter installationen, se "KONFIGURERA SKRIVARDRIVRUTINEN FÖR DE TILLVAL SOM ÄR INSTALLERADE I MASKINEN" (sid. 22) för information om konfiguration av skrivardrivrutinens inställningar.
- Om du installerade PS-skrivardrivrutinen eller PPD-drivrutinen, kan PS-visningssteckensnittet installeras från CD-skivan "PRINTER UTILITIES" som medföljer PS3 expansionssetts. Se "INSTALLERA PS-TECKENSNITTEN" (sid. 28).

► Installation med specificering av maskinadressen

Om maskinen inte hittas pga. Att den inte är påslagen eller av annan orsak kan installationen utföras genom att mata in maskinens namn (värdnamn) eller IP-adress.

När programväljarskärm visas i steg 6 i "ÖPNÄ (FÖR ALLA PROGRAM)" (sid. 8), utför stegen nedan.

1 Klicka på knappen [Drivrutin för utskrift]

För att installera PC-faxdrivrutinen, klicka på knappen [PC-faxdrivrutin] på CD-skivan "Disc 2".

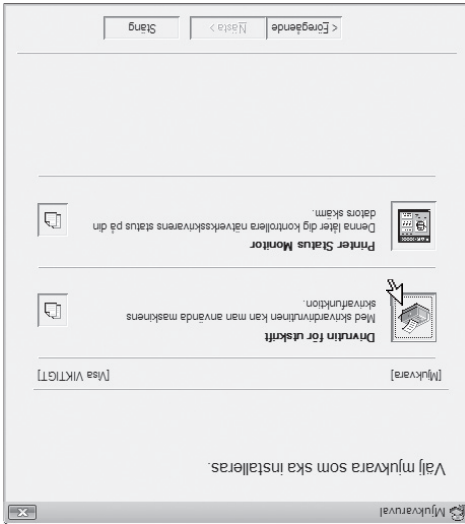

* Ovanstående skärmbild visas vid användning av CD-skivan "Disc 1".

2 Klicka på [Anpassad installation]

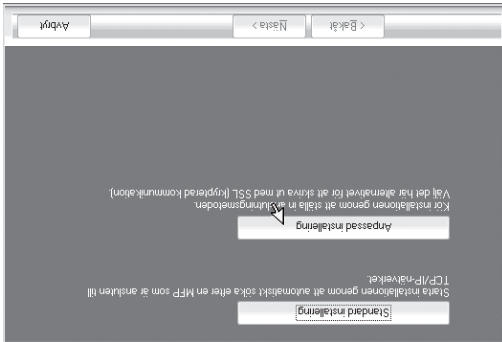

3 När du tillfrågas hur skrivaren är ansluten väljer du [LPR Direct Print (specificera adress)] och klickar på knappen [Nästa].

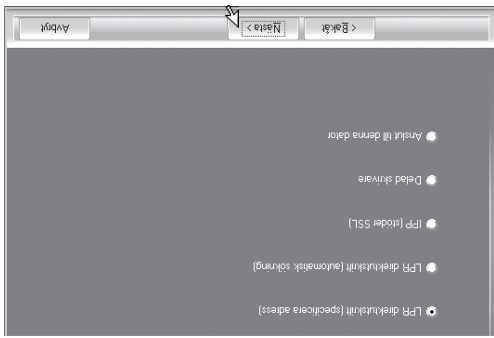

4 Ange maskinens namn (värdnamn) eller IP-adress och klicka på knappen [Nästa].

☞ Kontrollera maskinens IP-adress (sid. 7)



6 När du tillfrågas om du vill att skrivaren ska vara standardskrivare gör du ett val och klickar sedan på [Nästa].

Om du installerar flera skrivardrivrutiner markerar du den skrivardrivrutin som ska användas som standardskrivare. Om du inte vill ange en av skrivardrivrutinerna som standardskrivare markerar du [Nej].

Om du klickade på knappen [Anpassad installation] i steg 2 visas följande fönster:

• **Fönstret Skrivarnamn**
Om du vill ändra skrivarens namn anger du önskat namn och klickar på [Nästa].

• **Fönster som bekräftar installationen av teckensnittet**

Om du vill installera teckensnittet för PCL-skrivardrivrutinen markerar du [Ja] och klickar på [Nästa].

• När PC-Fax drivrutin installeras, visas inte denna skärm. Gå till nästa steg.

• Om du inte installerar PCL-skrivardrivrutinen (du installerar PS-skrivardrivrutinen eller PPD-drivrutinen), markera du [Nej] och klickar på [Nästa].

7 Följ anvisningarna på skärmen.

Läs meddelandet i fönstret som visas och klicka på knappen [Nästa].
Installationen påbörjas.

- **Om du använder Windows Vista/Server 2008**
Och ett fönster med en säkerhetsvarning visas klickar du på [Installera drivrutinen ändå].
- **Om du använder Windows 2000/XP/Server 2003**
Om ett varningsmeddelande om Windows logotypstest eller digital signatur visas klickar du på [Fortsätt ändå] eller [Ja].

8 När meddelande om att installationen är klar visas klickar du på knappen [OK].

9 Klicka på knappen [Stäng] i fönstret i steg 1.

Efter installationen kan ett meddelande visas där du uppmanas starta om datorn. Om det meddelandet visas klickar du på knappen [Ja] så att datorn startas om.

Installationen är klar.

- Efter installationen, se "KONFIGURERA SKRIVARDRIVRUTINEN FÖR DE TILLVAL SOM ÄR INSTALLERADE I MASKINEN" (sid. 22) för information om hur du konfigurerar skrivardrivrutinens installationer.
- Om du installerade PS-skrivardrivrutinen eller PPD-drivrutinen, kan PS-visningsteckensnittet installeras från CD-skivan "PRINTER UTILITIES" som medföljer PS3 expansionssets. Se "INSTALLERA PS-TECKENSNITTEN" (sid. 28).
- Om du använder maskinen som en delad skrivare, se "ANVÄNDA MASKINEN SOM EN DELAD SKRIVARE" (sid. 20) för information om hur du installerar skrivardrivrutiner på varje klientdator.

2 Klicka på knappen [Standard installation].

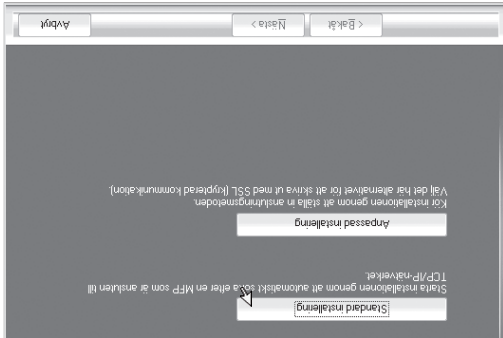

Om du väljer [Anpassad installation] kan du ändra alternativen nedan. Om du väljer [Standard installation] sker installationen så som anges nedan.

- Maskinanslutningsmetod: LPR Direktuteskript (automatisk sökning)
- Ange som standardskrivare: Ja (exkludera PC-Fax-drivrutinen)
- Skrivardrivrutinens namn: Kan inte ändras
- PCL-visningsstreckensnitt: Installerad

Om du väljer [Anpassad installation] markerar du [LPR-direktuteskript (automatisk sökning)] och klickar på knappen [Nästa].

- Om du valde något annat än [LPR-direktuteskript (automatisk sökning)], se följande sidor:
- LPR Direktuteskript (specificera adress) Sid. 12
- IP: sidan 14
- Delad skrivare: Sid. 20
- Anslut till denna dator: sid. 16

3 Skrivare som är anslutna till nätverket identifieras. Markera maskinen och klicka på [Nästa].

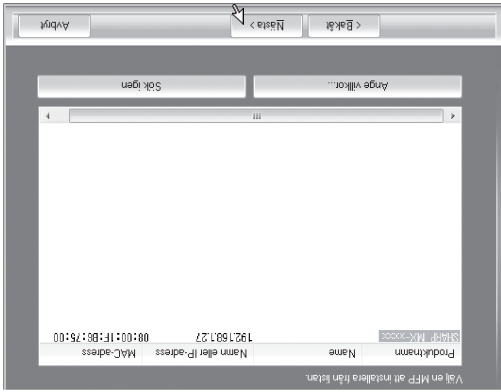

- Om maskinen inte kan hittas kontrollerar du att maskinen är igång och att maskinen är ansluten till nätverket. Sedan klickar du på [Sök igen].
- Du kan även klicka på [Ange villkor] och söka efter maskinen genom att ange maskinens namn (värdnamn) eller IP-adress.
- Kontrollera maskinens IP-adress (sid 7)

4 Ett bekräftelsefönster visas. Kontrollera innehållet och klicka på knappen [Nästa].

5 När fönstret för val av drivrutin öppnas, välj den skrivardrivrutin som skall installeras och klicka på [Nästa].

Kryssa i rutan för den skrivardrivrutin du vill installera så att en markering (☑) visas.

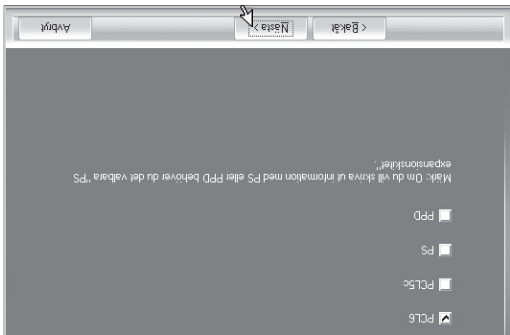

- När PC-Fax drivrutin installeras, visas inte denna skärm. Gå till nästa steg.
- PS3 expansionsset krävs för att använda skrivardrivrutinen för PS eller drivrutinen för FPD.
- Rutan för [PPD] visas endast om du använder Windows 2000/XP/Server 2003/Vista/Server 2008.

INSTALLERA SKRIVARDRIVRUTINEN / PC-FAX-DRIVRUTINEN

När du vill installera skrivardrivrutinen eller PC-Fax-drivrutinen följer du respektive procedur i det här avsnittet beroende på om maskinen är ansluten till ett nätverk eller om den är ansluten med en USB-kabel.

☛ NÄR MASKINEN ANSLUTS MED EN USB-KABEL (sid 16)

NÄR MASKINEN ÄR ANSLUTEN TILL ETT NÄTVERK

I det här avsnittet förklaras hur du installerar skrivardrivrutinen och PC-Fax-drivrutinen när maskinen är ansluten till ett Windows-nätverk (TCP/IP-nätverk).

Operativsystem som stöds: Windows 98/Me/NT 4.0*/2000*/XP*/Server 2003*/Vista*/Server 2008*

* Administratörsbehörighet krävs för att installera programvaran.

- PS3 expansionssett krävs för att använda skrivardrivrutinen för PS eller drivrutinen för PPD. Läggt till skrivare.
- Hur du installerar PPD-drivrutinen när Windows 98/Me/NT 4.0 används beskrivs i "ANVÄNDA WINDOWS STANDARD-PS-SKRIVARDRIVRUTIN (Windows 98/Me/NT 4.0)" (sid. 21) och installera drivrutinen med hjälp av guiden.
- Om du vill använda maskinen som en nätverkskrivare i Windows NT 4.0 måste "TCP/IP Protocol" vara installerat i datorn. Om det inte är installerat, läs du i hjälpen för Windows NT 4.0 hur du installerar "TCP/IP Protocol".
- Hur du skriver ut på maskinen över Internet med hjälp av IPP-funktionen när maskinen är installerad på en annan plats, eller skriver ut med hjälp av SSL-funktionen (krypterad kommunikation), beskrivs i "Skriva ut med hjälp av IPP-funktionen och SSL-funktionen" (sid. 14) och installera skrivardrivrutinen eller PC-Faxdrivrutinen.
- Installationsproceduren i det här avsnittet gäller för både skrivardrivrutinen och PC-Fax-drivrutinen. Förklaringarna är dock centrerade kring skrivardrivrutinen.

► Standardinstallation

När programväljarskärmerna visas i steg 6 i "ÖPNNA (FÖR ALLA PROGRAM)" (sid. 8), utför stegen nedan.

1 Klicka på knappen [Drivrutin för utskrift].

För att installera PC-faxdrivrutinen, klicka på knappen [PC-faxdrivrutin] på CD-skivan "Disc 2".

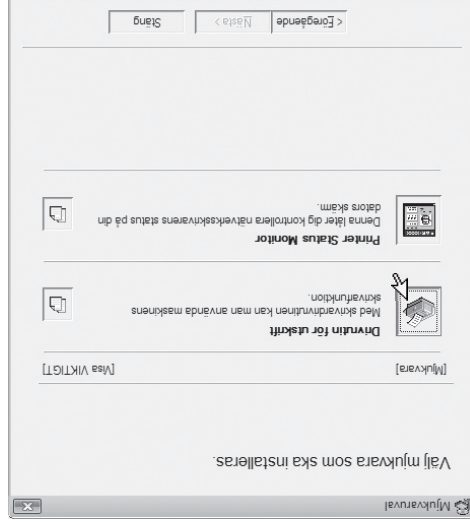

* Ovanstående skärmbild visas vid användning av CD-skivan "Disc 1".

KONFIGURERING I WINDOWS-MILJÖ

I det här avsnittet förklaras hur du installerar programvaran och konfigurerar inställningarna så att skrivare- och scannerfunktionerna hos maskinen kan användas med en Windows-dator.

För användare av Windows 98/Me/NT4.0

CD-skivan inkluderar inte program för Windows 98/Me/NT4.0.

Kontakta din återförsäljare eller närmaste auktoriserade servicerepresentant om du vill ha programvara för Windows 98/Me/NT4.0.

ÖPPNA (FÖR ALLA PROGRAM)

1 Sätt in "Software CD-ROM" i datorns CD-enhet.

- Om du installerar skrivardrivrutinerna, mata in CD-skivan "Software CD-ROM" som är märkt "Disc 1" i datorns CD-ROM-enhet.
- Om du installerar PC-faxdrivrutinen eller skannerdrivrutinen, mata in CD-skivan "Software CD-ROM" som är märkt "Disc 2" i datorns CD-ROM-enhet.

2 Klicka på knappen [Start] (), klicka på [Den här datorn] och dubbelklicka sedan på ikonen [CD-ROM] ().

- I Windows XP/Server 2003 klickar du på knappen [Start], sedan på [Den här datorn] och dubbelklickar sedan på ikonen [CD-ROM].
- I Windows 2000 dubbelklickar du på [Den här datorn] och dubbelklickar sedan på ikonen [CD-ROM].

3 Dubbelklicka på ikonen [Installation] ().

I Windows Vista/Server 2008, om ett meddelande visas i som uppmanar dig att bekräfta, klickar du på [Tillåt].

4 Fönstret "LICENSVILLKOR" visas. Se till att du förstår innehållet i licensavtalet och klicka sedan på knappen [Ja].

Du kan visa "LICENSVILLKOR" på ett annat språk genom att välja önskat språk på språkmenyn. Om du fortsätter du installationen med det valda språket.

5 Läs meddelandet i fönstret "Välkommen" och klicka sedan på knappen [Nästa].

6 Programväljarskärm visas.

Innan programvaran installeras, klicka först på [Visa VIKTIGT] för att se detaljerad information om programmet.

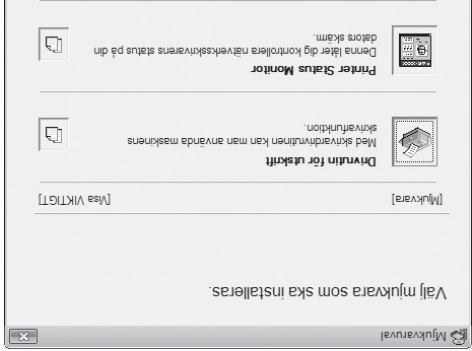

* Ovanstående skärmbild visas när CD-skivan "Disc 1" används.

För följande steg, se tillämplig sida nedan för det program du installerar.

- **INSTALLERA SKRIVARDRIVRUTINEN / PC-FAX-DRIVRUTINEN**
- **NÄR MASKINEN ÄR ANSLUTEN TILL ETT NÄTVERK**
- Standardinstallation: sidan 9
- Installation med specificering av maskinadressen: sidan 12
- Skriv ut med hjälp av IPP-funktionen och SSL-funktionen: sidan 14
- **NÄR MASKINEN ANSLUTS MED EN USB-KABEL:**
- sidan 16
- **ANVÄNDA MASKINEN SOM EN DELAD SKRIVARE:**
- sidan 20
- **INSTALLERA PRINTER STATUS MONITOR:** sidan 25
- **INSTALLERA SKANNERDRIVRUTINEN:** sidan 26

ANSLUTA MASKINEN

ANSLUTA TILL ETT NÄTVERK

När du vill ansluta maskinen till ett nätverk ansluter du LAN-kabeln till maskinens nätverkskontakt. Använd skärmd

LAN-kabel.

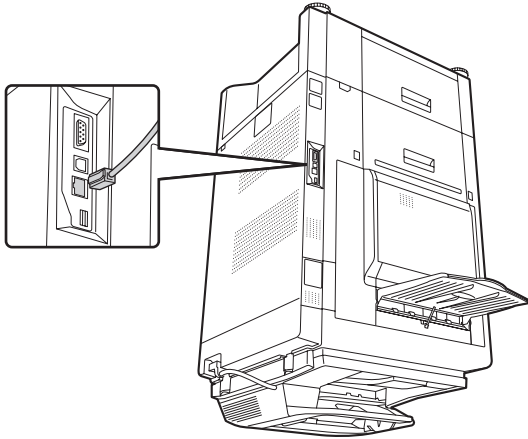

När du har anslutit maskinen till ett nätverk måste du konfigurera IP-adress och andra nätverksinställningar innan du installerar programvaran. (Standardinställningen för IP-adress är att ta emot IP-adress automatiskt när maskinen används i en DHCP-miljö.)
Nätverksinställningar kan konfigureras med "Nätverks-Inställningar" i systeminställningarna (administratör) på maskinen.

- Om maskinen används i en DHCP-miljö kan maskinens IP-adress ändras. Om det sker är utskrift inte möjligt. Problemet kan undvikas genom att du använder en WINS-server eller tilldelar en permanent IP-adress till maskinen.
- I den här manualen förklaras hur du konfigurerar programvaran i Windows-nätverksmiljö och Macintosh-nätverksmiljö.



► Kontrollera maskinens IP-adress

Du kan kontrollera maskinens IP-adress genom att skriva ut "Lista Över Alla Användarinställningar" i systeminställningarna. Följ de här stegen när du vill skriva ut "Lista Över Alla Användarinställningar":
Tryck på [SYSTEM-INSTÄLLNINGAR], därefter på [Listutskrift (Användare)] och tryck slutligen på knappen [Skriv ut] för "Lista Över Alla Användarinställningar".

ANSLUTA MASKINEN MED EN USB-KABEL (Windows)

Maskinen kan anslutas till en dator med hjälp av en USB-kabel om datorn är en Windows-dator. (Maskinens USB-gränssnitt kan inte användas i Macintosh-miljö.)

Maskinen och datorn bör vara anslutna medan skrivardrivrutinen installeras. Om en USB-kabel ansluts innan skrivardrivrutinen installeras kommer skrivardrivrutinen inte installeras korrekt. Hur du ansluter en USB-kabel beskrivs i "NÄR MASKINEN ANSLUTS MED EN USB-KABEL" (sid 16).

PROGRAMVARUKRAV

Följande krav måste uppfyllas för att programvaran som beskrivs i den här handboken ska kunna användas.

Operativsystem omgivelse*1	Programvaror	Påkrävd expansionsatts	Forbindelsestyp*1
Windows	PCL6 skrivardriver, PCL5c skrivardriver	Kan brukas! standardkonfigurationen.	Netverk/ USB
	PS skrivardriver, PPD-driver	PS3 expansionsatts	
	PC-fax driver*2	Expansionsatts för fax*3	
	Skannerdriver	Kan brukas! standardkonfigurationen.	Bare netverk (kan ikke brukes med en USB-kobling)
Printer Status Monitor Printer Administration Utility	Macintosh PPD-fil		
Macintosh		PS3 expansionsatts	

*1 Se "SYSTEMKRAV" (sidan 5) för vilka typer av datorer och operativsystem som programvaran kan köras på.

*2 Om du vill använda PC-Fax-drivrutinen måste Internet Explorer 4.0 eller senare vara installerad i datorn.

*3 När expansionsatts för Internetfax är installerad kan PC-Fax-drivrutinen uppdateras med hjälp av cd-rom-skivan "PRINTER UTILITIES" så att drivrutinen kan användas som en PC-I-Fax-drivrutin. I sådana fall kan drivrutinen

användas utan expansionsatts för fax.

KONTROLLERA SYSTEMKRAVEN

SYSTEMKRAV

Innan du installerar programvaran som beskrivs i den här manualen måste du kontrollera att datorn uppfyller följande krav.

	Windows	Macintosh*4
Operativsystem	Windows 98, Windows Me, Windows NT Workstation 4.0 (Service Pack 5 eller senare)*1, Windows 2000 Professional, Windows XP Professional, Windows XP Home Edition, Windows 2000 Server, Windows Server 2003, Windows Vista, Windows Server 2008	Mac OS 9.0 till 9.2, Mac OS X v10.2.8, Mac OS X v10.3.9, Mac OS X v10.4.11, Mac OS X v10.5 till 10.5.1
Datortyp	IBM PC/AT-kompatibel dator Utrustad med ett 10Base-T/100Base-TX/1000Base-T LAN-kort eller utrustad som standard med en USB 2.0*2/1.1*3-port.	En miljö där något av de upprepade kan fungera fullt ut (inklusive Macintosh-datorer med en Intel-processor).
Display	En upplösning på 1024 x 768 och 16-bitars färg eller högre rekommenderas.	
Andra maskinvarukrav	En miljö där något av ovanstående operativsystem kan fungera fullt ut.	

*1 USB stöds ej. Det går inte att installera skannerdrivrutinen.

*2 Maskinens USB 2.0-port överför endast data med den hastighet som anges i standarden USB2.0 (Hi-Speed) om Microsoft USB 2.0-drivrutin är förinstallerad i datorn eller om USB 2.0-drivrutinen för Windows 2000 Professional/XP/Vista som Microsoft tillhandahåller via "Windows Update" är installerad.

*3 Kompatibel med modeller som är förinstallerade med Windows 98, Windows Me, Windows 2000 Professional, Windows XP Professional, Windows XP Home Edition, Windows 2000 Server, Windows Server 2003, Windows Vista eller Windows Server 2008 och som är utrustade som standard med ett USB-gränssnitt.

*4 Kan inte användas när maskinen är ansluten med en USB-kabel. PC-Fax-drivrutinen och scannerdrivrutinen kan inte användas.



• För användare av Windows 98/Me/NT4.0

CD-skivan inkluderar inte program för Windows 98/Me/NT4.0.

Kontakta din återförsäljare eller närmaste auktoriserade servicerepresentant om du vill ha programvara för Windows 98/Me/NT4.0.

• För Windows NT 4.0/2000/XP/Server 2003/Vista/Server 2008

För att utföra åtgärderna som beskrivs i den här manualen som installation av programvara och konfiguration av installationer efter installation måste man ha administratörbehörighet.

ANDRA CD-SKIVOR

► Cd-skivan "PRINTER UTILITIES" som medföljer PS3 expansionsatts (för Windows/Macintosh)

Denna innehåller de visningssteckensnitt som används med PS-skrivardrivrutinen. (Installera PS-skrivardrivrutinen och PSD-filen för Macintosh från "Software CD-ROM";)  INSTALLERA PS-TECKENSNITTEN (sid 28)

► Cd-skivan "PRINTER UTILITIES" som medföljer expansionsatts för Internetfax (för Windows)

Den här cd-skivan används för att uppdatera PC-Fax-drivrutinen på "Software CD-ROM" så att den kan användas för att skicka Internetfax (PC-I-Fax-funktion). Om du vill använda PC-I-Fax-funktionen installerar du först PC-Fax-drivrutinen från "Software CD-ROM" och sedan kör du installationsprogrammet på den här cd-skivan. Om PC-Fax-drivrutinen redan är installerad kör du endast installationsprogrammet. (Du behöver inte installera om PC-Fax-drivrutinen.)  INSTALLERA SKRIVARDRIVRUTINEN / PC-FAX-DRIVRUTINEN (sid 9)

► Cd-skivan "Sharpdesk/Network Scanner Utilities" (för Windows)

Detta innehåller programvara som hjälper dig få så mycket som möjligt ur bilderna som du skannar på maskinen. Programvaran innehåller "Sharpdesk" ett dokumenthanteringsprogram för skrivbordet som möjliggör integrerad hantering av scannade bilder och filer som skapats med olika programvara. Om du vill använda scannerfunktionen "Scanna till skrivbord" måste "Network Scanner Tool" vara installerat från cd-skivan. För programvarans systemkrav se manualen (PDF-format) i "Manual"-mappen eller Readme-filen" på cd-romskivan. För information om hur du installerar programvaran, se "Sharpdesk Installationsmanual".

Programvara för Windows

• PC-Fax Drivrutin

Med den kan du skicka en fil från datorn som ett fax på samma sätt som du skriver ut filen. (När tillvalet för fax är installerat.)

Även om faxfunktionen inte har installerats kan PC-Fax-drivrutinen uppdateras med hjälp av CD-ROM i

expansionssets för Internetfax så att du kan skicka en fil från din dator som ett Internetfax på samma sätt som du skriver ut en fil.

☞ INSTALLERA SKRIVARDRIVRUTINEN / PC-FAX-DRIVRUTINEN (sid 9)

Följande programvara kan endast användas när maskinen är ansluten till ett nätverk.

• Scannerdrivrutin (TWAIN drivrutin)

Med denna kan du använda maskinens scannerfunktion från ett TWAIN-kompatibelt program.

☞ INSTALLERA SKANNERDRIVRUTINEN (sid 26)

• Printer Administration Utility

Med detta kan administratören övervaka maskinens och konfigurera maskinens inställningar från en dator. För

att installera och använda Printer Administration Utility, läs Readme-filen och manualen i pdf-format på

cd-romskivan "Software CD-ROM" (Disc 2). Filen Readme och manualen finns i följande mapp på CD-ROM

skivan. (Byt ut bokstaven för din cd-romenhet mot "R" i följande sökväg.)

R:\Sadmin\Documents\Swedish

Programvara för Macintosh

• PPD-fil

Detta är skrivarbesskrivningsfilen som gör det möjligt att använda maskinen som en PostScript 3-kompatibel skrivare. P3 expansionssets krävs för att du ska kunna använda maskinen i Macintosh-miljö.

☞ MAC OS X (sid 31)



☞ MAC OS 9.0 - 9.2.2 (sid 36)

• För att kunna använda maskinen som en skrivare i en Macintosh-miljö krävs expansionssetsen för

skrivaren och expansionssetsen P3. Maskinen måste även vara ansluten till ett nätverk. En

• Scannerdrivrutinen och PC-Fax-drivrutinen kan inte användas i en Macintosh-miljö.

- **Printer Status Monitor (kan endast användas när maskinen är ansluten till ett nätverk.)** Med denna kan du övervaka maskinens status på datorns bildskärm.  INSTALLERA PRINTER STATUS MONITOR (sid 25)

Med PPD-drivrutinen kan maskinen användas den vanliga Windows PS-skrivardrivrutinen.  NÄR MASKINEN ÄR ANSLUTEN TILL ETT NÄTVERK (sid 9)  NÄR MASKINEN ANSLUTS MED EN USB-KABEL (sid 16)

- PPD-driver

Incorporated.

PS-skrivardrivrutinen kan användas för sidbeskrivningsspråket PostScript 3 utvecklat av Adobe Systems

- PS-skrivardrivrutin

Maskinen fungerar tillsammans med Hewlett-Packard PCL6 och PCL5c-språk för skrivarmanövering. Det rekommenderas att skrivardrivrutinen PCL6 används. Om du har svårigheter att skriva ut från äldre programvara när du använder skrivardrivrutinen PCL6, använd då skrivardrivrutinen PCL5c istället.

- PCL6- och PCL5c-skrivardrivrutiner

Med dessa kan maskinen användas som en skrivare.

• Skrivardrivrutin

Programvara för Windows

Disc 1

 **För användare av Windows 98/Me/NT 4.0**
 CD-skivan inkluderar inte program för Windows 98/Me/NT 4.0.
 Kontakta din återförsäljare eller närmaste auktoriserade servicerepresentant om du vill ha programvara för Windows 98/Me/NT 4.0.

Den cd-skiva "Software CD-ROM" som medföljde enheten innehåller skrivardrivrutiner och annan programvara. Cd-paketet "Software CD-ROM" består av 2 skivor.

SOFTWARE CD-ROM

Den programvara som kan användas med maskinen finns på de cd-skivor som medföljer maskinen och expansionssettarna.
 Innan programvaran installeras ska man kontrollera att datorn och maskinen uppfyller kraven som beskrivs i "KONTROLLERA SYSTEMKRAVEN" (sida 5).

CD-SKIVOR OCH PROGRAMVARA

I det här kapitlet beskrivs de program som gör att du kan använda skivar- och scannerfunktionerna i maskinen, cd-skivan som innehåller programvaran och de sidor där installationsprocedurerna återfinns.

INNAN DU INSTALLERAR PROGRAMVARAN

1

INNEHÅLLSFÖRTECKNING

1 INNAN DU INSTALLERAR PROGRAMVARAN

CD-SKIVOR OCH PROGRAMVARA	2
• SOFTWARE CD-ROM	2
• ANDRA CD-SKIVOR	4
KONTROLLERA SYSTEMKRAVEN	5
• SYSTEMKRAV	5
• PROGRAMVARUKRAV	6
ANSLUTA MASKINEN	7
• ANSLUTA TILL ETT NÄTVERK	7
• ANSLUTA MASKINEN MED EN USB-KABEL	7
(Windows)	7

2 KONFIGURERING I WINDOWS-MILJÖ

ÖPPNA (FÖR ALLA PROGRAM)	8
INSTALLERA SKRIVARDRIVNINGEN / PC-FAX-DRIVNINGEN	9
• NÄR MASKINEN ÄR ANSLUTEN TILL ETT NÄTVERK	9
• NÄR MASKINEN ANSLUTS MED EN USB-KABEL	16
• ANVÄNDA MASKINEN SOM EN DELAD SKRIVARE	20
• ANVÄNDA WINDOWS	20
• ANVÄNDA PS-SKRIVARDRIVNINGEN	21
(Windows 98/Me/NT 4.0)	21
• KONFIGURERA SKRIVARDRIVNINGEN FÖR DE TILLVAL SOM ÄR INSTALLERADE I MASKINEN	22
INSTALLERA PRINTER STATUS MONITOR	25
INSTALLERA SKANNERDRIVNINGEN	26
INSTALLERA PS-TECKENSITTEN	28
ÄNDRA PORTEN	29

3 KONFIGURERING I MACINTOSH-MILJÖ

MAC OS X	31
MAC OS 9.0 - 9.2.2	36
OM INSTALLATIONEN INTE LYCKAS	38
BORTTAGNING AV PROGRAMVARAN	41

4 FELSÖKNING

Tack för att du har valt den här produkten. Den här manualen förklarar hur man installerar och konfigurerar programvaran som gör att maskinen kan användas som skrivare eller scanner till en dator. I manualen förklaras även hur du installerar skrivardrivrutiner och programvara som används när expansionssets är installerade och hur du installerar scannerdrivrutinen.

Om programmet inte installeras som det ska eller om du behöver avinstallera det, se "4. FELSÖKNING" (sid 38).

Observera att

- I handbokens förklaringsföretag att du har kännedom om hur du arbetar med en Windows- eller Macintosh-dator. För ytterligare upplysningar om ditt operativsystem, läs bruksanvisningen för ditt operativsystem eller använd funktionen för online-hjälp.
- Förklaringsarna till skärmbilderna och procedurerna i den här handboken gäller främst för Windows Vista® i Windows®-miljöer och Mac OS X v10.4 i Macintosh-miljöer. Fönstren som visas kan variera beroende på operativsystemets version.
- När det står "MX-xxxx" i manualen ska du ersätta "xxxx" med namnet på din modell.
- Handboken innehåller referenser till faxfunktionen. Lägga dock märke till att faxfunktionen inte är tillgänglig i vissa länder eller regioner.
- Denna handbok har utarbetats med stor noggrannhet. Kontakta ditt lokala servicekontor om du har några kommentarer till eller frågor om manualen.
- Denna produkt har genomgått noggranna kvalitetskontroller och kvalitetsbesiktningar. Om det mot förmodan skulle uppstå ett fel eller något annat problem ber vi dig kontakta din återförsäljare eller lokala auktoriserade servicerepresentant.
- Förutom de fall som regleras enligt lag ansvarar SHARP ej för fel som uppstår vid användning av produkten eller dess tillbehör, eller för fel på grund av felaktig användning av produkten eller dess tillbehör, eller för någon annan skada som kan ha uppstått på grund av användning av produkten.

Varning

- Reproduktion, anpassning eller översättning av innehållet i denna manual är ej tillåtet utan skriftligt tillstånd, förutom när upphovsrättslagen tillåter det.
- All information i denna bruksanvisning kan ändras utan tillkännagivande.

Illustrationer och manöverpanelen som visas i denna manual

Kringutrustningen är vanligtvis tillgänglig som tillbehör, men med vissa modeller ingår en del tillbehör som standard. Förklaringarna i den här handboken förutsätter att ett högerfack och stativ/2 x 500-arks pappersmagasin är installerade på maskinen. För vissa funktioner och procedurer förmodar förklaringarna att enheter andra än ovanstående är installerade.

Fönster, meddelanden och knappnamn som står i manualen kan skilja sig mot vad maskinen visar på grund av förbättringar och modifieringar av produkten.

PROGRAMVARULICENS

PROGRAMVARULICENSEN visas när du installerar programvaran på cd-skivan. Genom att använda hela eller delar av programvaran på cd-skivan eller i maskinen samtycker godtar du villkoren i PROGRAMVARULICENSEN.

För användare av Windows 98/Me/NT 4.0

CD-skivan inkluderar inte program för Windows 98/Me/NT 4.0.

Skannerdrivrutinen kan inte installeras i Windows NT 4.0.

Installationshandbok

INNAN DU INSTALLERAR
PROGRAMVARAN

KONFIGURERING I
WINDOWS-MILJÖ

KONFIGURERING I
MACINTOSH-MILJÖ

FELSÖKNING

Sharpdesk Installationsmanual

TRYCKT I FRANKRIKE
TINSW4304GHZZ



Var vänlig se andra sidan för att ansluta till "Säkerhetsmanual".

Dessa manualer är miljövänligt sammansatta.

Ha alltid manualen nära till hands.

Denna produkt kan bara installeras på det antal datorer som överensstämmer med antalet licenser. Om installationen ska göras på ytterligare datorer krävs nya licenser.

Sharpdesk Serienummer

Spara denna manual eftersom den innehåller information som är mycket viktig.