

**SHARP**<sup>®</sup>

DIGITALT MULTIFUNKTIONELLT FULLFÄRGSSYSTEM  
MX-4140N/MX-4141N/MX-5140N/MX-5141N

# SNABBSTARTSMANUAL

Förvara den här manualen på ett lättillgängligt ställe så att du kan använda den vid behov.



## För användare av faxfunktionen

---

### ■ Viktiga säkerhetsinstruktioner

- Om något i din telefonutrustning inte fungerar ordentligt, ska du omedelbart avlägsna det från din telefonlinje, eftersom det annars kan skada telefonnätverket.
- Installera aldrig telefonledningar i åskväder.
- Installera aldrig telefonuttag i våta utrymmen, om inte uttaget är avsett speciellt för våta utrymmen.
- Rör aldrig vid blanka telefonledningar eller terminaler såvida inte telefonlinjen har varit bruten på nätverksgränssnittet.
- Var försiktig när du installerar eller modifierar telefonlinjer.
- Undvik att använda telefonen (förutom de sladdlösa) under en elektrisk storm. Det finns risk för elstötar från blixtar.
- Använd ej en telefon till rapportering av gasläcka i närheten av läckan.
- Installera eller använd inte maskinen i närheten av vatten, eller när du är våt. Se till att inte spilla vätska på maskinen.
- Spara dessa instruktioner.

### ■ Försiktighet!

---

Dra ut nätkabeln ur vägguttaget för att koppla bort strömmen helt och hållet.

Utrustningen bör installeras nära ett lättillgängligt vägguttag.

Skärmade gränssnittskablar måste användas med denna utrustning för att överensstämja med EMC:s regelverk.

Utrustningen bör installeras nära ett lättillgängligt vägguttag för enkel urkoppling.

Anvisningarna täcker även tillvalsenheter som används med dessa produkter.

## Anvisningar för användare i Europa

---



Härmed intygar SHARP ELECTRONICS att detta digitala fullfärgs- multifunktionssystem MX-5141N/MX-5140N/MX-4141N/MX-4140N står i överensstämmelse med de väsentliga egenskapskrav och övriga relevanta bestämmelser som framgår av direktiv 1999/5/EG.

Deklaration om överensstämmelse är tillgänglig på webbadressen:

["http://www.sharp.de/doc/MX-5141N\\_MX-5140N\\_MX-4141N\\_MX-4140N.pdf"](http://www.sharp.de/doc/MX-5141N_MX-5140N_MX-4141N_MX-4140N.pdf)

## **FAX gränssnittskabel och linjekabel**

---

Dessa särskilda tillbehör ska användas tillsammans med enheten.  
Försäkran om överensstämmelse medföljer extra expansionssats för fax (MX-FX11).

## **EMC (denna enhet och extra utrustning)**

---

### **■ Varning:**

Denna produkt är av klass A. I en bostadsmiljö kan det hända att produkten orsakar radiostörningar, i vilket fall användaren kan tvingas vidta lämpliga åtgärder.
-------------------------------------------------------------------------------------------------------------------------------------------------------------------

Denna enhet innehåller programvara som har moduler som är utvecklade av Independent JPEG Group.

Den här produkten inkluderar Adobe® Flash® -teknologi från Adobe Systems Incorporated.

Copyright© 1995-2007 Adobe Macromedia Software LLC. Med ensamrätt.

Den här produkten inkluderar Adobe®PostScript®3™ från Adobe Systems Incorporated.

Den här produkten använder "InstantBoot" som tillhandahålls av IT Access Co., Ltd., Japan.

## PROGRAMVARULICENS

PROGRAMVARULICENSEN visas när du installerar programvaran från cd-skivan. Genom att använda hela eller delar av programvaran på cd-skivan eller i maskinen godtar du villkoren i PROGRAMVARULICENSEN.

Förklaringarna i denna bruksanvisning baseras på amerikansk engelska och den nordamerikanska versionen av programvaran.

Programvara för andra länder och regioner kan variera något från den nordamerikanska versionen.

- Förklaringarna i denna manual förutsätter att du har praktisk kunskap om hur din Windows- eller Macintosh-dator fungerar.
- För ytterligare upplysningar om operativsystemet hänvisas till bruksanvisningen för ditt operativsystem eller till funktionen för online-hjälp.
- Förklaringarna till skärmbilderna och procedurerna i den här manualen gäller främst för Windows Vista® i Windows®-miljöer. Skärmarna kan variera beroende på operativsystemets version.
- Manualen innehåller hänvisningar till faxfunktionen. Observera dock att faxfunktionen inte är tillgänglig i vissa länder och regioner.
- Denna manual har tagits fram med stor omsorg. Kontakta din återförsäljare eller ditt lokala servicekontor om du har några kommentarer till eller frågor om manualen.
- Denna produkt har genomgått stränga kvalitetskontroller och granskningsprocedurer. Om du mot all förmodan upptäcker en defekt eller annat problem, ta kontakt med din återförsäljare eller närmaste auktoriserade servicerepresentant.
- Bortsett från de fall som regleras enligt lag, är SHARP inte ansvarig för funktionsfel som uppstår under användningen av produkten eller dess tillval, eller fel som uppstår pga. felaktig användning av produkten och dess tillval, eller andra fel, eller för skador som uppstår pga. användningen av produkten.



Produkter märkta med ENERGY STAR® är utformade att skydda miljön genom överlägsen energieffektivitet.

Produkter som uppfyller riktlinjerna för ENERGY STAR® får bära ENERGY STAR®-logotypen.

Produkter utan logotypen följer kanske inte ENERGY STAR®-rekommendationerna.

### ■ Garanti

Alla nödvändiga ansträngningar har gjorts för att detta dokument ska vara så exakt och användbart som möjligt. SHARP Corporation ger dock inga garantier av något som helst slag beträffande dess innehåll. All information kan ändras utan föregående meddelande. SHARP kan inte hållas ansvarig för förluster eller skador, direkta eller indirekta, som ett resultat av användning av denna bruksanvisning.

© Copyright SHARP Corporation 2012. Med ensamrätt. Reproduktion, anpassning eller översättning utan föregående skriftlig tillåtelse är förbjudet, utom vad som är tillåtet enligt upphovsrättslagen.

# Innehåll

<b>INSTRUKTIONSBÖCKER OCH HUR DU ANVÄNDER DEM</b>	<b>6</b>	<b>UNDERHÅLL</b>	<b>16</b>
<b>FÖRSIKTIGHETSÅTGÄRDER</b>	<b>7</b>	<b>SPECIFIKATIONER</b>	<b>17</b>
Symboler i den här manualen	7	<b>TILLBEHÖR</b>	<b>23</b>
Strömförsörjning	7	<b>ÖVRIGT</b>	<b>24</b>
Installation	8	<b>TILL MASKINENS ADMINISTRATÖR</b>	<b>25</b>
Om förbrukningsmaterial	9	<b>MÄRKESKYDD</b>	<b>26</b>
Försiktighetsmått vid hantering	9	<b>INFORMATION OM BORTSKAFFANDE</b>	<b>27</b>
<b>ARTIKELNAMN</b>	<b>11</b>		
<b>SLÅ PÅ OCH AV STRÖMMEN</b>	<b>12</b>		
<b>HEMSIDANS NAMN</b>	<b>13</b>		
För hantering av pekpanelen och förklaring av ikonens funktioner.			
<b>ÖVERSIKT ÖVER KOPIERING</b>	<b>14</b>		
<b>ÖVERSIKT ÖVER ANDRA HANTERINGAR</b>	<b>15</b>		
För andra funktioner än kopiering.			

# INSTRUKTIONSBÖCKER OCH HUR DU ANVÄNDER DEM

## Snabbstartsmanual (detta dokument)

Innehåller viktiga säkerhetsföreskrifter, namn på delar och komponenter, information om hur du sätter på maskinen, översikt över användning, information för människor som hanterar maskinen och information om andra aspekter med denna maskin.

Läs detta avsnitt innan du använder maskinen första gången.



## Installationshandbok (CD-PDF)

Förklarar hur du installerar de olika drivrutiner som behövs när du använder maskinen som skrivare, nätverksscanner eller fax. Referera till detta dokument när du använder maskinen från en dator. Programinstallationsguiden finns på "Software CD-ROM".

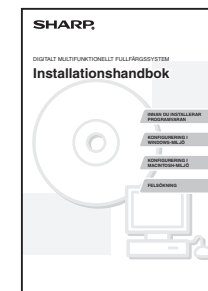

## Instruktionsbok

Kan laddas ned från maskinen till en dator och visas.

Referera till detta dokument för att lära dig mer om skrivarlägen och inställningslägen och för att lära dig detaljer om respektive typ av läge.

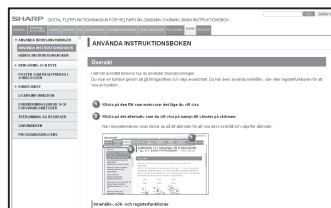

## Bruksanvisning

Kan visas genom att peka på bruksanvisningsikonen på maskinens pekpanel. När du använder maskinen, använd detta dokument för att se en översikt över ett speciellt läge eller när du har problem att hantera maskinen.



## Ladda ned instruktionsboken

Du kan ladda ned [Instruktionsbok] genom att följa nedanstående anvisningar medan maskinen är ansluten till nätverket.

- 1 Ange maskinens IP-adress**  
Tryck först på [Inställningar]-tangenter på hemskärmen och tryck sedan på [System-inställningar] → [Listutskrift (Användare)] i vänster meny.  
Tryck sedan på [Skriv ut] i [Lista Över Alla Användarinställningar] och kontrollera IP-adressen i den utskrivna listan.
- 2 Skriv in maskinens IP-adress i adressfältet i webbläsaren för att få åtkomst till maskinen.**  
`http://maskinens IP-adress/`  
Användarverifiering kan krävas beroende på maskinens inställningar.  
Be administratören av maskinen om den kontoinformation som krävs för verifieringen.

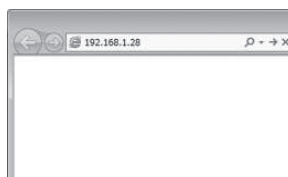

- 3 Ladda ner [Instruktionsbok]**  
Klicka på [Sparar ner bruksanvisning] på den sida som visas. Välj därefter önskat språk från listan "Språk för nedladdning" och klicka sedan på knappen [Ladda ner].
- 4 Expandera enhetens instruktionsbok som du hämtade.**  
Mappen [Instruktionsbok] skapas när expansionen är klar.
- 5 Visa enhetens [Instruktionsbok] som du hämtade.**  
Öppna mappen [Instruktionsbok] och dubbelklicka på "index.htm".

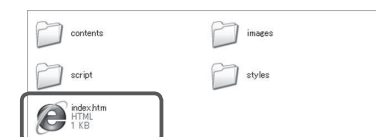

# FÖRSIKTIGHETSÅTGÄRDER

## Symboler i den här manualen

Ett antal säkerhetssymboler för säkert maskinbruk används i den här manualen. Säkerhetssymbolernas betydelse anges nedan. Lägg symbolernas betydelse på minnet när du läser igenom manualen.



**VARNING**

Risk för dödsfall eller allvarlig personskada.



**FÖRSIKTIGHET**

Risk för personskada eller skada på egendom.

Symbolernas betydelse



FÖRSIKTIGHET!  
VARM



KLÄMNINGSRISK  
TA DET FÖRSIKTIGT



FÖRBJUDNA  
ÅTGÄRDER



MONTERA  
INTE ISÅR



OBLIGATORISKA  
ÅTGÄRDER

## Strömförsörjning



**VARNING**



Se till att nätkabeln ansluts till ett eluttag som motsvarar specificerat behov vad gäller spänning och strömstyrka. Kontrollera också att eluttaget är korrekt jordat. För strömförsörjningskraven, använd inte förlängningssladd eller adapter för att ansluta andra enheter till samma uttag som maskinen är ansluten till. **Bruk av felaktig strömförsörjning kan orsaka brand eller elstöt.**

\* Se namnplåten i nedre vänstra hörnet på maskinens vänstra sida.



Skada eller modifiera inte nätkabeln.

Risk för brand eller elstöt föreligger om du placerar tunga föremål på nätkabeln, drar i den eller böjer den så att den skadas.

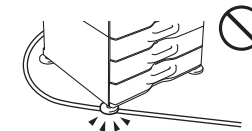

Stick inte in eller dra ut strömkontakten med våta händer.

Du riskerar att få en elstöt.



**FÖRSIKTIGHET**



Dra inte i sladden när du drar ut kontakten ur uttaget.

Om du drar i sladden riskerar du t.ex. att blotta trådarna eller skada dessa, vilket kan leda till brand eller elstöt.



Dra ut nätkontakten ur uttaget för säkerhets skull om du inte avser att använda maskinen under en längre tid.



Bryt huvudströmmen och dra ut nätkontakten ur uttaget innan du flyttar maskinen.

Du riskerar att skada sladden, vilket kan leda till brand eller elstöt.

# Installation

## ⚠ FÖRSIKTIGHET

- ❌ **Installera inte maskinen på en ojämn eller lutande yta. Installera maskinen på en yta som kan bära upp maskinens vikt.**

Skaderisk genom vältande maskin föreligger.

Eventuell kringutrustning ska inte installeras på en lutande eller på annat sätt ojämn yta. Risk för halkning, snubbling och vältning föreligger. Installera produkten på en jämn och stabil yta som kan bära upp produktens vikt.

- ❌ **Installera inte maskinen på en fuktig eller dammig plats.**

Risk för brand eller elstöt föreligger.

Damm i maskinen kan leda till orena utskrifter och maskinfel.



- ❌ **Platser som är mycket varma, kalla, fuktiga eller torra (nära element, luftfuktare, luftkonditioneringsapparater etc.)**

Papperet blir fuktigt och kondens kan bildas i maskinen som orsakar pappersstopp och orena utskrifter.

📖 SPECIFIKATIONER (sidan 18)

Om en ultraljudsluftfuktare står på aktuell plats, ska du använda rent vatten i den. Om du använder kranvatten avges mineraler och andra föroreningar som fastnar i maskinen och orsakar orena utskrifter.

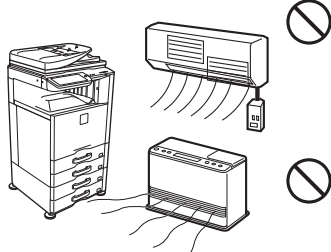

- ⚠ **När enheten är installerad måste de fyra (4) justerarna sänkas tills de når golvet (hindrar enheten från att flyttas).**

Skruva på justerarna i läsningsriktningen tills de får ordentlig kontakt med golvet.

Om du av någon anledning behöver flytta maskinen skruvar du upp justerarna, stänger av strömmen och flyttar sedan maskinen.

(När du har flyttat maskinen skruvar du ner de fyra justerarna tills de når golvet.)

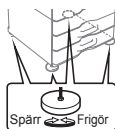

- ❌ **Platser som utsätts för direkt solljus**

Plastdelar kan omformas och påverka utskriftskvaliteten negativt.

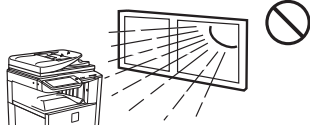

- ❌ **Platser med ammoniakgas**

Installation av maskinen intill en ljuskopieringsmaskin kan resultera i orena utskrifter.

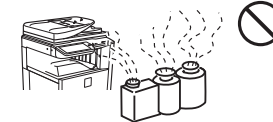

- ❌ **Ställ inte maskinen på platser med dålig luftcirkulation.**

En liten mängd ozon bildas inuti enheten vid utskrift. Mängden ozon som bildas är inte tillräcklig för att vara skadlig för hälsan, men en otrevlig lukt kan märkas vid större kopieringskörningar, därför bör apparaten installeras i ett rum med en fläkt eller ett fönster som ger tillräcklig luftcirkulation. (Lukten kan ibland ge upphov till huvudvärk.)

\* Installera maskinen så att människor inte utsätts direkt för utsläpp från maskinen. Om den installeras nära ett fönster, försäkra dig om att inte utsätta apparaten för direkt solljus.

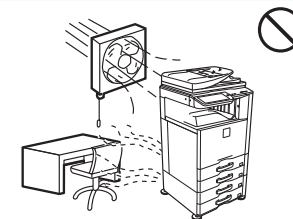

- ❌ **Nära en vägg**

Se till att det finns tillräckligt med plats runt maskinen för service och ventilation. (Maskinen ska inte stå närmare väggen än vad som anges nedan. Angivet avstånd gäller bara om en efterbehandlare sadelhaft och ett stormagasin inte har installerats.)

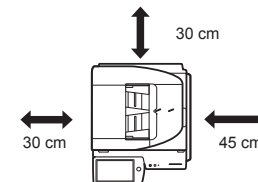

- ❌ **Platser som kan vibrera.**

Vibrationer kan orsaka maskinfel.

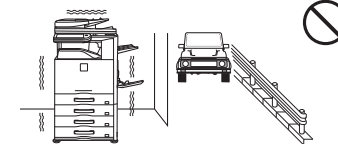

## ⚠ FÖRSIKTIGHET

Maskinen innehåller en inbyggd hårddisk. Utsätt inte maskinen för stötar eller vibrationer. Flytta i synnerhet aldrig maskinen när strömmen är påslagen.

- Enheten bör installeras nära ett ledigt nätuttag för att underlätta nätanlutning.
- Anslut enheten till ett eluttag som inte används till någon annan elektrisk apparat. Om en belysningsarmatur är ansluten till samma uttag kan det hända att belysningens lampa flimrar.

# FÖRSIKTIGHETSÅTGÄRDER

## Om förbrukningsmaterial

### FÖRSIKTIGHET

 **Släng aldrig tonerkassetter i en eld.**  
Toner kan flyga omkring och orsaka brännskador.

 Förvara tonerkassetter utom räckhåll för barn.

## Försiktighetsmått vid hantering

### VARNING

 **Placera inte någon behållare med vatten eller annan vätska, eller något metallföremål, så att den/det riskerar att hamna i maskinen.**

Risk för brand eller elstöt föreligger om vätskan eller föremålet hamnar i maskinen.

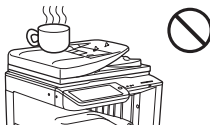

 **Avlägsna inte maskinens hölje.**  
Strömförande delar i maskinen kan orsaka elstöt.

 **Gör inga ändringar på enheten.**  
Det kan resultera i personskador eller skada enheten.

 **Använd inte brandfarlig spray för att rengöra maskinen.**  
Om gas från sprayen kommer i kontakt med varma elektroniska komponenter eller fixeringsenheten inuti maskinen kan det leda till brand eller elstöt.

 **Använd inte maskinen om du ser rök, känner en underlig lukt eller upptäcker något annat onormalt.**

Maskinbruk i dessa situationer kan leda till brand eller elstöt.  
Bryt huvudströmmen omedelbart och dra ut nätkontakten ur uttaget.  
Kontakta din återförsäljare eller lokala auktoriserade servicerepresentant.

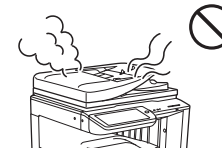

 **Vid åskväder ska du bryta strömmen och dra ut nätkontakten ur uttaget för att förhindra elstötar och brand på grund av blixtnedslag.**

 **Bryt huvudströmmen och dra ut nätkontakten ur uttaget om ett metallföremål eller vatten hamnar i maskinen.**

Kontakta din återförsäljare eller lokala auktoriserade servicerepresentant. Maskinbruk i dessa situationer kan leda till brand eller elstöt.

# ⚠ FÖRSIKTIGHET



**Titta inte direkt in i ljuskällan.**

Detta kan annars skada ögonen.

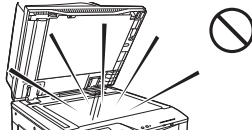

Fixeringsenheten och pappersutmatningsområdet är varma. Vidrör inte fixeringsenheten eller pappersutmatningsområdet när du åtgärdar pappersstopp. Var försiktig så att du inte bränner dig.

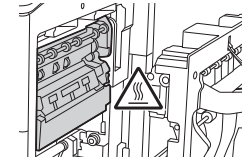

**Blockera inte maskinens ventilationshål. Installera inte maskinen på en plats som blockerar ventilationshålen.**

Blockering av ventilationshål leder till värmebildning i maskinen med brandrisk som följd.



Var försiktig så att du inte klämmer fingrarna när du laddar papper, åtgärdar pappersstopp, utför underhåll, stänger främre luckan eller sidoluckan samt sätter in eller tar ut fack/kassetter.

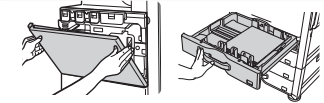

Enheten har också dokumentarkiveringsfunktionen, som lagrar dokumentbilddata på enhetens hårddisk. Lagrade dokument kan enkelt hämtas och skrivas ut eller överförs allt efter behov. Om ett fel på hårddisken uppstår går det inte att hämta lagrade dokumentdata. För att förhindra att viktiga dokument går förlorade om det osannolika skulle inträffa och hårddisken skulle sluta att fungera, förvara originalen till viktiga dokument någon annan stans. Undantaget vad lagen föreskriver har Sharp Corporation inget ansvar för eventuella skador och förluster till följd av förlust av lagrade dokumentdata.

## Laserinformation

Våglängd	790 nm ± 10 nm
Pulstider	MX-4140N/MX-4141N Normalt papper (P/S = 178 mm/s) = 3,59 µs ± 0,014 µs / 7 mm Tjockt papper (P/S = 190 mm/s) = 3,36 µs ± 0,013 µs / 7 mm MX-5140N/MX-5141N Normalt papper (P/S = 225 mm/s) = 2,84 µs ± 0,011 µs / 7 mm Tjockt papper (P/S = 190 mm/s) = 3,36 µs ± 0,013 µs / 7 mm
Uteffekt	Max. 0,672 mW (LD1+LD2)

### ■ Varning

Användning av andra kontroller eller justeringar eller procedurer än de som beskrivs här kan leda till exponering av farlig laserstrålning.

Denna digitalutrustning är en LASERPRODUKT AV KLASS 1 (IEC 60825-1 Utgåva 2-2007)

# ARTIKELNAMN

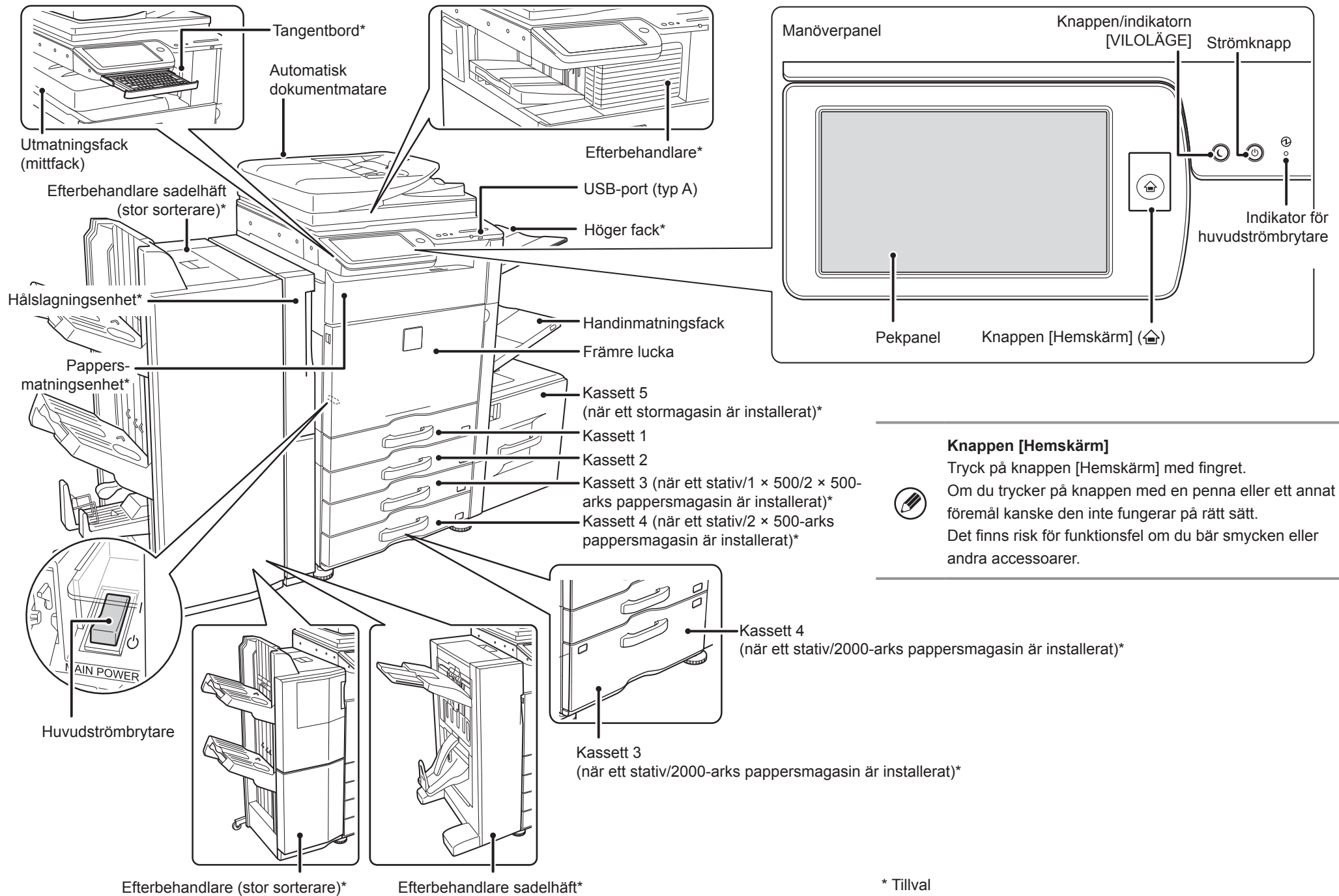

## Knappen [Hemskärm]

Tryck på knappen [Hemskärm] med fingret.



Om du trycker på knappen med en penna eller ett annat föremål kanske den inte fungerar på rätt sätt.

Det finns risk för funktionsfel om du bär smycken eller andra accessoarer.

# SLÅ PÅ OCH AV STRÖMMEN

Denna maskin har en huvudströmbrytare som finns längst ned till vänster efter att luckan har öppnats, och en strömknapp (⏻), som finns på manöverpanelen.

## Sätta på strömmen

- Placera huvudströmbrytaren i läget "I".
- Efter att huvudströmindikatorn lyser grön, tryck på strömknappen (⏻).

## Stänga av strömmen

- (1) Tryck på strömknappen (⏻) för att stänga av strömmen.
- (2) Placera huvudströmbrytaren i läget "O".

## Starta om maskinen

Maskinen måste startas om för att vissa inställningar ska aktiveras. Om ett meddelande visas på pekpanelen att du ska starta om maskinen, ska du trycka på strömknappen (⏻) för att stänga av strömmen och sedan trycka en gång till för att slå på den igen.

## FÖRSIKTIGHET

- När du stänger av strömmen ska du kontrollera att indikatorerna på manöverpanelen också slocknar.
- Om maskinen plötsligt stängs av på grund av exempelvis ett strömavbrott, ska du sätta på maskinen igen och därefter stänga av den på rätt sätt.  
Om du stänger av huvudströmbrytaren eller drar ut nätsladden ur eluttaget medan någon av indikatorerna lyser eller blinkar kan hårddisken skadas och data gå förlorade.
- Stäng av både strömknappen (⏻) och huvudströmbrytaren och dra ut nätsladden om du misstänker maskinfel, om det förekommer åskväder i närheten eller när du flyttar maskinen.

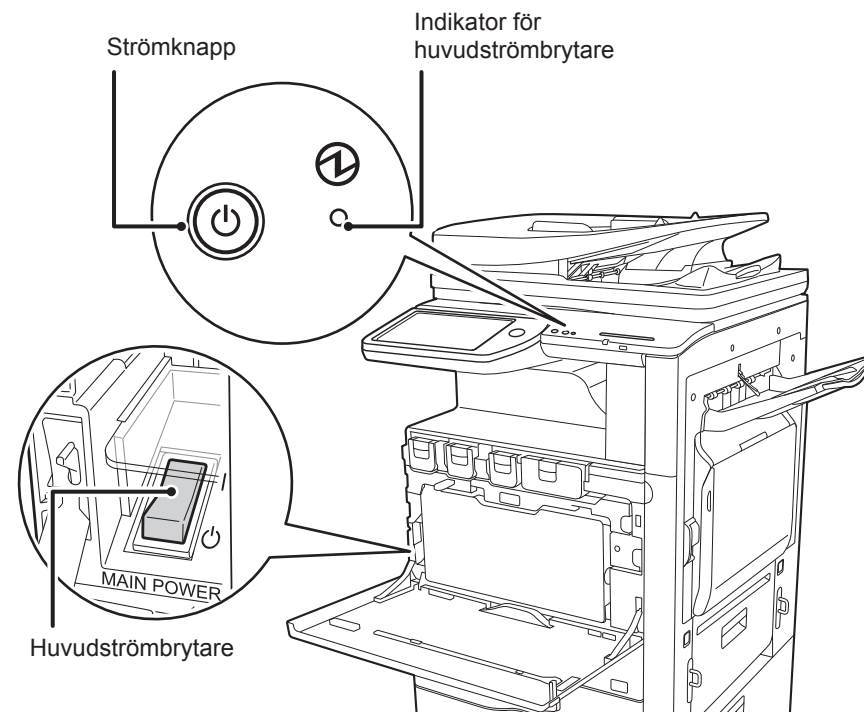

- Behåll alltid huvudströmbrytaren i läget "I" när du använder fax- eller Internet-faxfunktionen.
- I vissa av maskinens tillstånd hjälper det inte att trycka på strömknappen (⏻) för att starta om maskinen så att inställningarna träder i kraft. I sådana fall ska du stänga av och slå på strömmen genom att trycka på huvudströmbrytaren.

# HEMSIDANS NAMN

Hemsidans namn är den första skärmen som visas. Peka på en ikon för att visa motsvarande skärm. När knappen  trycks ned på manöverpanelen visas hemsidans namn.

\* Den aktuella skärmen som visas kan variera beroende på modellen eller hur maskinen har anpassats.

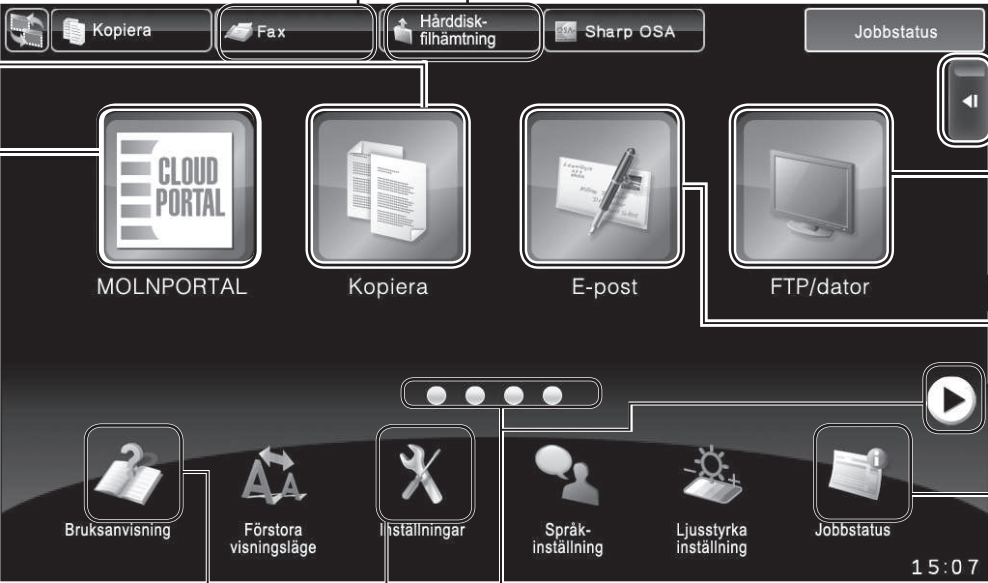

**Kopiera**  
Den scannade bilden skrivs ut.

**MOLNPORTAL**  
Den här tjänsten kanske inte är tillgänglig i vissa regioner.

**Bläddringsområde**  
Upp till 12 ikoner visas. Ikoner som inte visas kan visas genom att bläddra horisontellt.

**Fast område**  
Upp till 10 ikoner visas.

**Bruksanvisning** Referera till bruksanvisningen när du har frågor om hantering av maskinen.

**Systeminställningar** Ger dig möjlighet att justera olika inställningar i enlighet med hur maskinen används eller dess aktuella användningsstatus.

**Fax** Det scannade originalet sänds via telefonlinjen.

**Hårddisk-filhämtning**  
Den scannade bilden sparas. Sparad data kan redigeras och användas igen för annan hantering.

**Åtgärdspanel**  
Tryck på ett objekt när du vill redigera hemskrämen eller utföra andra åtgärder.

**FTP/dator**  
Den scannade filen sänds till ett angivet bibliotek i en FTP-server eller till en angiven mapp på en dator ansluten till nätverket.









**E-post**  
Det scannade originalet bifogas till ett e-postmeddelande och sänds.

**Jobbstatus**  
Visar statusen på det aktuella jobbet.

**Sidbytesknappar**  
Använd knapparna när du vill visa en dold sida i bläddringsområdet.

## ANVÄNDA PEKPANELEN

I tillägg till vanlig "entryckshantering" kan du även använda pekpanelen genom att trycka länge, snärta till och dra på pekpanelen.

<p><b>Tryck</b></p> 	<p>Tryck på och ta sedan snabbt bort fingret. Används för att välja knappar, flikar, kontrollrutor etc.</p>	<p><b>Dubbeltrycka</b></p> 	<p>Tryck lätt på panelen två gånger. Använd den här metoden för att byta förhandsgranskningslägen eller för att förstora en förhandsgranskningsbild.</p>	<p><b>Dra</b></p> 	<p>Dra (dra fingret i den önskade riktningen) för att rotera eller ta bort originalsidor som visas som en förhandsgranskning.</p>	<p><b>Nyp</b></p> 	<p>Tryck på skärmen med två fingrar och dra dem mot varandra. Används när du vill förminska läsaren och förhandsgranskningsskrämen.</p>
<p><b>Långa tryck</b></p> 	<p>Tryck på en knapp och håll kvar fingret på knappen en kort stund.</p>	<p><b>Bläddra</b></p> 	<p>Bläddra (svep snabbt med fingret) för att bläddra i den förhandsgranskade bilden.</p>	<p><b>Glida</b></p> 	<p>Glid med fingret på bläddringsspaken för att flytta uppåt eller nedåt genom en lång lista.</p>	<p><b>Sära</b></p> 	<p>Tryck på skärmen med två fingrar och dra dem bort från varandra. Används när du vill förstora läsaren och förhandsgranskningsskrämen.</p>

# ÖVERSIKT ÖVER KOPIERING

Steg 1 Välj en funktion

Steg 2 Lägg i originalet

Steg 3 Scanna

Steg 4 Bekräfta genom att visa förhandsgranskningen

Steg 5 Starta

Välj knappen [Kopiera] eller ikonen Kopiera.

Kontrollera resultaten av scanningen och eventuella redigeringar eller inställningar.

Ange antalet utskrifter och starta utskriften.



## Placera originalet i den automatiska dokumentmataren

Överskrid inte denna linje

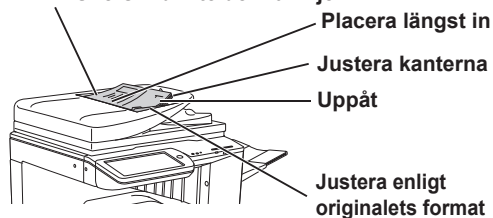

## Placera originalet på dokumentglaset

Justera enligt hörnet

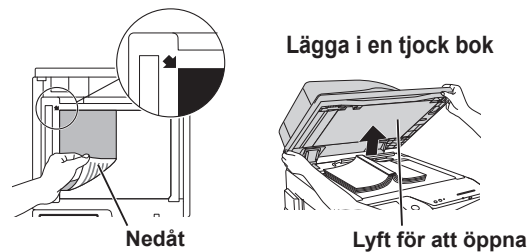

## Scanna originalet



Scanna ett annat original

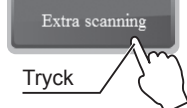

Skriv ut 1 uppsättning kopior.

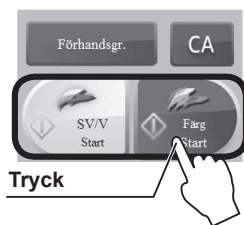

## Kontroll

Texten uppåt/nedåt, orientering, sidor som saknas, vikta sidor



## Redigering

Sidredigering, radering, etc.

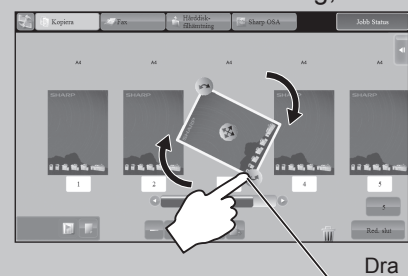

## Inställningar för utmatning

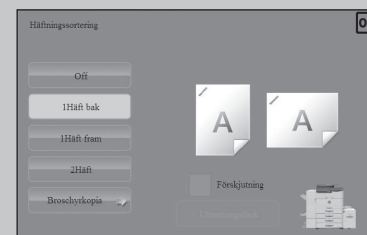

## Skriv ut

## Dokumentarkivering

Det scannade originalet och inställningarna sparas på hårddisken och kan användas igen.

# ÖVERSIKT ÖVER ANDRA HANTERINGAR

För andra funktioner än kopiering.

Steg 1 Välj en funktion

Steg 2 Lägg i originalet

Steg 3 Välj adressen

Steg 4 Kontroll

Steg 5 Starta

## Fax

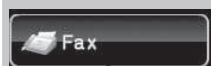

Tryck

## E-post



Tryck

## Hårddisk-filhämtning



Tryck

Scanna och lagra filen

## Placera originalet i den automatiska dokumentmataren

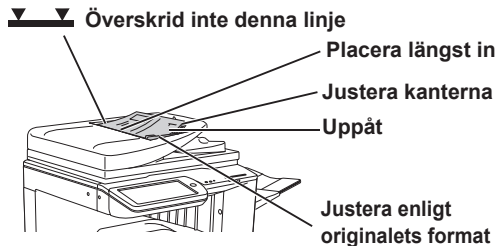

## Placera originalet på dokumentglaset

Justera enligt hörnet

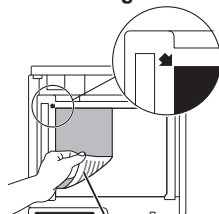

Lägg i en tjock bok

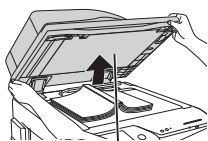

Nedåt

Lyft för att öppna

## Välj adressen

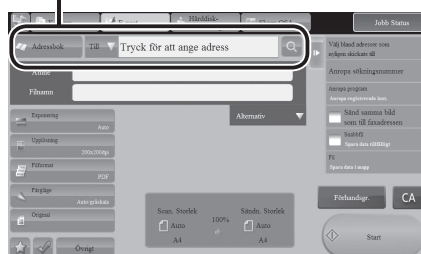

## Välj mappen

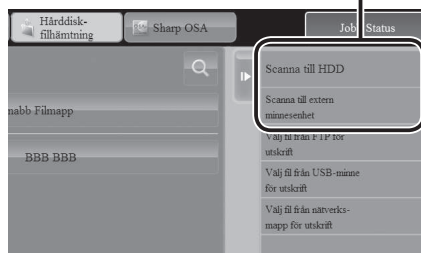

## Scanna originalet



## Kontroll

Texten uppåt/nedåt  
Orientering  
Sidor som saknas  
Vikta sidor

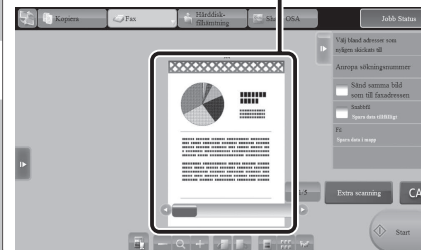

## Överföring

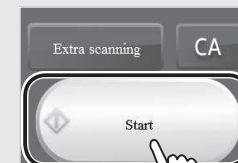
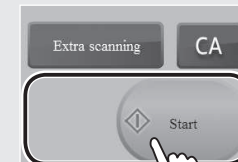

## Lagring

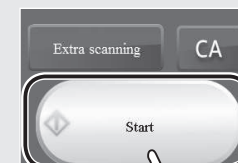

## Byta en tonerpatron

När tonern börjar ta slut visas färgen och meddelandet "Förbered en ny tonerpatron."

Förbered en ny tonerpatron för den färg som indikeras.

När tonern tar slut visas färgen och meddelandet "Byt tonerpatronen."

Byt ut tonerpatronen för den angivna färgen.

Exempel: Byta den gula tonerpatronen

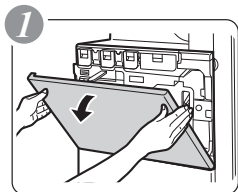

Öppna

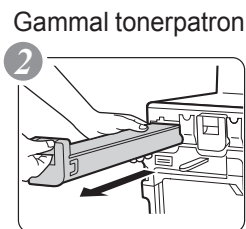

Dra försiktigt rakt ut med båda händerna

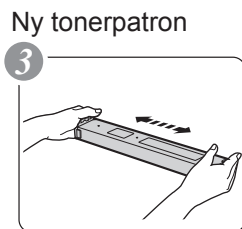

Skaka 5 eller 6 gånger

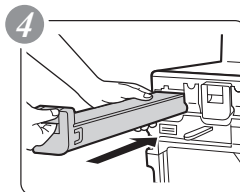

Sätt försiktigt i patronen i maskinen tills den låses på plats

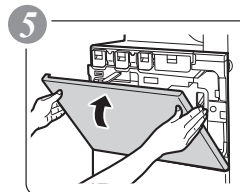

Stäng

### Försiktighet

- Släng inte tonerpatroner i öppen låga. Toner kan virvla upp och orsaka brännskador.
- Förvara tonerpatroner utom räckhåll för små barn.
- Lagra alltid tonerpatroner på sidan. Om tonerpatroner lagras på högkant, kan tonern hårdna och bli omöjlig att använda.
- Vänligen använd tonerpatroner som rekommenderas av SHARP. Om andra patroner än de som rekommenderas av SHARP används, kanske maskinen inte uppnår full kvalitet och prestanda. Maskinen kan dessutom ta skada.

- Kasta inte använda tonerpatroner. Placera dem i en plastpåse och spara dem. Teknikern samlar in de använda tonerpatronerna när underhåll utförs.
- Om du vill se ungefär hur mycket toner som återstår kan du hålla ned knappen [Hemsidans namn] under utskrift eller när maskinen är i viloläge. När du trycker på knappen visas återstående toner i procent.
- När procentandelen kommer ner på "25-0 %" ska du skaffa en ny tonerpatron och ha den till hands för byte.
- Beroende på dina användningsförhållanden, kan färgen bli blek eller bilden suddig.

## Ta bort papper som fastnat

När papper fastnar visas meddelandet "En felmatning inträffade." på pekpanelen och utskriften och scanningen stoppas.

Om detta inträffar trycker du på knappen [Kontrollera hur felmatning åtgärdas] i pekpanelen.

När du trycker på knappen visas instruktioner för hur du tar bort papperet som fastnat. Följ instruktionerna. Meddelandet försvinner automatiskt när pappersstoppet har åtgärdats.



### Försiktighet

- Fixeringsenheten och utmatningsenheten är varma.
- Var försiktig så att du inte kommer åt fixeringsenheten när du tar bort papper som fastnat.
- Det finns risk för brännskador.

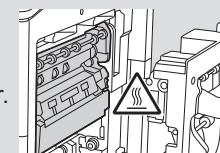

# SPECIFIKATIONER

## Grundläggandespecifikationer/Kopiatorspecifikationer

Namn	MX-4140N/MX4141N/MX-5140N/MX-5141N		
Typ	Skrivbord		
Färgat	Fullfärg		
Kopiatorsystem	Elektrostatisk laserkopiator		
Scanningsupplösning	Scanning (svartvit): 600 × 600 dpi, 600 × 400 dpi		
	Scanning (fullfärg): 600 × 600 dpi Utskrift: 600 × 600 dpi, motsvarande 9 600 dpi × 600 dpi		
Gradering	Scanning: motsvarande 256 nivåer / Utskrift: motsvarande 256 nivåer		
Originalpappersformat	Max. A3 (11" x 17") ark och inbundna dokument		
Kopieringsformat	A3 bred (12" × 18") till A5R (5-1/2" × 8-1/2"R), OH-film, tjockt papper, kuvert		
	Kassett 1-4*: A3, B4, A4, A4R, B5, B5R, A5R, 11" × 17", 8-1/2" × 14", 8-1/2" × 13-1/2", 8-1/2" × 13-2/5", 8-1/2" × 13", 8-1/2" × 11", 8-1/2" × 11"R, 7-1/4 × 10-1/2"R, 5-1/2" × 8-1/2"R		
	Multi-handmatningsfack: A3 wide (12" × 18") till A5R (5-1/2" × 8-1/2"R), OH-film, tjockt papper, kuvert, Papper med långt format (90 till 297 mm × 433 till 1 200 mm (3-35/64" till 11-45/64" × 17-3/64" till 47-15/64"))		
	Förlorad marginal (främre kant): 4 mm (11/64") ± 1 mm (± 3/64")		
	Förlorad marginal (bakre kant): 2 mm (6/64") ± 5 mm (± 13/64") Främre kant / bakre kant: sammanlagt 8 mm (21/64") eller mindre Närmaste kant / bortre kant: sammanlagt 4 mm (11/64") ± 2 mm (± 6/64") eller mindre * När ett stativ/2000-arks papperskassett är installerat kan du bara använda A4 (8-1/2" × 11") i kassetterna 3 och 4.		
Uppvärmningstid	MX-4140N / MX-4141N	MX-5140N / MX-5141N	
	28 sekunder	30 sekunder	
● Detta kan variera beroende på omgivande förhållanden.			
Tid för första kopian	MX-4140N / MX-4141N	MX-5140N / MX-5141N	
	Fullfärg:	6,7 sekunder	5,7 sekunder
	Svartvit:	4,7 sekunder	4,1 sekunder
● Detta kan variera beroende på maskinens tillstånd.			
Kontinuerlig kopieringshastighet* (när shiftern inte är i drift)		MX-4140N / MX-4141N	MX-5140N / MX-5141N
	A4, 8-1/2" × 11"	B5, 7-1/4" × 10-1/2"	41 kopior/min.
	A4R, 8-1/2" × 11"R	B5R, 7-1/4" × 10-1/2"R	26 kopior/min.
	B4, 8-1/2" × 14"		22 kopior/min.
	A3, 11" × 17"		19 kopior/min.
* Kontinuerlig hastighet för samma originalkälla. Utmatningen kan tillfälligtvis avbrytas för att stabilisera bildkvaliteten.			

Återgivning	Samma format: 1:1 ± 0,8 % Förstora: 115 %, 122 %, 141 %, 200 %, 400 % Förminska: 25 %, 50 %, 70 %, 81 %, 86 %, 100 %	
	Zoomningsintervall: 25 till 400 % (25 - 200 % med RSPF/ DSPF) i steg om 1 %, sammanlagt 376 steg. Kan beräkna zoomningsgraden när mm anges.	
Pappersmatning/kapacitet	500 x 2 ark i 2 brickor samt ett 100-arks multi-handmatningsfack ● Vid användning av en pappersvikt på 80 g/m <sup>2</sup> (21 lbs. bond)	
Max. pappersmatning/maxkapacitet	6 600 ark i 4 magasin (500 × 2 + 1 150 + 850) samt ett 100-arks multi-handmatningsfack samt 3 500 ark i stormagasinet ● Vid användning av en pappersvikt på 80 g/m <sup>2</sup> (21 lbs. bond)	
Kontinuerlig kopiering	Max. 999 kopior	
Minne	Standard: 4 GB hårddisk: 320 GB	
	● 1 GB = En miljard bytes i fråga om hårddiskkapacitet. Den faktiska formateringskapaciteten är lägre.	
Omgivande miljö	Driftsmiljö	10 °C (54 °F) till 35 °C (91 °F) (20 % till 85 % RH) 590 - 1 013 hpa
	Standardmiljö	20 °C (68 °F) till 25 °C (77 °F) (65 ± 5 % RH)
Strömförsörjningskrav	Lokal spänning ± 10 % (Se namnplåten i nedre vänstra hörnet på maskinens vänstra sida för strömförsörjningskrav.)	
	Strömförbrukning Max. 1,84 kW (inklusive tillval som skrivbordet)	
Mått	MX-4140N / MX-5140N	MX-4141N / MX-5141N
	648 mm (B) × 764 mm (D) × 954 mm (H) (25-33/64" (B) × 30-3/32" (D) × 37-9/16" (H))	648 mm (B) × 764 mm (D) × 960 mm (H) (25-33/64" (B) × 30-3/32" (D) × 37-51/64" (H))
Vikt	MX-4140N / MX-5140N	MX-4141N / MX-5141N
	Cirka 119 kg (262 lbs.)	Approx. 125 kg (276 lbs.) / Approx. 126 kg (278 lbs.)
Yttermått	Med multi-handmatningsfacket utdraget	987 mm (B) × 764 mm (D) (38-55/64" (B) × 30-3/32" (D))
	Med det högra utmatningsfacket utdraget	972 mm (B) × 764 mm (D) (38-9/32" (B) × 30-3/32" (D))

## Automatisk dokumentmatare (standardutrustning)

Namn	MX-4140N / MX-5140N	MX-4141N / MX-5141N
	Enkel dokumentmatare med sidvändning	Enkel dokumentmatare med duplex
Dokumentmatartyp	Enkel dokumentmatare med sidvändning (RSPF)	Enkel dokumentmatare med duplex (DSPF)
Originalpappersformat	A3 (11" × 17") till A5 (5-1/2" × 8-1/2")	
Originalpapperstyper	Pappersvikt	
	Tunt papper 35 g/m <sup>2</sup> (9 lbs.) till 49 g/m <sup>2</sup> (13 lbs.)	
	Plain paper 50 g/m <sup>2</sup> (13 lbs.) to 128 g/m <sup>2</sup> (34 lbs.)	
Dubbelsidig	50 g/m <sup>2</sup> (13 lbs.) till 105 g/m <sup>2</sup> (28 lbs.)	50 g/m <sup>2</sup> (13 lbs.) till 128 g/m <sup>2</sup> (34 lbs.)
	Papperslagringskapacitet	
100 ark (80 g/m <sup>2</sup> (21 lbs.))		150 ark (80 g/m <sup>2</sup> (21 lbs.))
(eller max. bunthöjd på 13 mm (1/2"))		(eller en maximal stapelhöjd på 19,5 mm (50/64"))
Scanningshastighet (kopiering)	Svartvit:	51 ark/minut (600 × 600 dpi)
	Färg:	51 ark/minut (600 × 600 dpi)
		85 ark/minut (600 × 400 dpi)
	● Vid skanning av ensidiga vågräta A4-papper (8-1/2" × 11")	

## Kassett

Namn	Standardkassett/kassett för 1 × 500-ark (MX-DE22)	Standardkassett/kassett för 2 × 500-ark (MX-DE23)
Pappersformat	A3 (11" × 17") till A5R (5-1/2" × 8-1/2"R)	
Papper som kan användas	60 g/m <sup>2</sup> (16 lbs.) till 220 g/m <sup>2</sup> (59 lbs.)	
Papperskapacitet	500 ark/500 × 2 ark	
	MX-DE22 / MX-DE23	
Mått	615 mm (B) × 670 mm (D) × 272 mm (H) (24-39/64" (B) × 26-52/64" (D) × 10-23/32" (H))	
Vikt	Ungefär 18,5 kg (40,8 lbs.)	Ungefär 22,9 kg (50,5 lbs.)

## Stormagasin/ Standardkassett/kassett för 2000-ark

Namn	Stormagasin (MX-LC11)	Standardkassett/kassett för 2000-ark (MX-DE21)
Pappersformat	A4 (8-1/2" × 11")	Kassett 3/4: A4 (8-1/2" × 11")
Papper som kan användas	60 g/m <sup>2</sup> (16 lbs.) till 105 g/m <sup>2</sup> (28 lbs.)	Kassett 3/4: 60 g/m <sup>2</sup> (16 lbs. limmat) till 105 g/m <sup>2</sup> (28 lbs. limmat)
Papperskapacitet	3 500	Kassett 3: 1 150 Kassett 4: 850
Mått	370 mm (B) × 575 mm (D) × 520 mm (H) 14-9/16" (B) × 22-41/64" (D) × 20-15/32" (H))	615 mm (B) × 670 mm (D) × 272 mm (H) 24-39/64" (B) × 26-52/64" (D) × 10-23/32" (H))
Vikt	Ungefär 29,2 kg (64,37 lbs.)	Ungefär 26 kg (57,4 lbs.)

## Efterbehandlare

Namn	Efterbehandlare (MX-FN9)	
Pappersformat	Beror på specifikationerna för arkmataren	
Papper som kan användas	Pappersvikt	55 g/m <sup>2</sup> (13 lbs.) till 300 g/m <sup>2</sup> (110 lbs. cover)
Antal magasin	1	
Magasinets kapacitet (80g/m <sup>2</sup> (21 lbs.))	Inte häftade	A3 bred (12" × 18") / A3 (11" × 17") / B4 (8-1/2" × 14"): 250 ark A4 (8-1/2" × 11") / A4R (8-1/2" × 11"R) / B5 / B5R (7-1/4" × 10-1/2"R) / A5R (5-1/2" × 8-1/2"R): 500 ark
	Häftningsfunktion	A3 (11" × 17") / B4 (8-1/2" × 14"): 30 enheter eller 250 ark A4 (8-1/2" × 11") / A4R (8-1/2" × 11"R) / B5 / 30 enheter eller 500 ark  ● Förskjuten utmatning är inte tillgänglig för A3 wide (12" × 18") / B5R (7-1/4" × 10-1/2"R) / A5R (5-1/2" × 8-1/2"R).
Högsta antal häftade ark 90 g/m <sup>2</sup> (24 lbs.)	Högst 50 ark (A4 (8-1/2" × 11"), A4R (8-1/2" × 11"R), B5) Högst 30 ark (A3 (11" × 17"), B4 (8-1/2" × 14"))	
Häftposition	1 nedre, 1 övre, 2 mitten	
Strömförsörjningskrav	Försörjs från maskinen	
Vikt	Cirka 12 kg (26,5 lbs.)	
Mått	När utmatningsfacket är infällt	428 mm (B) × 593 mm (D) × 198mm (H) (16-55/64" (B) × 23-11/32" (D) × 7-51/64" (H))
	När utmatningsfacket är utdraget	623 mm (B) × 593 mm (D) × 198 mm (H) (24-17/32" (B) × 23-11/32" (D) × 7-51/64" (H))

## Efterbehandlare sadelhäft (stor sorterare)

MX-FN18		
Namn	Efterbehandlare sadelhäft (stor sorterare)	
Pappersformat	Beror på specifikationerna för arkmataren	
Papper som kan användas	Pappersvikt	55 g/m <sup>2</sup> (13 lbs. bond) till 300 g/m <sup>2</sup> (110 lbs. cover)
Antal magasin	2	
Magasinets kapacitet (80g/m <sup>2</sup> (21 lbs.))	Övre kassett	
	Icke-häftade	A3 bred (12" × 18") / A3 (11" × 17") / B4 (8-1/2" × 14") / A4R (8-1/2" × 11"R) / B5R (7-1/4" × 10-1/2"R): 650 ark A5R (5-1/2" × 8-1/2"R): A4 (8-1/2" × 11") / B5: 1 550 ark
Magasinets kapacitet (80g/m <sup>2</sup> (21 lbs.))	Häftningsfunktion	A4 (8-1/2" × 11") / B5: 100 enheter eller 1 550 ark A3 (11" × 17") / B4 (8-1/2" × 14") / A4R (8-1/2" × 11"R): 50 enheter eller 650 ark
	Undre magasin	
Magasinets kapacitet (80g/m <sup>2</sup> (21 lbs.))	Icke-häftade	A3 bred (12" × 18") / A3 (11" × 17") / B4 (8-1/2" × 14") / A4R (8-1/2" × 11"R) / B5R (7-1/4" × 10-1/2"R): 650 ark A4 (8-1/2" × 11") / B5: 2 450 ark A5R (5-1/2" × 8-1/2"R): 1 700 ark
	Häftningsfunktion	A4 (8-1/2" × 11") / B5: 100 enheter eller 1 550 ark A3 (11" × 17") / B4 (8-1/2" × 14") / A4R (8-1/2" × 11"R): 50 enheter eller 650 ark
Magasinets kapacitet (80g/m <sup>2</sup> (21 lbs.))	Fack för sadelhäftning	10 enheter (11 till 15 ark), 15 enheter (6 till 10 ark), 25 enheter (1 till 5 ark)
		● Förskjuten utmatning är inte tillgängligt för A3 bred (12" × 18") / B5R (7-1/4" × 10-1/2"R) / A5R (5-1/2" × 8-1/2"R).
Strömförsörjningskrav	Försörjs från maskinen	
Vikt	Cirka 73 kg (160,9 lbs.)	
Mått	När utmatningsfacket är infällt	640 mm (B) × 641.5 mm (D) × 1100 mm (H) 24-39/64" (B) × 25-1/4" (D) × 43-19/64" (H)
	När utmatningsfacket är utdraget	753 mm (B) × 641.5 mm (D) × 1100 mm (H) (29-1/32" (W) × 25-1/4" (D) × 43-19/64" (H))
Högsta antal häftade ark 90 g/m <sup>2</sup> (24 lbs.)	Högst 50 ark (A4 (8-1/2" × 11"), B5) Högst 30 ark (A3 (11" × 17"), B4 (8-1/2" × 14"), A4R (8-1/2" × 11"R))	
Häftposition	1 nedre, 1 övre, 2 mitten	
Häftningsmetod (för sadelhäftning)	Centrerad vikning med häftning på 2 centrerade platser	
Sadelhäftens vikningsposition	Centrerad vikning	
Sadel oanvändbara format	A3 (11" × 17") / B4 (8-1/2" × 14") / A4R (8-1/2" × 11"R) / A3 bred (12" × 18")	
Sadel oanvändbara pappersvikter	60 g/m <sup>2</sup> (16 lbs.) till 220 g/m <sup>2</sup> (80 lbs. omslag) Pappersvikt 106 g/m <sup>2</sup> (28 lbs.) till 220 g/m <sup>2</sup> (80 lbs. omslag) kan endast användas i omslagsläge och för enkelvikning.	
Högst saddle-stitched ark	Högst 15 ark (80 g/m <sup>2</sup> (21 lbs.)): 14 ark (80 g/m <sup>2</sup> (21 lbs.)) + 1 ark (220 g/m <sup>2</sup> (80 lbs. omslag)) Max. ant. 10 ark (90 g/m <sup>2</sup> (24 lbs.)): 9 ark (90 g/m <sup>2</sup> (24 lbs.)) + 1 ark (220 g/m <sup>2</sup> (80 lbs. omslag))	

## Efterbehandlare sadelhäft

MX-FN10	
Namn	Efterbehandlare sadelhäft
Pappersstorlekar	Beror på matarspecifikationerna
Användbart papper	Pappersvikt 55 g/m <sup>2</sup> (13 lbs.) till 300 g/m <sup>2</sup> (110 lbs. omslag)
Antal kassetter	1
	Övre kassett
	<p>Icke-häftade A3 bred (12" × 18") / A3 (11" × 17") / B4 (8-1/2" × 14") / A5R (5-1/2" × 8-1/2"R): 500 ark A4 (8-1/2" × 11") / A4R (8-1/2" × 11"R) / B5 / B5R (7-1/4" × 10-1/2"R): 1000 ark</p> <p>Häftningsfunktion A3 (11" × 17") / B4 (8-1/2" × 14"): 30 enheter eller 500 ark A4 (8-1/2" × 11") / A4R (8-1/2" × 11"R) / B5 / B5R: 30 enheter eller 1000 ark (för A4 (8-1/2" × 11"), B5, 50 uppsättningar endast när de häftats på ett ställe på borte sidan)</p> <p>Fack för sadelhäftning 10 enheter (11 till 15 ark), 15 enheter (6 till 10 ark), 20 enheter (1 till 5 ark)</p> <p>● Förskjuten utmatning är inte tillgängligt för A3 bred (12" × 18") / A5R (5-1/2" × 8-1/2"R).</p>
Kassettkapacitet (80 g/m <sup>2</sup> (21 lbs.))	
Strömförsörjningskrav	Tillförs från denna maskin
Vikt	Ungefär 40 kg (88,2 lbs.)
	Nät utmatningskassetten är förvarad 497 mm (B) × 631 mm (D) × 988 mm (H) (19-9/16" (B) × 24-27/32" (D) × 38-57/64" (H))
Yttermått	När utmatningskassetten är utdragen 656 mm (B) × 631 mm (D) × 988 mm (H) (25-53/64" (B) × 24-27/32" (D) × 38-57/64" (H))
Max. ant. häftade ark (90 g/m <sup>2</sup> (24 lbs.))	Max. ant. 50 ark (A4 (8-1/2" × 11"), A4R (8-1/2" × 11"R), B5, B5R) Max. ant. 25 ark (A3 (11" × 17"), B4 (8-1/2" × 14"))
Häftningsposition	1 underkant, 1 överkant, 2 mitten
Häftningsmetod (för sadelhäft)	Vikning på mitten med häftning på 2 ställen i mitten
Vikningsposition för sadelhäft	Mittenvikning
Användbara storlekar för sadel	A3 (11" × 17") / B4 (8-1/2" × 14") / A4R (8-1/2" × 11"R)
Användbar pappersvikt för sadel	60 g/m <sup>2</sup> (16 lbs.) till 220 g/m <sup>2</sup> (80 lbs. omslag) Pappersvikt 106 g/m <sup>2</sup> (28 lbs.) till 220 g/m <sup>2</sup> (80 lbs. omslag) kan endast användas i omslagsläge och för enkelvikning. Max. ant. 15 ark (80 g/m <sup>2</sup> (21 lbs.)): 14 ark (80 g/m <sup>2</sup> (21 lbs.)) + 1 ark (220 g/m <sup>2</sup> (80 lbs. omslag)) Max. ant. 10 ark (90 g/m <sup>2</sup> (24 lbs.)): 9 ark (90 g/m <sup>2</sup> (24 lbs.)) + 1 ark (220 g/m <sup>2</sup> (80 lbs. omslag))
Max. ant. sadelhäftade ark	

## Efterbehandlare (stor sorterare)

MX-FN11	
Namn	Efterbehandlare (MX-FN11)
Pappersstorlekar	Beror på matarspecifikationerna
Användbart papper	Pappersvikt 55 g/m <sup>2</sup> (13 lbs.) till 300 g/m <sup>2</sup> (110 lbs. omslag)
Antal kassetter	2
	Övre kassett
	<p>Icke-häftade A3 bred (12" × 18") / A3 (11" × 17") / B4 (8-1/2" × 14") / A4R (8-1/2" × 11"R) / B5R (7-1/4" × 10-1/2"R): 650 ark A5R (5-1/2" × 8-1/2"R): A4 (8-1/2" × 11") / B5: 1550 ark</p> <p>Häftningsfunktion A4 (8-1/2" × 11") / B5: 100 enheter eller 1550 ark A3 (11" × 17") / B4 (8-1/2" × 14") / A4R (8-1/2" × 11"R): 50 enheter eller 650 ark</p>
Kassettkapacitet (80g/m <sup>2</sup> (21 lbs. limmat))	Undre magasin
	<p>Icke-häftade A3 bred (12" × 18") / A3 (11" × 17") / B4 (8-1/2" × 14") / A4R (8-1/2" × 11"R) / B5R (7-1/4" × 10-1/2"R): 650 ark A4 (8-1/2" × 11") / B5: 2450 ark A5R (5-1/2" × 8-1/2"R): 1700 ark</p> <p>Häftningsfunktion A4 (8-1/2" × 11") / B5: 100 enheter eller 1550 ark A3 (11" × 17") / B4 (8-1/2" × 14") / A4R (8-1/2" × 11"R): 50 enheter eller 650 ark</p> <p>● Förskjuten utmatning är inte tillgängligt för A3 bred (12" × 18") / B5R (7-1/4" × 10-1/2"R).</p>
Strömförsörjningskrav	Tillförs från denna maskin
Vikt	Ungefär 44 kg (97 lbs.)
	Nät utmatningskassetten är förvarad 515 mm (B) × 645 mm (D) × 1100 mm (H) (20-9/32" (B) × 25-25/64" (D) × 43-19/64" (H))
Yttermått	När utmatningskassetten är utdragen 645 mm (B) × 645 mm (D) × 1100 mm (H) (25-25/64" (W) × 25-25/64" (D) × 43-19/64" (H))
Max. ant. häftade ark (90 g/m <sup>2</sup> (24 lbs.))	Max. ant. 50 ark (A4 (8-1/2" × 11"), B5) Max. ant. 30 ark (A3 (11" × 17"), B4 (8-1/2" × 14"), A4R (8-1/2" × 11"R))
Häftningsposition	1 underkant, 1 överkant, 2 mitten

## Håslagningsenhet (för efterbehandlare)

Namn	Håslagningsenhet för MX-FNX9 MX-PNX1A, MX-PNX1B, MX-PNX1C, MX-PNX1D	Håslagningsenhet för MX-FN11 MX-PNX6A, MX-PNX6B, MX-PNX6C, MX-PNX6D
Pappersstorlek för håslagningsenhet	A3 (11" × 17") till B5R (7-1/4" × 10-1/2"R)	
Hål	MX-PNX1A 2 hål, MX-PNX1B 3 hål MX-PNX1C 4 hål, MX-PNX1D 4 hål (bred)	MX-PNX6A 2 hål, MX-PNX6B 3 hål MX-PNX6C 4 hål, MX-PNX6D 4 hål (bred)
Strömförsörjningskrav	Matas från efterbehandlare	
Yttermått	98 mm (B) × 477 mm (D) × 137 mm (H) (3-55/64" (B) × 18-25/32" (D) × 5-13/32" (H))	115 mm (B) × 600 mm (D) × 995 mm (H) (4-39/64" (B) × 24 (D) × 39-13/16" (H))
Vikt	Ungefär 3 kg (6,6 lbs.)	Ungefär 8 kg (17,6 lbs.)

# SPECIFIKATIONER

## Hålslagningsmodul (för efterbehandlare sadelhäft)

Namn	Hålslagningsenhet för MX-FN18 MX-PNX6A, MX-PNX6B, MX-PNX6C, MX-PNX6D	Hålslagningsenhet för MX-FN10 MX-PNX5A, MX-PNX5B, MX-PNX5C, MX-PNX5D
Pappersformat för hålslagningsmodul	A3 (11" × 17") till A4 (8-1/2" × 11")	
Hål	MX-PNX6A 2 hål, MX-PNX6B 3 hål MX-PNX6C 4 hål, MX-PNX6D 4 hål (bred)	MX-PNX5A 2 hål, MX-PNX5B 3 hål MX-PNX5C 4 hål, MX-PNX5D 4 hål (bred)
Strömförsörjningskrav	Försörjs från efterbehandlare sadelhäft	
Mått	115 mm (B) × 600 mm (D) × 995 mm (H) (4-17/32" (B) × 23-5/8" (D) × 39-11/64" (H))	122 mm (B) × 604 mm (D) × 248 mm (H) (4-13/16" (B) × 23-25/32" (D) × 9-49/64" (H))
Vikt	Ungefär 8 kg (17,6 lbs.)	Ungefär 3,5 kg (7,7 lbs. eller mindre)

## Faxspecifikationer

Namn	Fax tilläggssats (MX-FX11)	
Linjer som går att använda	Vanliga telefonlinjer (PSTN), privat telefonväxel (PBX)	
Avläsningsdensitet för rader	Vanliga tecken:	8 punkter/mm × 3,85 tecken/mm
	Små tecken:	8 punkter/mm × 7,7 rader/mm
	"Fine" tecken:	8 punkter/mm × 15,4 rader/mm
	Hög definition:	16 punkter/mm × 15,4 rader/mm
Anslutningshastighet	Super G3: 33,6 kbps, G3: 14,4 kbps	
Kodningsmetod	MH, MR, MMR, JBIG	
Anslutningsläge	Super G3 / G3	
Originalpappersformat för överföring	A3 (11" × 17") till A5 (5-1/2" × 8-1/2") (Papper med en maxlängd på 1 000 mm* kan överföras (endast enkelsidigt och svartvitt).)	
Registrerat pappersformat	A3 (11" × 17") till A5 (5-1/2" × 8-1/2")	
Överföringstid	Cirka 2 sekunder *1 (A4 (8-1/2" × 11") Sharp-standardpapper, normala tecken, Super G3 (JBIG))	
	Cirka 6 sekunder (G3 ECM)	
Minne	1 GB	
Anmärkningar	Upprinningsminne	Max. 2 000 poster (inklusive gruppnummer för fax, scanner och Internet-Fax)
	Poster per grupp	Max. 500 poster
	Massöverföringar	Max. 500 mottagare

\*1 Uppfyller överföringsmetoden på 33,6 kbps för Super G3-faxning enligt standarden från International Telecommunications Union (ITU-T). Denna hastighet gäller vid sändning av ett A4-dokument (8-1/2" × 11") på cirka 700 tecken med normal bildkvalitet (8 × 3,85 tecken/mm) i höghastighetsläge (33,6 kbps). Överföringshastigheten gäller endast för bildinformationen och omfattar inte tiden för överföringskontroll. Den faktiska tid som behövs för att föra över ett dokument beror på innehållet, typ av mottagande faxmaskin och telefonlinjens kvalitet.

## Specifikationer för nätverksskrivare

Typ	Inbyggd typ
Kontinuerlig utskriftshastighet	Samma som kontinuerlig kopieringshastighet
Upplösning	Databearbetning: 600 × 600 dpi, 1 200 × 1 200 dpi Utskrift: 600 × 600 dpi, motsvarande 9 600 dpi × 600 dpi, 1 200 × 1 200 dpi
Sidbeskrivningsspråk	Standard: PCL6 emulering, Adobe® PostScript®3™, XPS*
Kompatibla protokoll	TCP/IP (IPv4/IPv6), IPX/SPX, IPP, EtherTalk
Kompatibla operativsystem	Windows XP, Windows Server 2003, Windows Vista, Windows Server 2008, Windows 7, Windows 8, Windows Server 2012
	Macintosh (Mac OS X 10.4, 10.5, 10.6, 10.7, 10.8)*
Inbyggda teckensnitt	80 teckensnitt för PCL, 136 teckensnitt för Adobe®PostScript®3™
Minne	Maskinens systemminne och hårddisken
Gränssnitt	10BASE-T/100BASE-TX/1000BASE-T, USB 2.0 (höghastighetsläge)

\* XPS står för XML Paper Specification. När enheten är utrustad med XPS expansionssetsen (MX-PUX1).

## Specifikationer för nätverksscanner

Typ	Färgscanner
Scanningsupplösning (huvud × vertikal)	100 × 100 dpi, 150 × 150 dpi, 200 × 200 dpi, 300 × 300 dpi, 400 × 400 dpi, 600 × 600 dpi (scannerstyrd scanning) 50 till 9 600 dpi *1 (programstyrd scanning)
	Enkel dokumentmatare med sidvändning (RSPF)      Enkel dokumentmatare med duplex (DSPF)
Scanningshastighet (A4 (8-1/2" × 11"))	Svartvit: 51 ark/minut (ensidiga)      85 ark/minut (200 × 200 dpi) (ensidiga) Färg: 51 ark/minut (ensidiga)      85 ark/minut (200 × 200 dpi) (ensidiga)
	● I standardläge vid användning av Sharp standardpapper (A4-format (8-1/2" × 11") med 6 % täckning) och funktionen för automatisk färgavkänning avstångd. Hastigheten varierar beroende på mängden data i originalet.
Gränssnitt	10BASE-T/100BASE-TX/1000BASE-T, USB 2.0 (när en extern minnesenhet används)
Kompatibla protokoll	TCP/IP (IPv4)
Kompatibla operativsystem *2	Programstyrd scanning (TWAIN)    Windows XP, Windows Server 2003, Windows Vista, Windows Server 2008, Windows 7, Windows 8, Windows Server 2012
Utdataformat	(Svartvit) TIFF, PDF, PDF/A, krypterad PDF, XPS Komprimeringsmetod: dekomprimering, G3 (MH), G4 (MMR) (Gråskala/färg) TIFF, JPEG, PDF, PDF/A, krypterad PDF, PDF hög komprimering *4, XPS*3 Komprimeringsmetod: JPEG (hög, medel och låg komprimering, Emphasis black letter)
Drivrutin	TWAIN-kompatibel

\*1: Du måste minska scanningsstorleken när du ökar upplösningen.

\*2: I vissa fall går det inte att upprätta någon anslutning. Kontakta närmaste återförsäljare om du vill veta mer.

\*3: XPS står för XML Paper Specification.

\*4: Valfri sats för förbättrade kompression (MX-EB11) krävs för MX-4140N/MX-5140N.

## Specifikationer för trådlöst nätverk

Typ	Inbyggd typ
Standarder för överensstämmelse	ARIB STD-T66 (IEEE 802,11b/g) Standard för datakommunikationssystem med låg effekt Standardprotokoll för trådlöst nätverk IEEE802,11n/g/b
Överföringsmetod	OFDM (IEEE 802,11n/g), DS-SS (IEEE 802,11b)
Frekvensområde för överföring	IEEE802,11n/g/b:2,4GHz (1 - 13kanalerh)
Överföringshastighet (värde för standard) *1	IEEE802,11n max. 150 Mbps IEEE802,11g max. 54 Mbps IEEE802,11b max. 11 Mbps
Säkerhet	WEP, WPA-PSK, WPA-EAP*2, WPA2-PSK, WPA2-EAP*2

Den här funktionen kanske inte är tillgänglig i vissa regioner.

\*1: De angivna värdena är de maximala teoretiska värdena för den trådlösa nätverksstandarderna. Värdena anger inte de verkliga dataöverföringshastigheterna.

\*2: Kan inte användas i åtkomstpunktsläge.

Standardtillbehör för denna produkt som kan bytas av användaren inkluderar papper, tonerpatroner och häftklammerpatroner för efterbehandlare.

Var noga med att endast använda SHARP-specificerade produkter för tonerpatronerna, efterbehandlarens häftklammerkassett och OH-film.



**SHARP** För bästa möjliga kopieringsresultat, använd endast originaltillbehör märkta "SHARP Genuine Supplies" vilka designats, framtagits och testats för att maximera livslängden och prestandan för SHARP-produkter. Kontrollera att etiketten

**GENUINE SUPPLIES** Genuine Supplies finns på tonerförpackningen.

## Förvaring av förbrukningsartiklar

### ■ Korrekt förvaring

1. Förvara tillbehören på en plats som:

- är ren och torr,
- håller en jämn temperatur,
- inte utsätts för direkt solljus.

2. Förvara papper i dess förpackning och liggande plant.

3. Papper som förvaras utanför förpackningen eller i förpackningar stående på högkant kan böja sig eller bli fuktiga, vilket ofta orsakar felmatning.

### ■ Förvaring av tonerpatroner

Förvara nya tonerpatronförpackningar horisontellt med översidan uppåt. Förvara inte en tonerpatron på högkant. Om den förvaras på högkant kan det hända att tonern inte distribueras jämnt även om man skakar patronen häftigt. Tonern stannar då kvar inne i patronen.

### ■ Häftklammerkassett

Till efterbehandlaren och efterbehandlaren sadelhäft behövs följande häftklammerkassett: MX-SCX1 (för efterbehandlare och efterbehandlare sadelhäft)

Cirka 5 000 per kassett x 3 kassetter

AR-SC2 (för efterbehandlare (stor sorterare))

Cirka 5000 per kassett x 3 kassetter

AR-SC3 (för sadelhäft på efterbehandlare sadelhäft och efterbehandlare sadelhäft (stor sorterare))

Cirka 2 000 per kassett x 3 kassetter

## Reservdelar och förbrukningsmaterial

Tillgången på reservdelar för reparationer av maskinen garanteras i minst 7 år efter att produktionen upphört. Reservdelar är sådana maskindelar som kan gå sönder vid normal användning av produkten medan delar som normalt överskrider produktens livslängd inte betraktas som reservdelar. Även förbrukningsartiklar garanteras under minst 7 år efter det att produkten slutat tillverkas.

## Akustisk ljudnivå

### Värden för bullernivå

Nedan visas uppmätta värden för bullernivå i enlighet med ISO7779.

#### Ljudeffektnivå $L_{WA,d}$

	MX-4140N	MX-4141N	MX-5140N	MX-5141N
Utskriftsläge (kontinuerlig utskrift)	7,51 B	7,52 B	7,69 B	7,65 B
Beredskapsläge (Lågenergiläge)	-	-	-	-

#### Ljudtrycksnivå $L_{pA,m}$

		MX-4140N	MX-4141N	MX-5140N	MX-5141N
Utskriftsläge (kontinuerlig utskrift)	Åhörarens position	57 dB	58 dB	59 dB	58 dB
Beredskapsläge (Lågenergiläge)	Åhörarens position	-	-	-	-



- Drift: med MX-DE23, MX-FN11, MX-RB20 som säljs separat installerad.
- Vänteläge: "-"=mindre än bakgrundsljud

## Vidarebefordra all överförd och mottagen data till administratören (funktionen för dokumentadministration)

Den här funktionen används för att vidarebefordra alla data som överförs och tas emot av maskinen till en specificerad destination (Scanna till e-post, Scanna till FTP, Scanna till nätverksmapp eller Scanna till skrivbordet).

Den här funktionen kan användas av maskinens administratör för att arkivera alla överförda och mottagna data.

För att konfigurera administrationsinställningar för dokument, klicka på [Applikationsinställningar] och sedan på [Administrationsfunktion för dokument] i [Inställningsläge] (Administratörsrättigheter krävs.)

- Inställningar för format, exponering och upplösning för mottagna och överförda data upprätthålls när data vidarebefordras.
- När vidarebefordring är aktiverat för data som skickas i faxläge,
  - Knappen [Direktsänd] visas inte på pekskärmen.
  - Snabb online-överföring och uppringning med hjälp av högtalaren kan inte användas.



## Lösenord för inställningsläge

Administratörens lösenord krävs för att ändra maskinens inställningsläge. Inställningsläge kan ändras från antingen manöverpanelen eller en dators webbläsare. När du har ställt in maskinen kan du gå till [Inställningsläget] i användarhandboken för att ange ett nytt lösenord.



Samma lösenord används för inloggning från manöverpanelen och från en webbläsare. Om administratören ändrar ett lösenord blir det lösenordet aktivt när du loggar in från både manöverpanelen och en webbläsare.

## Lösenord för att logga in från en dator

Det finns tre konton som kan användas för att logga in från en webbläsare: "Administratör", "Systemadministratör" och "Användare". De fabriksinställda standardlösenorden för respektive konto visas till höger. Om du loggar in som "Administratör" eller "Systemadministratör" kan du hantera alla inställningar som är tillgängliga via webbläsaren.

(Klipp längs den prickade linjen och förvara på en säker plats.)



	Konto	Lösenord
Användare	users	users
Administratör	admin	admin
Systemadministratör	sysadmin	sysadmin



Det är viktigt att du kommer ihåg nya administratörlösenord som anges.

Följande varumärken och registrerade varumärken används tillsammans med enheten och dess kringutrustning och tillbehör.

- Microsoft®, Windows®, Windows® XP, Windows Server® 2003, Windows Vista®, Windows Server® 2008, Windows® 7 och Internet Explorer® är registrerade varumärken eller varumärken som tillhör Microsoft Corporation i USA och/eller andra länder.
- Intel® är ett varumärke som tillhör Intel Corporation i USA och/eller andra länder.
- Adobe, Adobe-logotypen, PostScript, Acrobat, Adobe PDF-logotypen, Reader och Flash är registrerade varumärken eller varumärken som tillhör Adobe Systems Incorporated i USA och/eller andra länder.
- Macintosh, Mac OS, AppleTalk, EtherTalk och LaserWriter är registrerade varumärken som tillhör Apple Inc.
- Netscape Navigator är ett varumärke som tillhör Netscape Communications Corporation.
- Mozilla® och Firefox® är registrerade varumärken eller varumärken som tillhör Mozilla Foundation i U.S.A. och andra länder.
- PCL är ett registrerat varumärke av Hewlett-Packard Company.
- IBM, PC/AT och PowerPC är varumärken som tillhör International Business Machines Corporation.
- Sharpdesk är ett varumärke som tillhör Sharp Corporation.
- Sharp OSA är ett varumärke som tillhör Sharp Corporation.
- RealVNC är ett varumärke som tillhör RealVNC Limited.
- Alla övriga varumärken och upphovsrätter tillhör respektive ägare.

Candid och Taffy är varumärken som tillhör Monotype Imaging, Inc. registrerade vid USAs patentverk och kan vara registrerade i vissa jurisdiktioner. CG Omega, CG Times, Garamond Antiqua, Garamond Halbfett, Garamond Kursiv, Garamond och Halbfett Kursiv är varumärken som tillhör Monotype Imaging, Inc. och kan vara registrerade i vissa jurisdiktioner. Albertus, Arial, Coronet, Gill Sans, Joanna och Times New Roman är varumärken som tillhör The Monotype Corporation registrerade vid USAs patentverk och kan vara registrerade i vissa jurisdiktioner. Avant Garde, ITC Bookman, Lubalin Graph, Mona Lisa, Zapf Chancery och Zapf Dingbats är varumärken som tillhör International Typeface Corporation registrerade vid USAs patentverk och kan vara registrerade i vissa jurisdiktioner. Clarendon, Eurostile, Helvetica, Optima, Palatino, Stempel Garamond, Times och Univers är varumärken som tillhör Heidelberger Druckmaschinen AG som kan vara registrerade i vissa jurisdiktioner, med exklusiv licens från Linotype Library GmbH, ett helägt dotterbolag av Heidelberger Druckmaschinen AG. Apple Chancery, Chicago, Geneva, Monaco and New York är varumärken som tillhör Apple Inc. och kan vara registrerat i speciella juridiska instanser. HGGothicB, HGMinchoL, HGP GothicB och HGPMInchoL är varumärken som tillhör Ricoh Company, Ltd. och kan vara registrerade i vissa jurisdiktioner. Wingdings är ett registrerat varumärke som tillhör Microsoft Corporation i USA och andra länder. Marigold och Oxford är

varumärken som tillhör Arthur Baker och kan vara registrerade i vissa jurisdiktioner. Antique Olive är ett registrerat varumärke som tillhör Marcel Olive och kan vara registrerat i vissa jurisdiktioner. Hoefler Text är ett registrerat varumärke som tillhör Johnathan Hoefler och kan vara registrerat i vissa jurisdiktioner. ITC är ett varumärke som tillhör International Typeface Corporation registrerat vid USAs patentverk och kan vara registrerat i vissa jurisdiktioner. Agfa är ett varumärke som tillhör Agfa-Gevaert Group och kan vara registrerat i vissa jurisdiktioner. Intellifont, MicroType och UFST är varumärken som tillhör Monotype Imaging, Inc. registrerade vid USAs patentverk och kan vara registrerade i vissa jurisdiktioner. Macintosh and TrueType är varumärken som tillhör Apple Inc. registrerat i United States Patent and Trademark Office och i andra länder. PostScript är ett varumärke som tillhör Adobe Systems Incorporated och kan vara registrerat i vissa jurisdiktioner. HP, PCL, FontSmart och LaserJet är varumärken som tillhör Hewlett-Packard Company och kan vara registrerade i vissa jurisdiktioner. Typ 1-processorn i Monotype Imagings UFST-produkt är under licens från Electronics For Imaging, Inc. Alla andra varumärken tillhör sina respektive ägare.

# INFORMATION OM BORTSKAFFANDE

## Information om bortskaffande för användare (privatpersoner)

### ■ Inom EU

Obs! Kasta inte den här produkten i den vanliga soptunnan! Förbrukade elektriska och elektroniska produkter måste hanteras separat och i enlighet med lagstiftning som kräver korrekt hantering och återvinning av förbrukade elektriska och elektroniska produkter. Efter medlemsstaternas implementering av lagstiftningen kan privatpersoner i EU-länder returnera sina förbrukade elektriska och elektroniska produkter till fastställda insamlingspunkter\*. I vissa länder\* tar även den lokala återförsäljaren tillbaka din gamla produkt kostnadsfritt om du köper en liknande ny produkt.

\*) Kontakta de lokala myndigheterna där du bor för mer information. Om din förbrukade elektriska eller elektroniska produkt innehåller batterier eller ackumulatörer ska dessa först bortskaffas separat i enlighet med lokala bestämmelser. Genom att bortskaffa produkten på rätt sätt hjälper du till att se till att avfallet genomgår nödvändig hantering och återvinning, vilket förhindrar potentiella negativa effekter på miljön och människors hälsa som annars skulle kunna uppstå på grund av felaktig avfallshantering.

### ■ I länder utanför EU

Kontakta de lokala myndigheterna och fråga dem om korrekt bortskaffningsmetod om du vill kassera produkten. För Schweiz: Förbrukade elektriska och elektroniska produkter kan returneras till återförsäljaren utan kostnad, även om du inte köper någon ny produkt. Ytterligare insamlingspunkter anges på webbplatsen [www.swico.ch](http://www.swico.ch) eller [www.sens.ch](http://www.sens.ch).



Obs! Produkten är märkt med den här symbolen. Den betyder att förbrukade elektriska och elektroniska produkter inte ska blandas med vanliga hushållssopor. Det finns ett separat insamlingsystem för dessa produkter.

## Information om bortskaffande för företagsanvändare

### ■ Inom EU

Om produkten används i företagssyfte och du vill bortskaffa den: Kontakta din SHARP-återförsäljare för information om återtagande av produkten. Kostnader för återtagande och återvinning kan tillkomma. Små produkter (och små mängder) tas eventuellt emot vid lokala insamlingsanläggningar. För Spanien: Kontakta en etablerad insamlingsanläggning eller de lokala myndigheterna för information om återtagande av de förbrukade produkterna.

### ■ I länder utanför EU

Kontakta de lokala myndigheterna och fråga dem om korrekt bortskaffningsmetod om du vill kassera produkten.

MX-4140N/MX-4141N/MX-5140N/MX-5141N

SNABBSTARTSMANUAL

**SHARP**<sup>®</sup>

SHARP CORPORATION

TRYCKT I FRANKRIKE  
TINSW5185GHZZ

