

DIGITALT MULTIFUNKTIONELLT FULLFÄRGSSYSTEM

Snabbstartsguide

Innan du använder maskinen

Maskinens funktioner och procedurer för placering av original och laddning av papper.

Kopiera

Använda kopieringsfunktionen.

Utskrift

Använda skrivarfunktionen.

Faxning

Använda faxfunktionen.

Skanna

Använda skanningsfunktionen.

Dokumentarkivering

Spara jobb som filer på hårddisken.

System-inställningar

Konfigurera inställningar för att göra det enklare att använda maskinen.

Felsökning

Vanliga frågor och hur du åtgärdar pappersfelmatningar.

Ha den här manualen nära till hands som referens när det behövs.

INSTRUKTIONSBÖCKER OCH HUR DU ANVÄNDER DEM

3 tryckta instruktionsböcker och en instruktionsbok i PDF-format medföljer maskinen.

Tryckta manualer



Lär dig maskinens olika komponenter och hur du använder dem
Ladda papper
Innan du använder maskinen (sid. 7)



Gör så här för att kopiera
Kopiera (sid. 23)



Gör så här för att skriva ut en fil
Utskrift (sid. 47)



Gör så här för att skicka en fax
Faxning (sid. 59)



Gör så här för att skicka en inskannad bild
Gör så här för att använda Internetfax
Skanna (sid. 79)



Vad är dokumentarkivering?
Vad används det till?
Dokumentarkivering (sid. 95)



Vilka är systeminställningarna?
System-inställningar (sid. 103)



Vanliga frågor och hur du åtgärdar felmatningar
Felsökning (sid. 109)

Snabbstartsmニュアル

(denna manual)

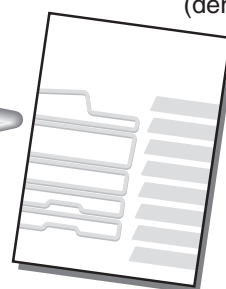

Denna manual innehåller lättförståeligaförklaringar avmaskinens funktioner i en enda manual.

Förklaringarna i den här manualenfokuserar på ofta användafunktioner. För specialfunktioner,felsökning och detaljeradeprocedurer för användning avmaskinen, se manualerna iPDF-format.



Läs innan duanvänder maskinen.

Säkerhetsmanual

Innehåller viktig säkerhetsinformationoch maskinens specifikaationer.



Installationshandbok / Sharpdesk Installationsmanual

Förklarar procedurerna för att installera skrivar- och skannerdrivrutinen.

Dessa manualer är miljövänligt sammansatta.

Manualer i pdf-format

Detaljerade förklaringar av funktionerna som kan användas i maskinen återfinns i bruksanvisningen i PDF-format. Bruksanvisningen kan laddas ner från maskinens webbplats.

För detaljerad information

Bruksanvisning

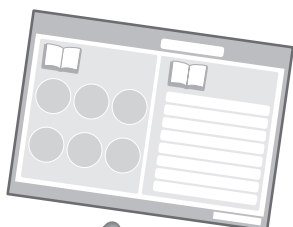

Ladda ner bruksanvisningen från maskinens webbplats.

Namn	Beskrivning
<input checked="" type="radio"/> Bruksanvisning	PDF-manual ger

Ladda ner(O)



Se "Ladda ner bruksanvisningen" (sid. 3) för information om nerladdningsproceduren.

Praktiska sätt att använda bruksanvisningen

Första sidan innehåller en vanlig innehållsförteckning och en innehållsförteckning av typen "Jag vill...".

"Jag vill..." låter dig hoppa till en förklaring baserad på vad du vill göra, t.ex. "Jag använder kopieringsfunktionen ofta, så jag vill spara papper".

Använd valfri innehållsförteckning beroende på vad du vill ta reda på.

Bruksanvisningen innehåller följande:

- INNAN DU ANVÄNDER MASKINEN
- KOPIATOR
- SKRIVARE
- FAX
- SKANNER/INTERNETFAX
- DOKUMENTARKIVERING
- SYSTEMINSTÄLLNINGAR
- FELSÖKNING

* För att visa bruksanvisningen i PDF-format krävs Adobe® Reader™ eller Acrobat® Reader från Adobe Systems Incorporated. Om inget av programmen är installerat på din dator kan de laddas ner från följande URL:

<http://www.adobe.com/>

KONTROLLERA IP-ADRESSEN

För att kontrollera maskinens IP-adress skriver du ut listan över alla användarinställningar under systeminställningarna.

SYSTEM-
INSTÄLLNINGAR

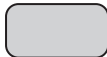

1 Tryck på [SYSTEM-INSTÄLLNINGAR].

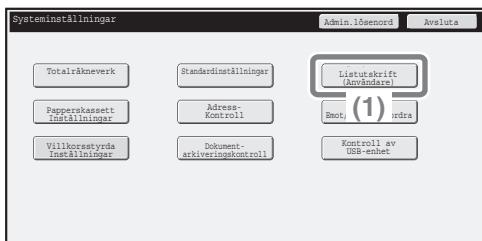

2 Markera Lista över alla användarinställningar på tryckpanelen.

(1) Tryck på [Listutskrift (Användare)].

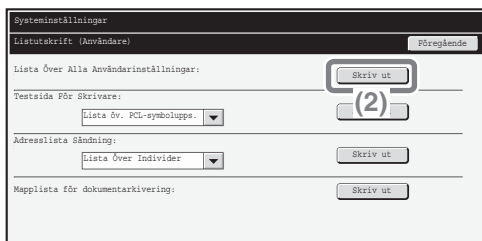

(2) Tryck på [Skriv ut] till höger om "Lista över alla Användarinställningar".

IP-adressen finns med i listan som skrivs ut.

ÅTKOMST TILL WEBBSERVERN I MASKINEN

När maskinen används i ett nätverk kan du via en webbläsare läsa in filerna som finns på den inbyggda webbservern.

Öppna webbsidorna

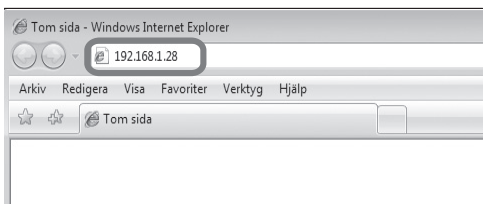

Tillträde till maskinens webbserver för att öppna webbsidorna.

Starta din webbläsare på en dator som är ansluten till samma nätverk som maskinen och skriv in IP-adressen för maskinen.

Rekommenderade webbläsare

Internet Explorer: 6.0 eller senare (Windows®)

Netscape Navigator: 9 (Windows®)

Firefox: 2,0 eller senare (Windows®)

Safari: 1,5 eller senare (Macintosh)

Webbsidan visas.

För att komma åt maskinens inställningar kan det vara nödvändigt att ange ett användarnamn som verifikation för att få öppna webbsidan. Be i sådana fall din nätverksadministratör om ett lösenord som ger dig tillstånd att komma in på webbsidan.

Ladda ner bruksanvisningen

Bruksanvisningen, som innehåller mer detaljerade anvisningar, kan laddas ner från maskinens webbplats.

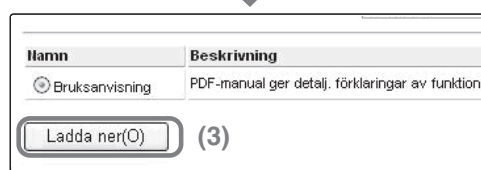
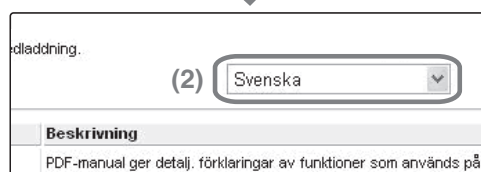
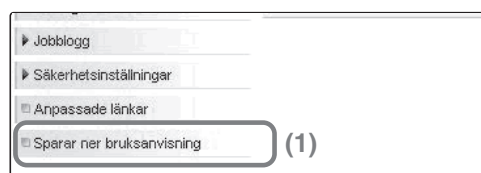

Ladda ner bruksanvisningen

(1) Klicka på [Sparar ner bruksanvisning] i menyn på webbsidan.

(2) Välj önskat språk.

(3) Klicka på knappen [Ladda ner].
Bruksanvisningen laddas ner.

INNEHÅLLSFÖRTECKNING

KONTROLLERA IP-ADRESSEN	2
ÅTKOMST TILL WEBBSERVERN I MASKINEN	3

Innan du använder maskinen

NAMN PÅ DELAR OCH FUNKTIONER	8
FUNKTIONSPANEL	10
ANVÄNDA TRYCKPANELEN	12
ANVÄNDARAUTENTISERING	14
STARTSKÄRMEN	15
BILDKONTROLLFUNKTION (FÖRHANDSVISNING)	16
PLACERING AV ORIGINAL	17
ÄNDRA PAPPER I ETT FACK	18

Kopiera

GRUNDSKÄRM I KOPIERINGSLÄGE	24
GÖRA KOPIOR	25
2-SIDORS KOPIA (Automatisk dokumentmatare)	26
KOPIERA PÅ SPECIALPAPPER (Handmatad kopia)	27
GÖRA FÄRGKOPIOR (Färgläge)	29
VÄLJA EXPONERING OCH BILD TYP	30
PASSA IN INNEHÅLLET PÅ KOPIERINGSPAPPERET (Automatisk storleksanpassning)	31
FÖRSTORING/FÖRMINSKNING (Förinställd grad / Zoom)	33
AVBRYTA KOPIERINGEN (Paus i kopiering)	35
LAGRA KOPIERINGSUPPDRAG (Jobbprogram)	36
SPECIALLÄGEN	38
VÄLJA ETT SPECIALLÄGE	39
PRAKTISKA KOPIERINGSFUNKTIONER	40

Utskrift

UTSKRIFT	48
AVBRYT UTSKRIFT (VID ENHETEN)	53
VÄLJA UTSKRIFTSINSTÄLLNINGAR	54
PRAKTISKA SKRIVARFUNKTIONER	56

Faxning

GRUNDSKÄRM I FAXLÄGE60
SKICKA EN FAX61
ÄNDRA STORLEKEN PÅ EN FAX62
ÄNDRA EXPONERINGEN64
ÄNDRA UPPLÖSNING65
LAGRING AV ETT FAXNUMMER66
VIDAREBEFORDRA MOTTAGNA FAXAR (Vidarebefordra faxdata)68
PRAKTISKA UPPRINGNINGSFUNKTIONER69
SKICKA SAMMA FAX TILL FLERA MOTTAGARE (Gruppsändning)72
SPECIELLA FAXLÄGEN74
VÄLJA ETT SPECIALLÄGE75
BEKVÄMA FAXFUNKTIONER76

Skanna

NÄTVERKSSCANNINGSFUNKTIONEN80
GRUNDSKÄRM I SKANNINGSLÄGE81
SCANNA ETT ORIGINAL82
ÄNDRA EXPONERING OCH BILDTYPE PÅ ORIGNALET83
ÄNDRA UPPLÖSNING84
ÄNDRA FILFORMAT85
LAGRA EN DESTINATION86
PRAKTISKA ÖVERFÖRINGSMETODER88
SKICKA SAMMA BILD TILL FLERA DESTINATIONER (Gruppsändning)90
SÄRSKILDA SCANNINGSLÄGEN91
VÄLJA ETT SPECIALLÄGE92
PRAKTISKA SCANNINGSFUNKTIONER93

Dokumentarkivering

DOKUMENTARKIVERING	96
HUR DU SPARAR ETT JOBB SNABBT (Snabbfil)	98
LÄGGA TILL INFORMATION VID LAGRING AV EN FIL (Fil)	99
HUR DU SPARAR ETT DOKUMENT (Scanna t. HDD).....	101
SKRIVA UT SPARAD FIL.....	102

System-inställningar

SYSTEM-INSTÄLLNINGAR	104
SYSTEMINSTÄLLNINGSMENYN.....	106

Felsökning

VANLIGA FRÅGOR	110
TA BORT FELMATAT PAPPER.....	114

Innan du använder maskinen

Det här avsnittet ger allmän information om maskinen, inklusive namn och funktioner på maskindelarna och dess kringutrustning och instruktioner för hur man lägger i original och fyller på papper.

▶ NAMN PÅ DELAR OCH FUNKTIONER	8
▶ FUNKTIONSPANEL	10
▶ ANVÄNDA TRYCKPANELEN	12
▶ ANVÄNDARAUTENTISERING	14
▶ STARTSKÄRMEN	15
▶ BILDKONTROLLFUNKTION (FÖRHANDSVISNING) ..	16
▶ PLACERING AV ORIGINAL	17
▶ ÄNDRA PAPPER I ETT FACK	18

NAMN PÅ DELAR OCH FUNKTIONER

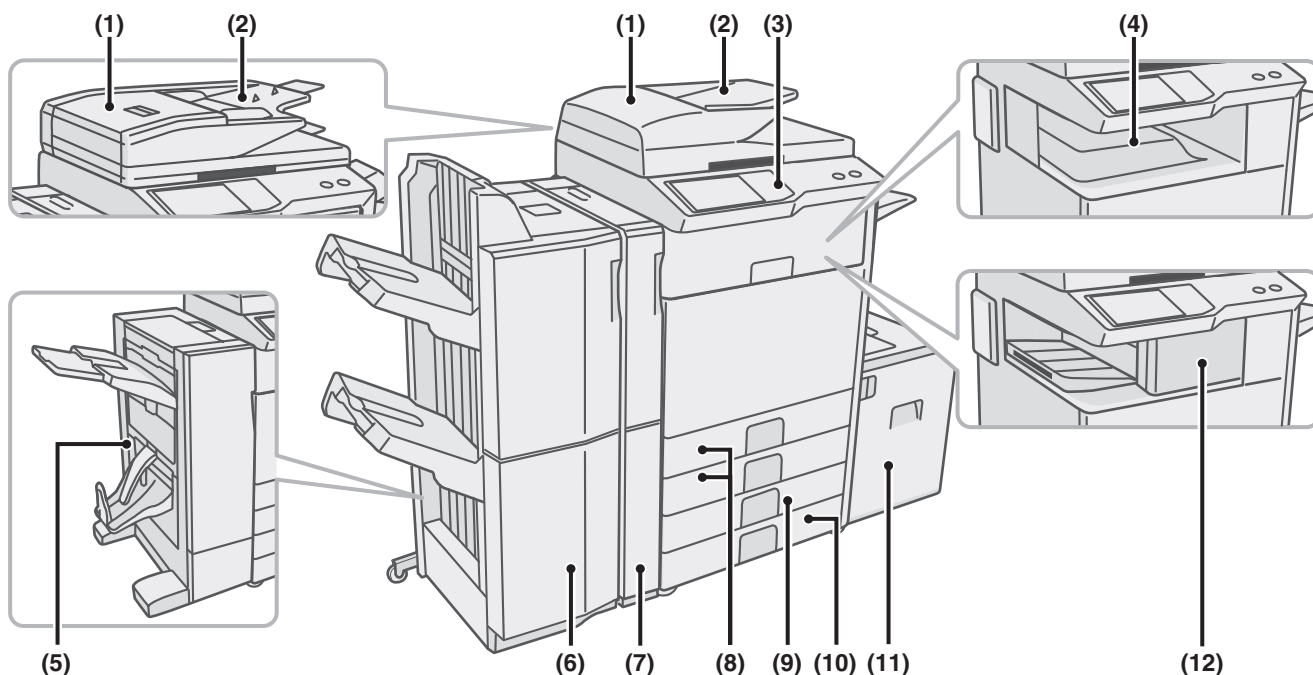

(1) Automatisk dokumentmatare

Denna matar in och scannar automatiskt flera original. Båda sidor av dubbelsidiga original kan skannas samtidigt.

(2) Dokumentinmatningsfack

Placera originalen i det här facket när du använder automatisk dokumentmatning.

(3) Funktionspanel

(4) Utmatningskassett (mittkassett)

Kopieringsjobb och utskriftsjobb matas ut i detta kassett.

(När en efterbehandlare eller efterbehandlare sadelhäft är installerad, kan utmatningsfacket (mittfacket) inte användas.)

(5) Efterbehandlare sadelhäft*

Den kan användas för att häfta det som matas ut. Maskinen är även utrustad med klamringsfunktion som viker pappret och klamrar det i mitten, samt vikfunktionen som viker pappret på mitten. En hålslagningsenhet kan installeras för att slå hål i utskrivna ark.

(6) Efterbehandlare (stor sorterare)*

Den kan användas för att häfta det som matas ut.

(7) Hålslagningsenhet*

Används för att göra hål i utskriften.

(8) Kassett 1 / kassett 2

Upp till 500 pappersark (80 g/m² (21 lbs.)) kan laddas i varje fack.

(9) Kassett 3 (när ett stativ/1 x 500-arks pappersmagasin eller stativ/2 x 500-arks pappersmagasin är installerat)*

Här placeras papper. Upp till 500 pappersark (80 g/m² (21 lbs.)) kan laddas.

(10) Kassett 4 (när ett stativ/2 x 500-arks pappersmagasin är installerat)*

Här placeras papper. Upp till 500 pappersark (80 g/m² (21 lbs.)) kan laddas.

(11) Kassett 5 (när en Stormmagasin är installerat)*

Upp till 3500 pappersark (80 g/m² (21 lbs.)) kan laddas. När ett stativ/1 x 500-arks pappersmagasin är installerat är detta kassett 4.

(12) Efterbehandlare*

Den kan användas för att häfta det som matas ut. En hålslagningsenhet kan installeras för att slå hål i utskrivna ark.

* Extra utrustning. För mer information, se "KRINGUTRUSTNING" i "1. INNAN DU ANVÄNDER MASKINEN" i bruksanvisningen.

Vissa alternativ kanske inte finns tillgängliga i vissa länder och områden.

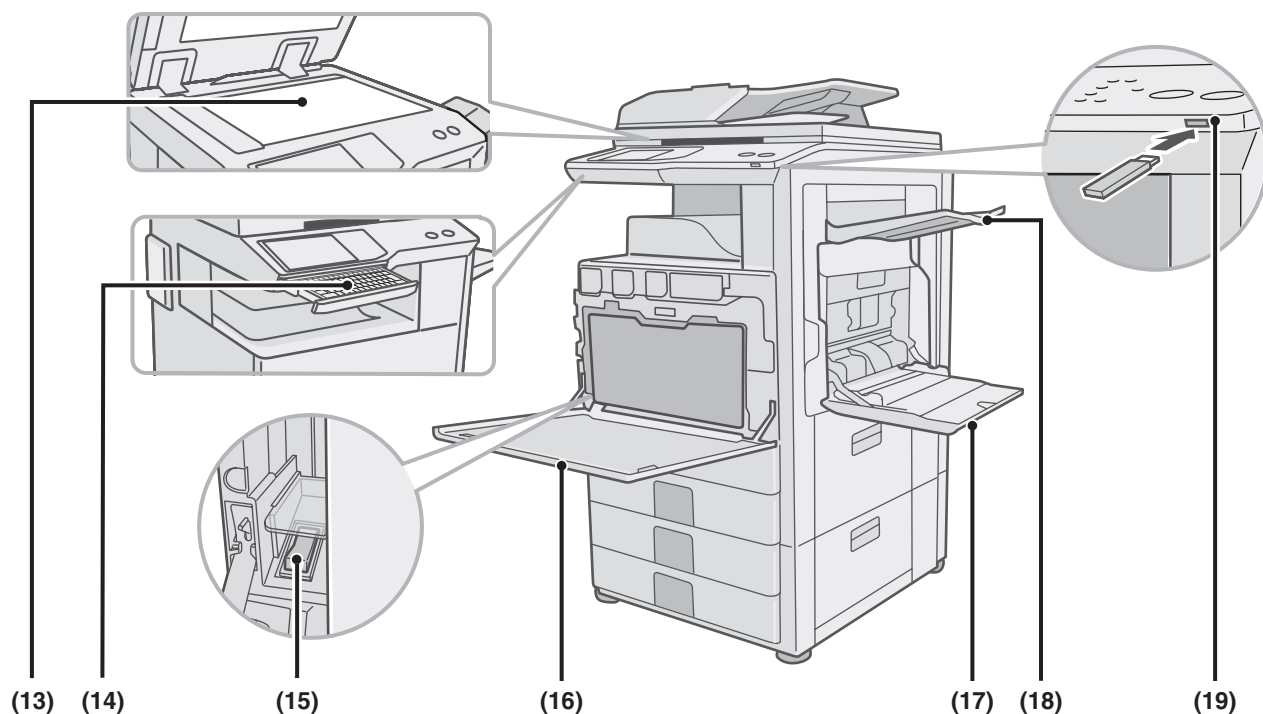

(13) Dokumentglas

Denna används för att skanna böcker och andra original som inte kan skannas med hjälp av den automatiska dokumentmataren.

(14) Tangentbord*

Detta är ett tangentbord som är integrerat i maskinen. När det inte används kan det förvaras under manöverpanelen. Använd tangentbordet för att mata in lösenord, filnamn eller annan text.

(15) Huvudströmbrytare

Denna används för att slå på enheten. Om fax- eller Internet faxfunktioner lagts till, se till att ha denna strömbrytare påslagen.

(16) Främre skyddslucka

Öppna denna för att byta en tonerpatron.

(17) Handinmatningsfack

Specialpapper kan matas in från handinmatningsfacket.

(18) Utmatningsfackenhet (höger kassett)*

När denna är installerad kan utskrifter matas ut till denna kassett.

(19) USB-kontakt (typ A)

Denna används för att ansluta ett USB-minne eller annan USB-enhet till maskinen.

* Extra utrustning. För mer information, se "KRINGUTRUSTNING" i "1. INNAN DU ANVÄNDER MASKINEN" i bruksanvisningen.

Vissa alternativ kanske inte finns tillgängliga i vissa länder och områden.

FUNKTIONSPANEL

Indikatorer för bildsändning

LINJE-indikator

Denna tänds vid överföring eller mottagning i faxläge. Indikatorn tänds även vid överföring i skanningsläge.

DATA-indikator

Indikatorn blinkar om en mottagen fax inte kan skrivas ut, t.ex. pga. att pappret är slut. Indikatorn lyser fast när det finns data som väntar på överföring.

Pekpanel

Meddelanden och knappar visas på LCD-skärmen. Åtgärderna utförs genom att vidröra knapparna med fingrarna.

Knappen [JOBBS STATUS]

Tryck på den här knappen för att visa skärmbilden med jobbstatus. Du kan kontrollera jobbstatus och avbryta jobb på statusskärmen.

Indikatorer för utskriftsläge

REDO-indikator

Utskriftsdata kan tas emot när den här indikatorn är tänd.

DATA-indikator

Den här blinkar när utskriftsdatatas emot och är lyser fast under utskrift.

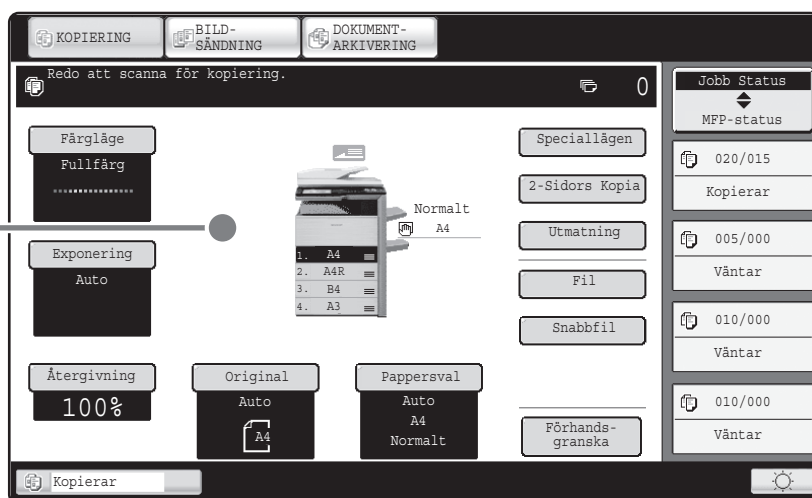

JOBBS STATUS



UTSKIFT



SYSTEM-INSTÄLLNINGAR



BILD-SÄNDNING



HOME



Knappen [SYSTEMINSTÄLLNINGAR]

Tryck på den här knappen för att visa skärmbilden med systeminställningar. Systeminställningarna kan justeras för att göra maskinen lättare att använda, t.ex. konfigurera pappersfackinställningar och lagra adresser.

Knappen [HOME]

Tryck på den här knappen för att visastartskärmen. Knapparna för ofta använda funktioner kan registreras på den här skärmbilden för snabb åtkomst, vilket gör maskinen enklare att använda.

Numeriska knappar

Dessa används till att mata in nummer förkopior, faxnummer och andra nummer.

Knappen [LOGOUT] (☛)

Tryck på den här knappen när användarautentisering är aktiverad, för att logga ut efter användning av maskinen. När du använder faxfunktionen kan du trycka på den här knappen för att skicka tonsignaler i en tonvalsanslutning.

Knappen [#P] (Ⓜ)

Tryck på den här knappen för att använda ett jobbprogram när du använder kopieringsfunktionen. När du använder faxfunktionen, tryck på den här knappen för att ringa med hjälp av ett program.

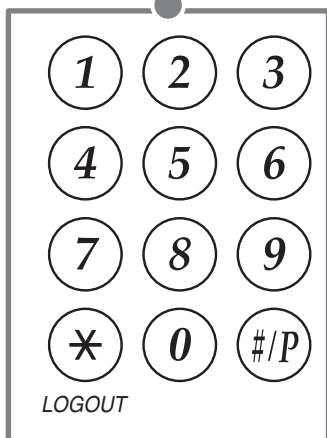

Knappen [RENSA]

Tryck på den här knappen för att återställa vissa inställningar, t.ex. antalet kopior, till "0".

Knappen [FÄRG START]

Använd den här knappen för att kopiera eller skanna ett original i färg.

Knappen [PÅ/AV]

Använd den här knappen för att slå på och av strömmen till maskinen.

Huvudströmindikator

Den här indikatorn tänds när huvudströmmen är påslagen.

Knappen [STRÖMSPAR]

Använd den här knappen för att aktivera strömsparläget. Knappen [STRÖMSPAR] blinkar när maskinen är i strömsparläge. Den här knappen används även för att avaktivera strömsparfunktionen.

Knappen [RENSA ALLA]

Tryck på den här knappen för att göra om en åtgärd från början. Alla inställningar rensas och åtgärden återgår till sin ursprungstatus.

Knappen [STOPP]

Tryck på den här knappen för att avsluta ett kopierings- eller skanningsjobb av ett original.

Knappen [S/V START]

Använd den här knappen för att kopiera eller skanna ett original i svartvitt. Den här knappen används även för att skicka en fax i faxläge.

ANVÄNDA TRYCKPANELEN

Knapparna på funktionspanelen har lagts upp på ett enkelt och tydligt sätt. Knapparnas layout och funktioner förklaras här nedan.

knappar för byte av läge

Knappen [KOPIERA]

Tryck på denna knapp för att växla till kopieringsläge. Håll kvar fingret på [KOPIERA] för att se ungefär hur mycket toner som finns kvar och se hur många utskrifter som gjorts.

Knappen [BILD-SÄNDNING]

Tryck på denna knapp för att växla till scanningsläge för scanning eller faxning.

Knappen [DOKUMENT-FILING]

Tryck på denna knapp för att växla till dokumentarkiveringsläge för att skriva ut eller sända en fil som finns på enhetens hårddisk.

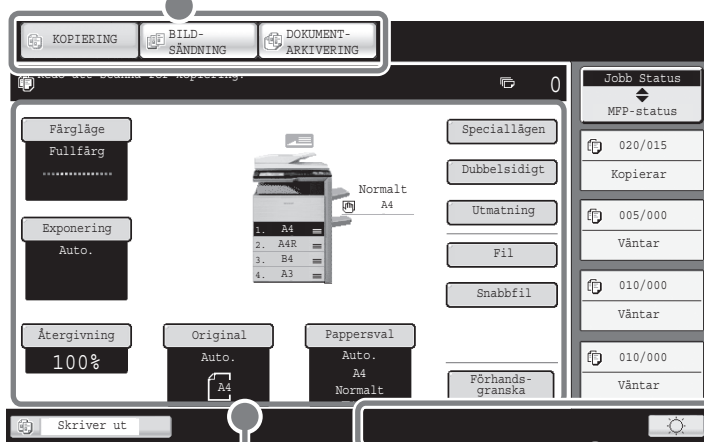

När läget på enheten har ändrats kommer grundskärmen för det valda läget att visas. Funktioner kan väljas och inställningar kontrollerade i grundskärmen.

Systemdisplay

Denna visar knappar för ändring av kontrasten på pekpanelen, inmatningsläge när text matas in, och andra saker.

Använda de grundläggande knapparna

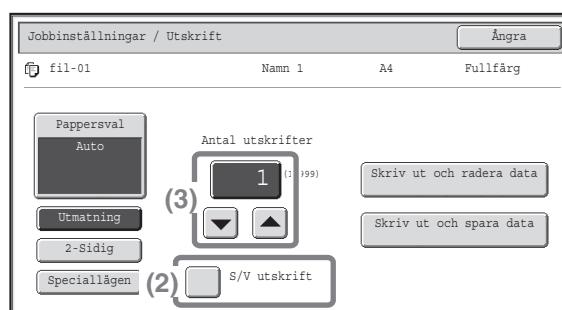
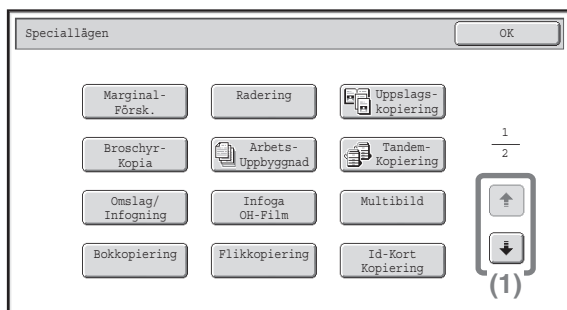

- (1) När den innevarande skärmen består av flera skärmar använder du -knapparna för att växla mellan de olika skärmarna.
- (2) När du pekar på en markeringsruta bockas den för vilket anger att motsvarande inställning har aktiverats.
- (3) Använd knapparna för att öka eller minska värdet. För att snabbt ändra ett värde håller du kvar fingret på knappen tills önskat värde visas. Du kan även direkt röra en numerisk värdevisningsknapp för att ändra ett värde med de numeriska knapparna.

Kontrollera maskinens status

Tryckpanelen har en knapp för att kontrollera maskinens status.

Skärmbilden "Jobb Status"

Detta visar de första 4 utskriftsjobben i utskriftskön (pågående jobb och jobb som väntar på att skrivas ut). Typen av jobb, inställt antal kopior, antalet färdiga kopior och jobbstatusen visas.

Skärmvalsknapp

Statusskärmen kan växlas mellan "MFP-status" och "Jobb Status". Om jobbstatusskärmen visas ändras statusskärmen automatiskt till "MFP-status".

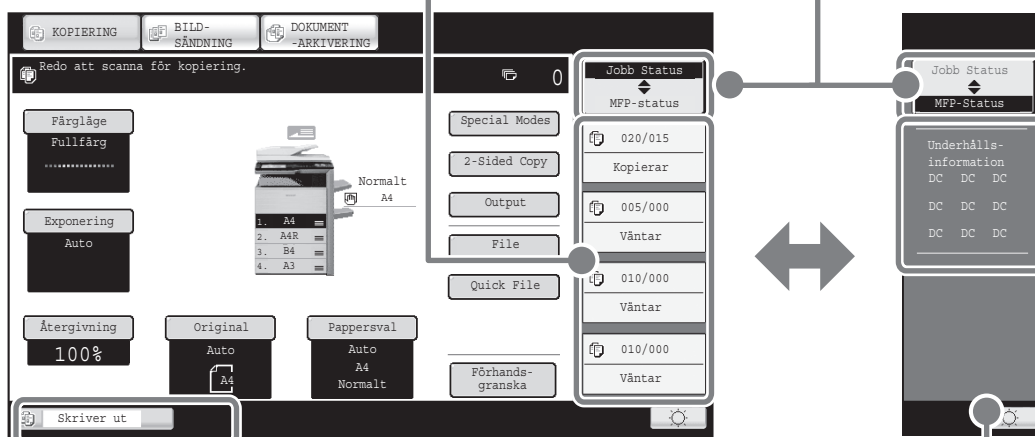

Skärmbilden "MFP-status"

Detta visar maskinens systeminformation.

"Underhålls-information"

Detta visar maskinunderhållsinformation i form av koder.

Jobbstatusskärm

Lägesikonen för reserverade eller pågående jobb, facket som används för pappersmatningen och jobbstatusen visas. Tryck på denna för att visa jobbstatusskärmen.

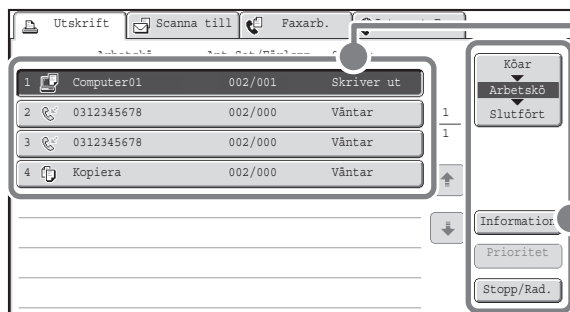

Jobben visas som en lista med pekknappar. Jobbknapparna visas i den ordning jobben ska utföras. Du kan trycka på en jobbknapp för att markera jobbet.

Ett markerat jobb kan ges prioritet och utföras före andra jobb och ett jobb som väntar i kön kan avbrytas.

ANVÄNDARAUTENTISERING

När användarautentisering har aktiverats i systeminställningarna, måste du först logga in innan du kan använda maskinen. Användarautentisering är från början inte aktiverat.

När du är färdig med maskinen loggar du ut.

Metoder för användarautentisering

Autentisering kan göras på två olika sätt: inloggning med ett användarnummer eller inloggning med namn och lösenord. Fråga maskinens administratör efter informationen som krävs för inloggning.

För mer information om användarautentisering, se "ANVÄNDARAUTENTISERING" i "1.INNAN DU ANVÄNDER MASKINEN" i bruksanvisningen.

Logga in med användarnummer



Den här metoden kräver att du loggar in med ett användarnummer (5 - 8 siffror), vilket lagras i maskinens systeminställningar.

Logga in med inloggningsnamn och lösenord

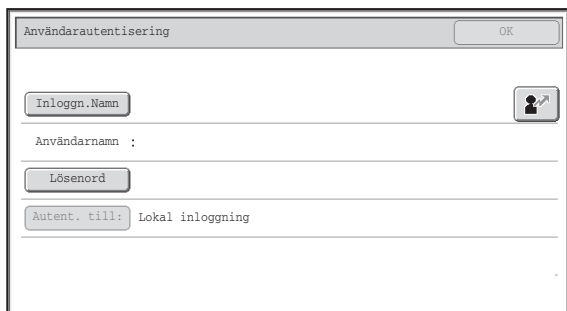

Den här metoden kräver att du loggar in med ett användarnamn, lösenord och destination vilka lagras i maskinens systeminställningar. Beroende på hur administratören har valt att konfigurera systeminställningarna, kan också en e-postadress användas för autentisering.

Logga ut

När du är färdig med maskinen loggar du ut. När du loggar ut kan maskinen inte användas av obehöriga.

Att logga ut

Du kan logga ut från valfritt läge genom att trycka på [LOGOUT]

Observera dock att knappen [LOGOUT] (*) inte kan användas för att logga ut när faxnummer matas in i faxläge, eftersom knappen [LOGOUT] (*) fungerar som en numerisk knapp i dessa lägen.

När en inställning har gjorts för utloggning efter att maskinen stått oanvänd en viss tid, aktiveras den automatiska återställningsfunktionen. När automatisk återställning aktiveras sker också en utloggning.

STARTSKÄRMEN

Vid tryck på [HOME] på manöverpanelen visas startskärmen i pekpanelen.

1:a skärmen

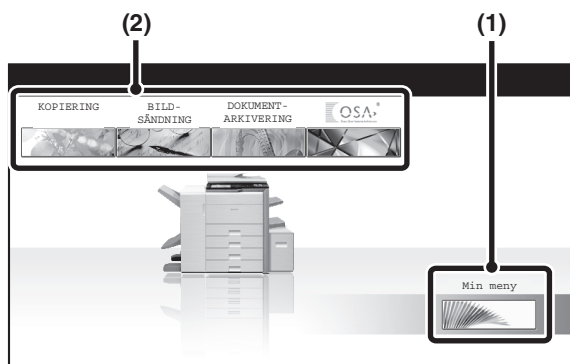

2:a skärmen

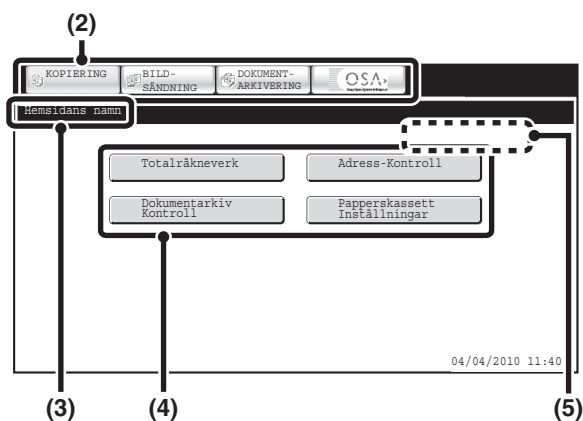

(1) knappen [Min meny]

Rör denna för att flytta till den andra startskärmen.

(2) Knappar för byte av läge

Använd dessa knappar för att växla mellan kopiering, bildsändning, dokumentarkivering och Sharps OSA-lägen.

(3) Titel

Denna visar startskärmens titel.

(4) Snabbknapp

En registrerad funktion visas som en snabbknapp. Knappen kan röras för att välja den registrerade funktionen.

(5) Användarnamn

Detta visar namnet på inloggad användare. Användarnamnet visas när autentisering är aktiverat på maskinen.

Genvägar till funktioner kan registreras som knappar i startskärmen. När du trycker på en genvägsknapp, kommer skärmen för denna genväg att visas. Registrera ofta använda funktioner i startskärmen för att de ska vara lätta att komma åt. När användarautentisering används, kan startskärmen för "Favoritfunktionsgrupp" visas. Registrera knappar som du vill ska visas i startskärmen i systeminställningar.

För information om startskärmsinställningar, se "Registrering av favoritgrupp" och "Startskärmsinställningar" i "7. SYSTEMINSTÄLLNINGAR" i bruksanvisningen.

BILDKONTROLLFUNKTION (FÖRHANDSVISNING)

Bildkontrollfunktionen kan användas för att visa scannade bilder och mottagna fax på pekpanelen.

Bekväma användningsområden för bildkontroll

Du kan visa bilder som har skannats för kopiering, fax-/bilsändning och Scanna till hårddisk för dokumentarkivering. Det gör att du kan kontrollera vilken effekt särskilda lägen har och åtgärda problem för kopiering eller sändning.

"Endas utskrift av faxar som behövs"

Du kan kontrollera en mottagen fax innan du skriver ut den. Om du inte behöver faxen kan du ta bort den utan att skriva ut, vilket gör att du kan spara papper och toner.

"Kontrollera innehållet i en fil som lagras på maskinen"

Innan du skriver ut eller skickar en fil som lagrats med hjälp av dokumentarkiveringsfunktionen kan du kontrollera filens innehåll. En förhandsvisning kan visas direkt från jobbinställningsmenyn, vilket gör det lätt att flytta från bildförhandsvisning till utförande av jobbet.

När bildkontrollfunktionen används visas en skärm liknande nedanstående skärm.

Knapparnas namn i bildkontrollskärmen och procedurerna för användning av skärmen varierar beroende på bildtyp.

Datainnehållet visas här.
På tryckpanelen kan du

- Skrolla i skärmer
- Byta sida
- Ändra förstöringsgrad

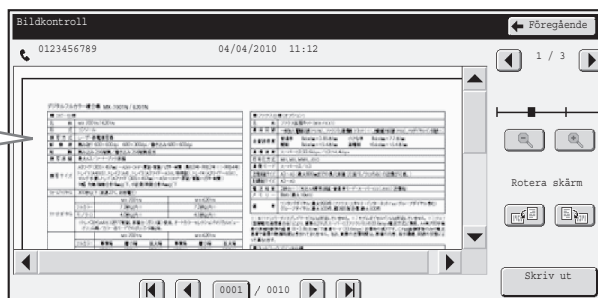

Exempel: Bildkontrollskärmen för mottagna faxar

För information om bildkontrollfunktionen, se informationen för varje läge i bruksanvisningen.

*Förhandsvisad bild är en bild som visas på pekpanelen. Den kan avvika från den verkliga utskriften.

PLACERING AV ORIGINAL

Den automatiska dokumentmataren kan användas för scanning av flera original i en omgång. Du behöver då inte mata varje original var för sig.

För original som inte kan skannas genom den automatiska dokumentmataren, som böcker eller papper med påklistrade lappar, använder du istället dokumentglaset.

Använda den automatiska dokumentmataren

När du ska kopiera med automatisk dokumentmatning placerar du alla original i dokumentmatarfacket. Kontrollera att ett original inte har placerats på dokumentglaset.

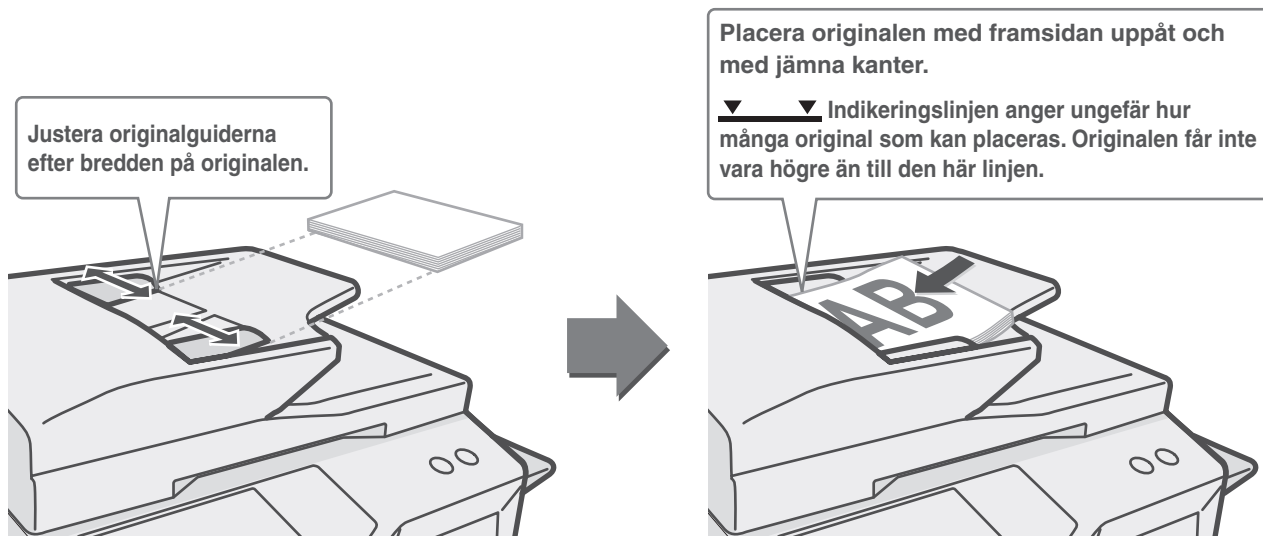

Använda dokumentglaset

Var försiktig så att du inte klämmer fingrarna när du stänger den automatiska dokumentmataren.

Se till att du stänger den automatiska dokumentmataren efter att ha placerat originalet. Om den lämnas öppen kan delar som befinner sig utanför originalet bli svarta vid kopieringen, vilket innebär onödig användning av toner.

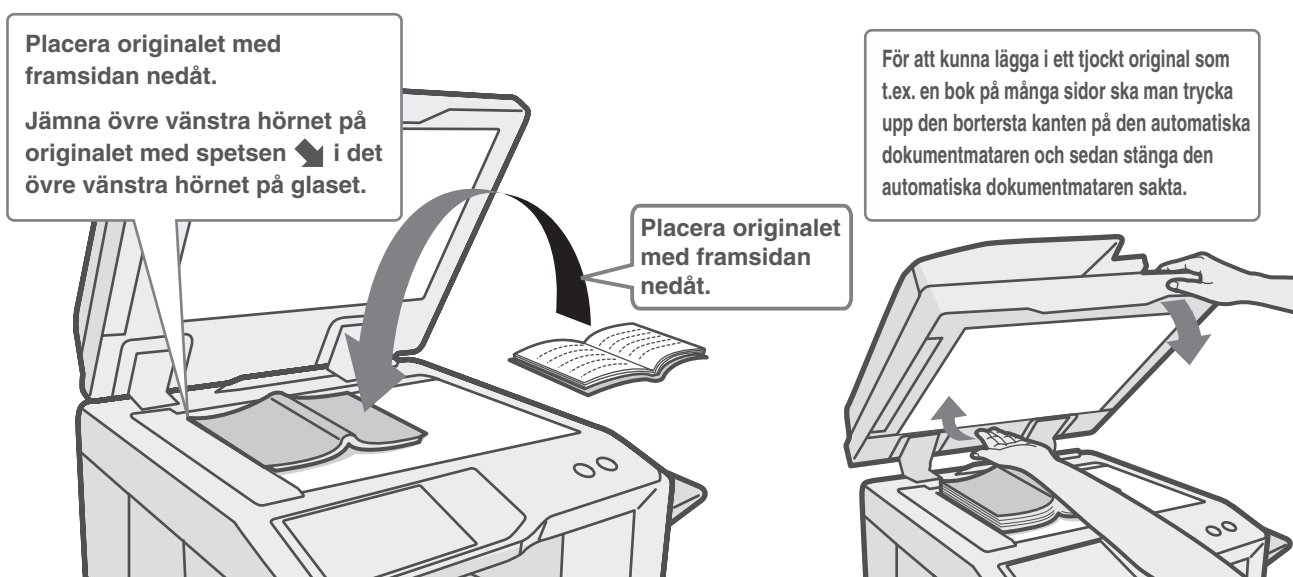

ÄNDRA PAPPER I ETT FACK

Namn på kassetter

Namnen på kassetterna visas nedan.

För det antal ark som kan placeras i respektive kassett, se följande manualer:

- Instruktionsbok, "Pappersfackinställningar" i "7. SYSTEMINSTÄLLNINGAR"
- Säkerhetsmanual, "SPECIFIKATIONER"

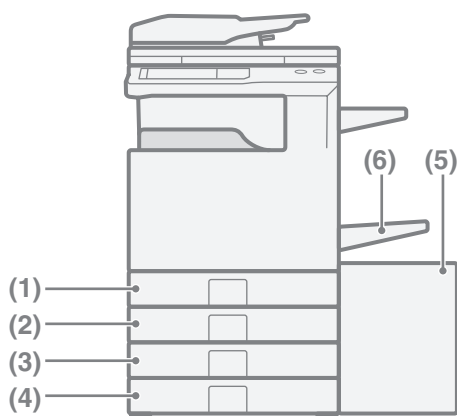

- (1) Kassett 1
- (2) Kassett 2
- (3) Kassett 3
- (4) Kassett 4
- (5) Kassett 5 (Stormagasin)
- (6) Handinmatningsfack

Utskriftssidan vänd upp eller ner

Papper laddas med den tryckta sidan uppåt eller nedåt, beroende på papperstyp och fack.

Kassetter 1 till 4:

Placera papperet med trycksidan uppåt.

Men placera papperet med trycksidan nedåt om papperstypen är inställd på "Förtryckt" eller "Brev"*.

Handinmatningsfack och kassetter 5:

Placera papperet med trycksidan nedåt.

Men placera papperet med trycksidan uppåt om papperstypen är inställd på "Förtryckt" eller "Brev"*.

* Om "Inaktivering av duplexenhet" är aktiverad i systeminställningarna (administratör), fyll på papper på normalt sätt (trycksidan upp i kassett 1 till 4; trycksidan ner i handinmatningsfacket och kassetter 5).

Placera papper i en kassett

För att byta papper i en kassett, fyll på med önskat papper i kassetten och ändra sedan kassetinställningarna i enheten för att ange papper. Tillvägagångssättet för byte av pappersformat i en kassett förklaras nedan. Som ett exempel, papperet i kassett 1 byts från B4 (8-1/2" x 14") vanligt papper till A4 (8-1/2" x 11") återvunnet papper.

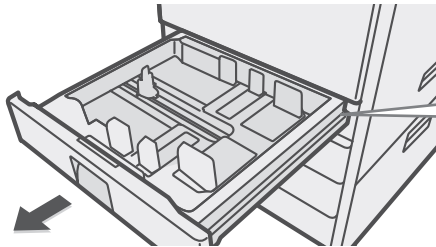

Öppna papperskassetten.
Om det finns papper i kassetten, töm den.

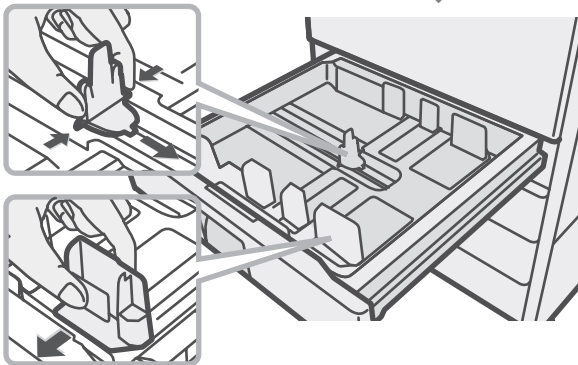

Flytta de två guiderna på facket. Flytta t.ex guiderna från B4 (8-1/2" x 14") till A4 (8-1/2" x 11").

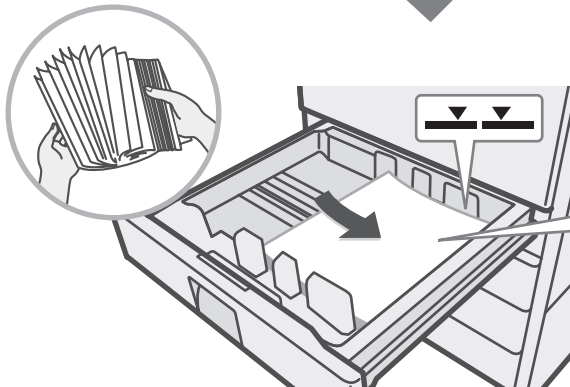

Lägg i papper med framsidan uppåt.
Bläddra genom pappershögen innan du lägger i det.
Annars kan flera ark matas åt gången och kan papperet fastna.
Sätt i papret och skjut försiktigt in kassetten i maskinen.

 Indikeringslinje
Indikeringen anger maximal höjd för pappershögen som kan laddas.
Vid påfyllning av papper, se till att högen inte överstiger den här gränsen.

Ladda inte så som visas nedan.



Ändra inställning av kassett

När du byter papper i en kassett, måste du också anpassa inställningarna därefter.

SYSTEM-
INSTÄLLNINGAR



1 Tryck på [SYSTEM-INSTÄLLNINGAR].

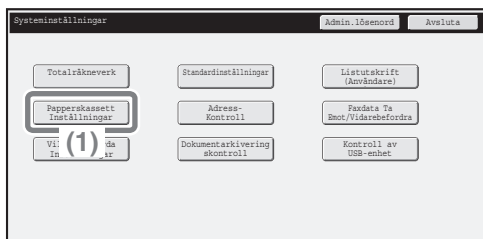

2 Anpassa inställningarna på pekpanelen.

(1) Peka på knappen [Papperskassett Inställningar].

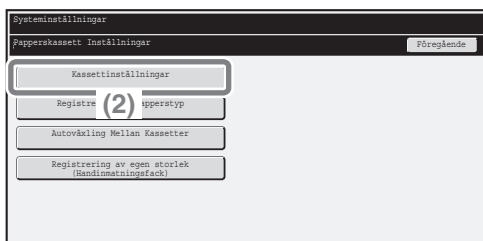

(2) Peka på knappen [kassettinställningar].

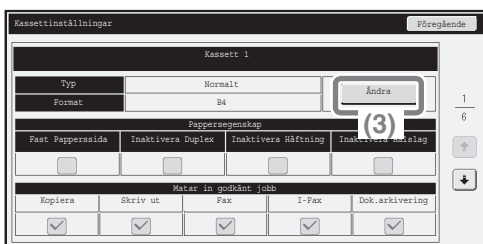

(3) Tryck på knappen [Ändra] i "Kassett 1".

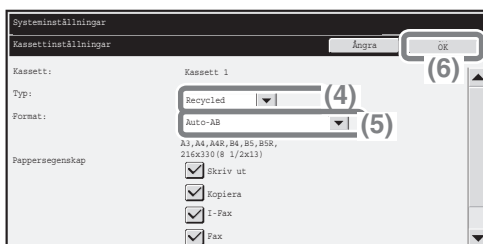

(4) Välj [Recycled] från rutan "Typ".

(5) Kontrollera att [Auto-AB] har valts i rutan "Format".

För mer information, se "Pappersfackinställningar" i "7. SYSTEMINSTÄLLNINGAR" i bruksanvisningen.

(6) Tryck på [OK].

Ovanstående steg ändrar pappersinställningarna för kassett 1 till A4 återvinningspapper.

Placera papper i andra kassetter

Handinmatningsfack

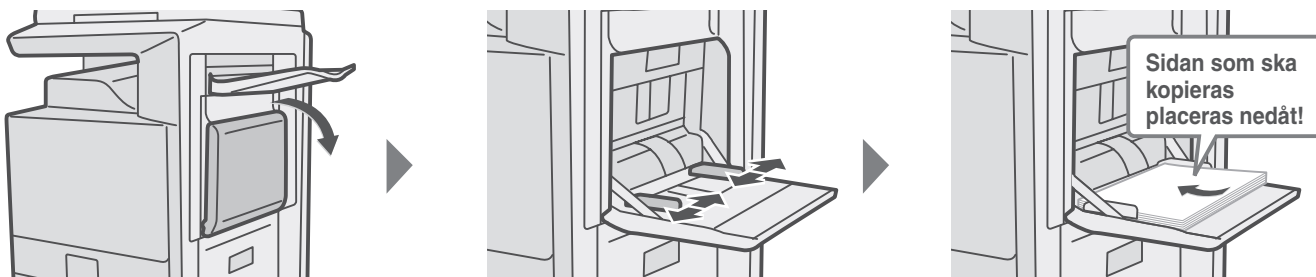

När man laddar A3W, A3, eller B4 papper ska fackförlängningen dras ut.
Maximalt antal ark som kan laddas i handinmatningsfacket är ca 100 för normalt papper och ca 20 för kuvert.

Exempel: Placering av kuvert



Lägg i papperet med framsidan nedåt i riktningen som indikeras.



Endast adressidan på kuvert kan skrivas ut. Placera kuverten med adressidan nedåt.

Specialpapper som inte kan laddas i andra kassetter kan laddas i handinmatningsfacket. För mer detaljerad information om handinmatningsfacket, se "FYLLA PÅ PAPPER I HANDINMATNINGSFACKET" i "1.INNAN DU ANVÄNDER MASKINEN" i Bruksanvisning.

Stormagasin

Pappersstorleken för fack 5 kan endast ändras av en servicetekniker.

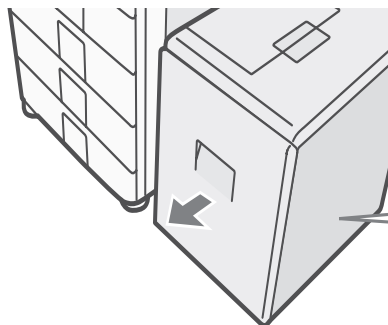

Dra försiktigt ut papperskassetten

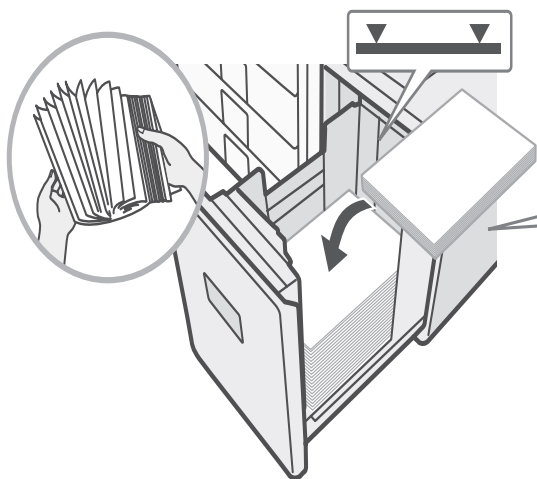

ILæg papiret i med udskriftssiden nedad.
Luft papiret godt, før du lægger det i.
Ellers risikerer du, at flere ark papir føres
ind samtidigt, så der opstår papirstop.
Sått i pappret och skjut försiktigt in
kassetten i maskinen.

▼ — ▼ Indikatorlinie

Indikatorlinien viser, hvor meget papir
der højst kan lægges i bakken. Når du
lægger papir i bakken, skal du sørge for,
at stakken ikke er højere end
indikatorlinien.

Ilæg ikke papiret som vist nedenfor.



Kopiera

I det här avsnittet förklaras kopianens grundläggande funktioner. Här introduceras också olika typer av kopiering som kan göras i de speciella inställningslägena.

▶ GRUNDSKÄRM I KOPIERINGSLÄGE	24
▶ GÖRA KOPIOR	25
▶ 2-SIDORS KOPIA (Automatisk dokumentmatare) . . .	26
▶ KOPIERA PÅ SPECIALPAPPER (Handmatad kopia).	27
▶ GÖRA FÄRGKOPIOR (Färgläge)	29
▶ VÄLJA EXPONERING OCH BILDTYPE	30
▶ PASSA IN INNEHÅLLET PÅ KOPIERINGSPAPPERET (Automatisk storleksanpassning)	31
▶ FÖRSTORING/FÖRMINSKNING (Förinställd grad / Zoom)	33
▶ AVBRYTA KOPIERINGEN (Paus i kopiering)	35
▶ LAGRA KOPIERINGSUPPDRAK (Jobbprogram)	36
▶ SPECIALLÄGEN	38
▶ VÄLJA ETT SPECIALLÄGE	39
▶ PRAKTISKA KOPIERINGSFUNKTIONER	40

GRUNDSKÄRM I KOPIERINGSLÄGE

Tryck på knappen [KOPIERING] på pekpanelen för att välja grundskärmen i kopieringsläge.
Välj kopieringsinställningar i grundskärmen.

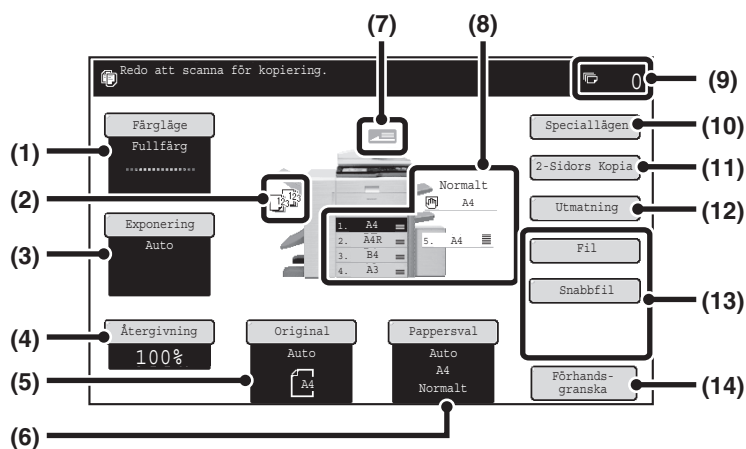

(1) Knapp [Färgläge]

Tryck på denna knapp för att ändra färgläge.

(2) Utmatningsdisplay

När en eller fler funktioner som sortering, gruppering, häftningsortering eller sadelhäftning har valts, visas motsvarande ikon här.

(3) Knapp [Exponering]

Denna visar det aktuella kopieringsexponeringsläget och exponeringslägesinställningen. Tryck på denna knapp för att ändra exponeringen eller exponeringslägesinställningen.

(4) Knapp [Återgivning]

Denna visar aktuell kopieringsgrad. Tryck på denna knapp för att justera kopieringsgraden.

(5) Knapp [Original]

Tryck på denna knapp för att manuellt ange originalets format.

När ett original placeras, visar denna knapp det automatiskt avkända originalformatet. Om originalets format ställs in manuellt, visas inställt format.

(6) Knapp [Pappersval]

Tryck på denna knapp för att ändra papper (kassett) som ska användas vid kopieringen. Kassett, papperformat och pappestyp visas nu.

Kassettbilderna i pappersstorleksdisplayen kan beröras för att öppna samma skärm.

(7) Displayen för originalmatning

Denna visas då ett original matas in i den automatiska dokumentmataren.

(8) Displayen för pappersval

Denna visar det laddade papprets storlek i varje fack och hur mycket papper som återstår [≡].

Det valda magasinet markeras.

Facket som pappret matas från indikeras med grön färg.

Dra inte ut ett fack medan papper matas från det.

Detta orsakar pappersstopp.

(9) Displayen för antal kopior

Denna visar önskat antal kopior.

(10) Knapp [Speciallägen]

Tryck på denna knapp för att välja speciallägen som Marginalförskjutning, Radering och Uppslagskopiering

(11) Knapp [2-sidors kopia]

Tryck på denna knapp för att välja dubbelsidig kopiering.

(12) Knapp [Utmatning]

Rör denna för att välja en utmatningsfunktion som sortering, gruppering, förskjutning, häftningsortering, sadelhäftning, håltagning eller vikning.

(13) Anpassade knappar

De knappar som visas här kan ändras till att visa inställningar eller funktioner som du föredrar.

(14) Knapp [Förhandsgranska]

Används för att visa en förhandsbild på pekpanelen innan kopian skrivs ut.

GÖRA KOPIOR

Här följer den grundläggande proceduren för att göra kopior.

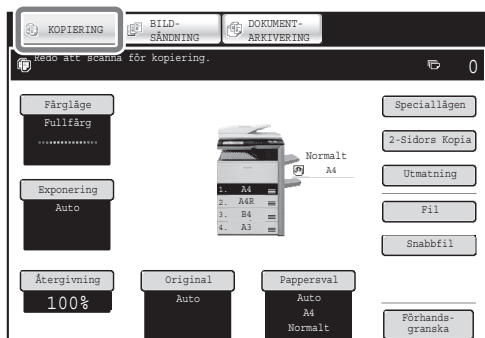
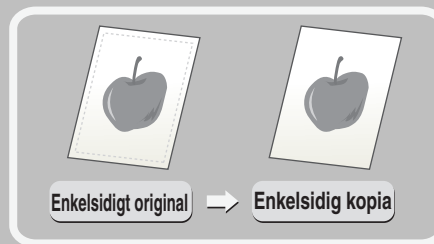

- 1 Tryck på knappen [KOPIERING].**
Kopieringslägets grundskärm visas.

Sidan som ska scannas placeras uppåt!



- 2 Placera originalet.**
När du använder dokumentglaset ska originalet läggas i med skanningsidan nedåt mot glaset.

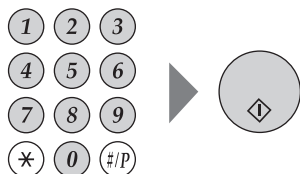

- 3 Ställ in antal kopior och tryck sedan på [FÄRG START] eller på [S/V START].**

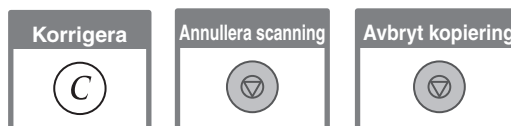

2-SIDORS KOPIA (Automatisk dokumentmatare)

Du kan använda den automatiska dokumentmataren för att kopiera tvåsidigt i en omgång.
I det här avsnittet förklaras hur du kopierar ensidiga original till tvåsidiga kopior.

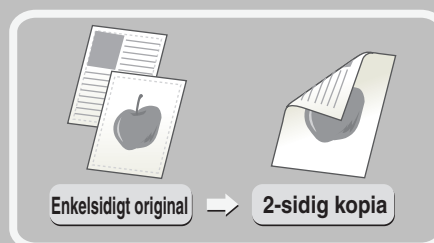

Sidan som ska scannas placeras uppåt!



1 Placera originalet.

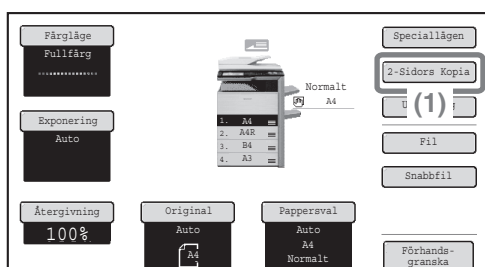

2 Välj inställningar på pekpanelen.

(1) Peka på knappen [2-Sidors Kopia].

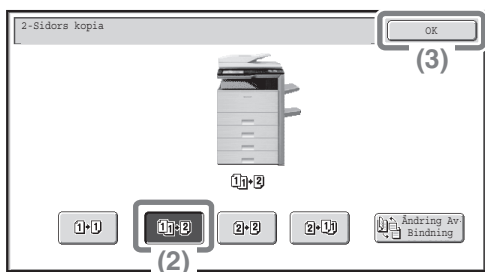

(2) Peka på knappen [1-sidig till 2-sidig].

(3) Tryck på [OK].

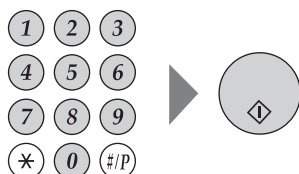

3 Ställ in antal kopior och tryck sedan på [FÄRG START] eller på [S/V START].



KOPIERA PÅ SPECIALPAPPER (Handmatad kopia)

Använd handinmatningsfacket när du vill kopiera på specialpapper som t.ex. tjockt papper, kuvert och registerpapper. Det här avsnittet förklarar hur du fyller på tjocka A4-ark i handinmatningsfacket.

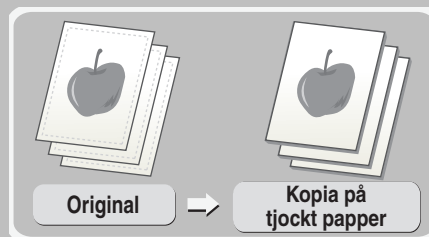

Sidan som ska scannas placeras uppåt!



1 Placera originalet.

När du använder dokumentglaset ska originalet läggas i med skanningsidan nedåt mot glaset.



Sidan som ska kopieras placeras nedåt!

2 Fylla på papper i handinmatningsfacket.

3 Välj inställningar på pekpanelen.

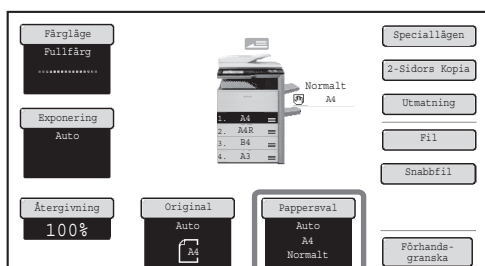

(1) Tryck på knappen [Pappersval].

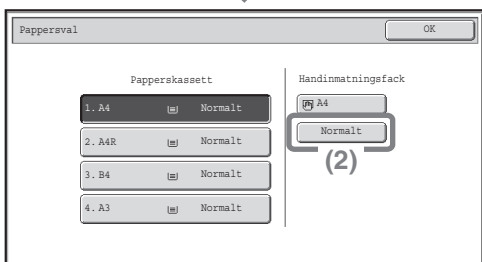

(2) Tryck på handinmatningsfackets knapp för papperstyp.

Här har knappen [Normalt] tryckts på.

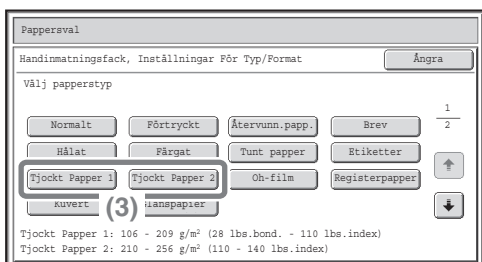

(3) Tryck på knappen [Tjockt Papper 1] eller [Tjockt Papper 2].

Om det laddade papprets vikt är 106 g/m² till 209 g/m² (28 lbs. limmat till 110 lbs. index), peka på knappen [Tjockt papper 1]. Om vikten är 210 g/m² till 256 g/m² (110 lbs. index till 140 lbs. index), peka på knappen [Tjockt papper 2].

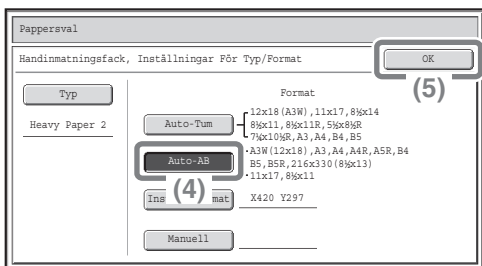

Välj inställningar på pekpanelen. (Fortsättning)

(4) Peka på [Auto-AB].

(5) Tryck på [OK].

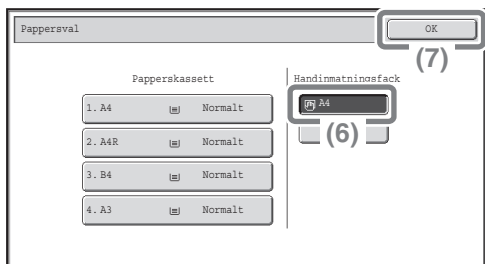

(6) Peka på knappen för handinmatningsfacket.

(7) Tryck på [OK].

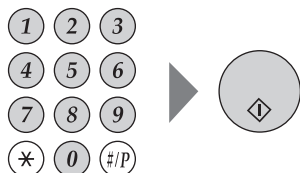

4 Ställ in antal kopior och tryck sedan på [FÄRG START] eller på [S/V START].

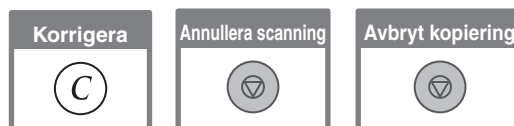

Välja kassett

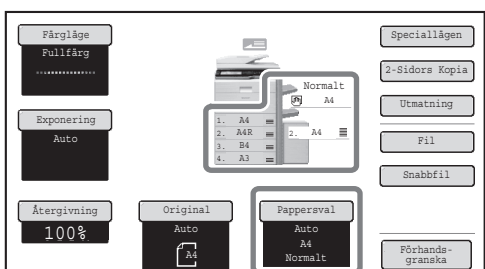

För att välja papper, tryck på [Pappersval] eller på bilden på enheten i kopieringslägets grundskärm.

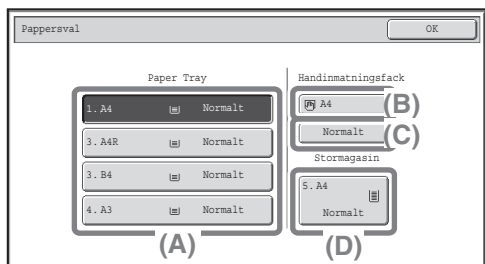

Tryck på en knapp för att välja en kassett.

(A) Tryck för att välja någon av kassetterna 1 till 4.

(B) Tryck för att välja handinmatningsfacket.

(C) Tryck för att välja papperstyp i handinmatningsfacket.

(D) Tryck för att välja kassett 5 (Stormagasin).

GÖRA FÄRGKOPIOR (Färgläge)

När svartvita och färgoriginal blandas i en bunt, kan du få en automatisk avkänning för att avgöra om respektive original är ett färgoriginal eller ett svartvitt original och sedan göra motsvarande kopiering.

Proceduren för kopiering med färgläget inställt på "Auto" för automatisk avkänning av färgoriginal och svartvita original förklaras nedan.

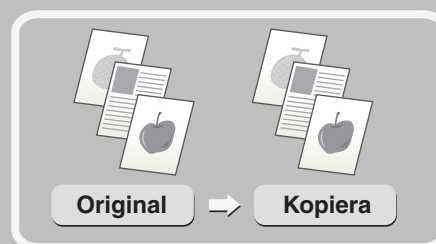

Sidan som ska scannas placeras uppåt!



1 Placera originalet.

När du använder dokumentglaset ska originalet läggas i med skanningssidan nedåt mot glaset.

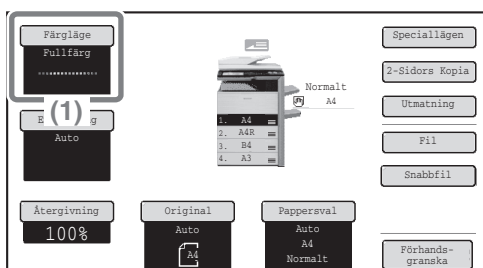

2 Välj inställningar på pekpanelen.

(1) Tryck på knappen [Färgläge].

(2) Tryck på knappen [Automatisk].

(3) Tryck på [OK].

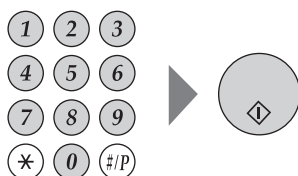
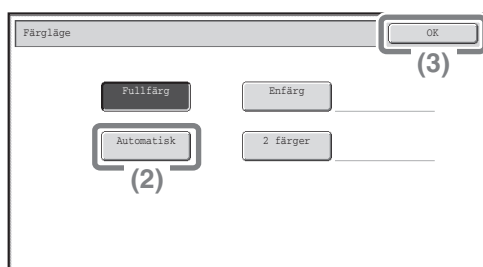

3 Ange önskat antal kopior och tryck sedan på [FÄRG START].



VÄLJA EXPONERING OCH BILDTYPE

Du kan välja typ av original för att erhålla en klarare kopia. Ett exempel på hur du kopierar ett original med ljusa färger så som blyertspenna förklaras här nedan.

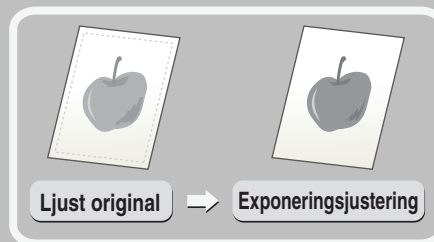

Sidan som ska scannas placeras uppåt!



1 Placera originalet.

När du använder dokumentglaset ska originalet läggas i med skanningsidan nedåt mot glaset.

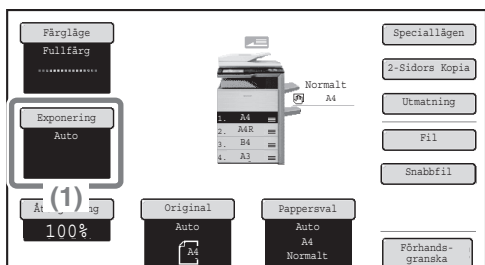

2 Välj inställningar på pekpanelen.

(1) Peka på knappen [Exponering].

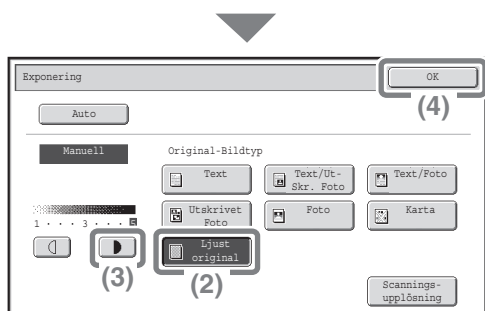

(2) Peka på [Ljust original].

(3) Gör utskriften mörkare med knappen . Nio alternativ finns tillgängliga för exponeringsgraden. Gör ljusa original mörkare med , och mörka original ljusare med .

(4) Tryck på [OK].

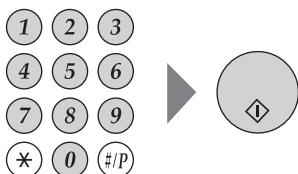

3 Ställ in antal kopior och tryck sedan på [FÄRG START] eller på [S/V START].

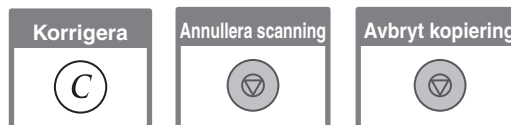

PASSA IN INNEHÅLLET PÅ KOPIERINGSPAPPERET (Automatisk storleksanpassning)

Du kan kopiera ett original till valfritt pappersformat med funktionen för automatisk förstoring/förminskning.

I det här avsnittet förklaras hur du kopierar ett A4-ark till ett A3 pappersformat.

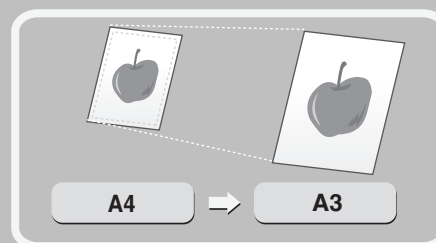

Sidan som ska scannas placeras uppåt!



1 Placera originalet.

När du använder dokumentglaset ska originalet läggas i med skanningssidan nedåt mot glaset.

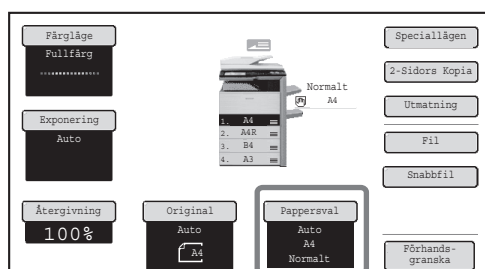

(1)

2 Välj inställningar på pekpanelen.

(1) Tryck på knappen [Pappersval].

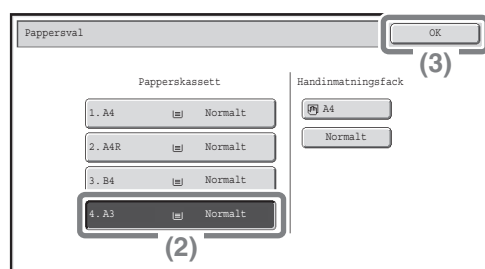

(2)

(2) Tryck på den kassett som har önskat pappersformat.

(3) Tryck på [OK].

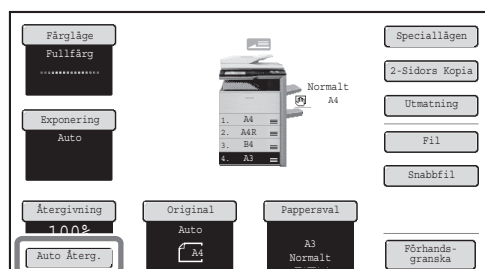

(4)

(4) Peka på knappen [Auto Återg.].

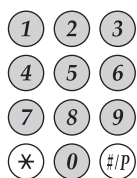

3 Ställ in antal kopior.

Korriger



4 Tryck sedan på [FÄRG START] eller på [S/V START].

Annullera scanning



Avbryt kopiering



FÖRSTORING/FÖRMINSKNING (Förinställd grad / Zoom)

För inställning av förstoringsgraden kan du välja fasta inställningar eller ställa graden i steg om 1%.

Följande avsnitt beskriver ett exempel på hur du förminskar bilden till 55% av originalstorleken.

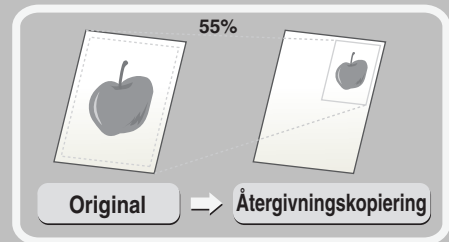

Sidan som ska scannas placeras uppåt!



1 Placera originalet.

När du använder dokumentglaset ska originalet läggas i med skanningssidan nedåt mot glaset.

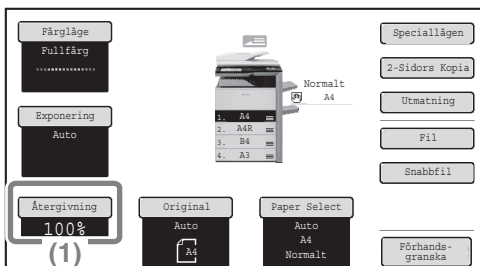

2 Välj inställningar på pekpanelen.

(1) Peka på knappen [Återgivning].

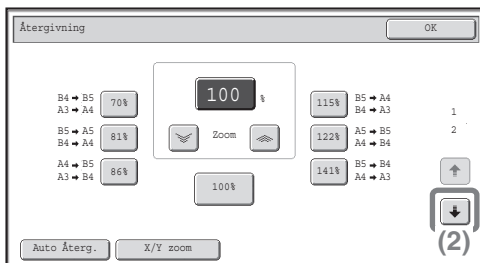

(2) Tryck på knappen [↓].

3

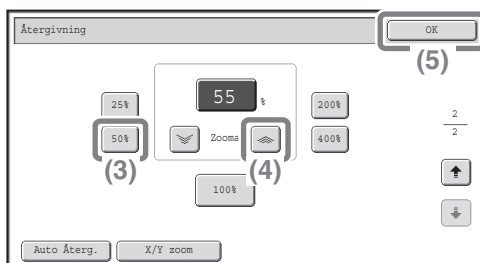

(3) Peka på knappen [50%].

Tryck på den förvalsknapp som ligger närmast 55% (önskat förhållande).

(4) Ställ in storleksförhållandet till 55% med knappen [Zoom].

Knappen [↓] minskar graden i steg om 1% och knappen [↑] ökar graden i steg om 1%.

(5) Tryck på [OK].

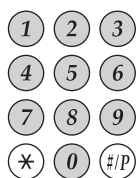

3 Ställ in antal kopior.

Korriger



4 Tryck sedan på [FÄRG START] eller på [SV START].

Annullera scanning



Avbryt kopiering



AVBRYTA KOPIERINGEN (Paus i kopiering)

När enheten skriver ut kan du tillfälligtvis avbryta jobbet och köra ett annat kopieringsjobb som du vill prioritera.
Den här funktionen är händig när kopiatorn är upptagen med ett större jobb.

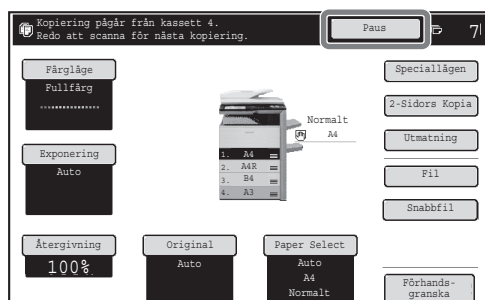
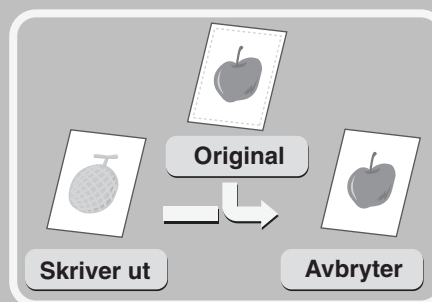

1 Tryck på knappen [Paus] medan utskriften pågår.

[Paus]-knappen visas i den grundläggande skärmen under pågående kopiering.

Sidan som ska scannas placeras uppåt!



2 Placera originalet.

När du använder dokumentglaset ska originalet läggas i med skanningsidan nedåt mot glaset.

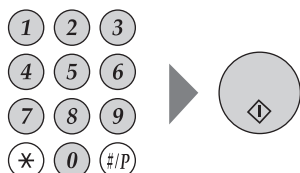

3 Ställ in antal kopior och tryck sedan på [FÄRG START] eller på [S/V START].

Det tillfälligt avbrutna jobbet återupptas så snart kopian är gjord i pausläget.



LAGRA KOPIERINGSUPPDRAG (Jobbprogram)

Du kan lagra en grupp av kopieringsinställningar. Inställningarna kan hämtas upp och användas allt efter behov. Om du regelbundet använder samma inställningar slipper du ställa in allt på nytt om du lagrar dem i minnet.

Lagra ett jobb

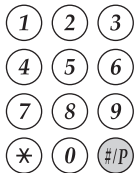

1 Tryck på knappen [#/P] (Ⓜ).

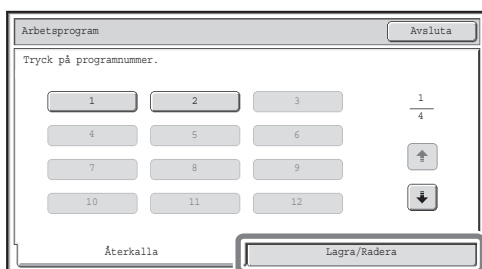

2 Välj inställningar på pekpanelen.

(1) Peka på fliken [Lagra/Radera].

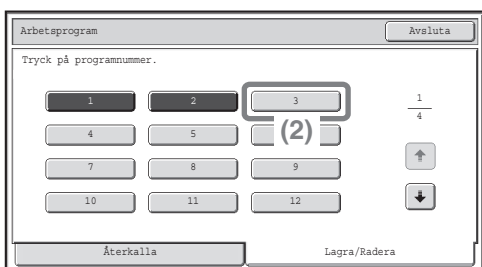

(2) Tryck på den knapp under vilken du vill lagra ett jobbprogram.

Tryck på en knapp som inte är markerad.

Knappar som har ett jobbprogram lagrat är markerade.

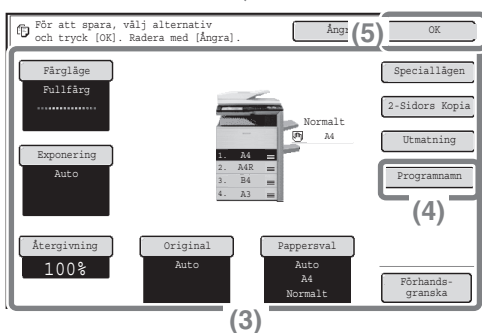

(3) Välj vilka kopieringsinställningar som ska lagras.

(4) Tryck på knappen [Programnamn].

En skärm för inmatning av text visas nu. Ange ett namn för programmet.

(5) Tryck på [OK].

Hur man använder ett jobbprogram

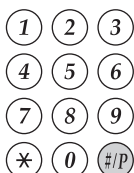

1 Tryck på knappen [#/P] (Ⓜ).

Placera originalet.

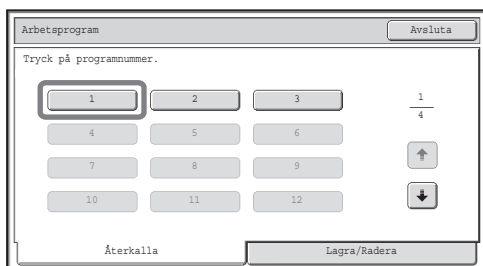

2 Tryck på knappen för det önskade jobbprogrammet.

När du har valt jobbprogram, ställ in antalet kopior efter behov och tryck på knappen [FÄRG START] eller [S/V START].

Ta bort ett inprogrammerat jobb

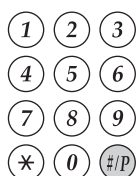

1 Tryck på knappen [#/P] (Ⓜ).

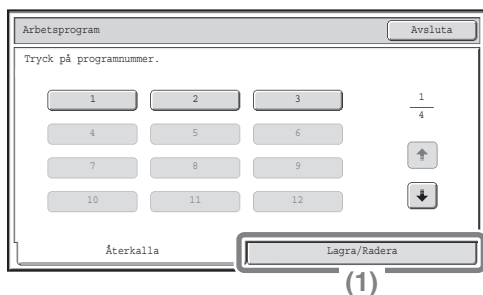

2 Välj inställningar på pekpanelen.

(1) Peka på fliken [Lagra/Radera].

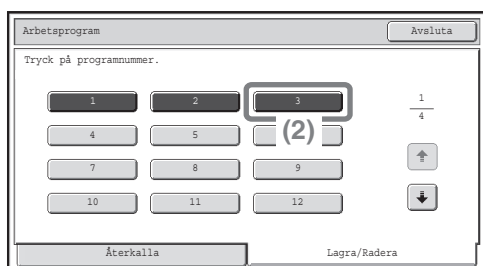

(2) Tryck på knappen för det jobbprogram som du vill ta bort.

Tryck på en knapp som inte är markerad. Knappar som har ett jobbprogram lagrat är markerade.

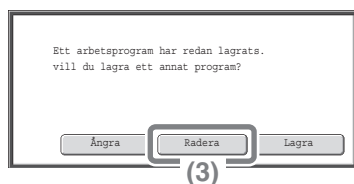

(3) Läs meddelandet som visas och peka på [Radera].

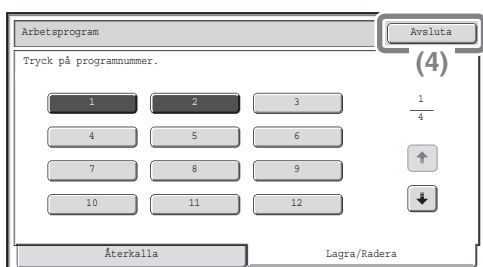

(4) Peka på [Avsluta].

SPECIALLÄGEN

Speciallägena kan användas för specifika kopieringsjobb.

I följande avsnitt introduceras de typer av kopior som kan göras i speciallägena. (Tillvägagångssättet för att använda respektive specialläge beskrivs inte.)

Varje specialläge har sina egna inställningar och steg, men det grundläggande tillvägagångssättet är detsamma för alla lägen. Det grundläggande tillvägagångssättet för att välja ett specialläge förklaras på nästa sida med "Marginalförskjutning" som ett exempel.

För användningsprocedurerna för speciallägena, se "SPECIALLÄGEN" i "2. KOPIATOR" i bruksanvisningen.

Speciallägen

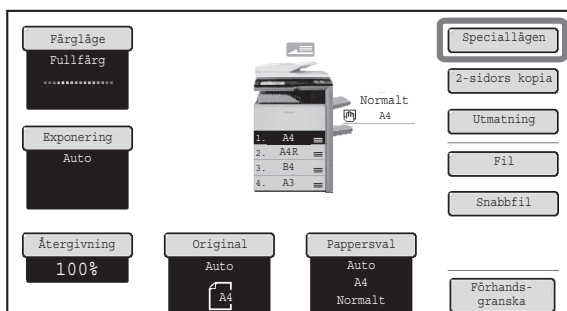

För att använda ett specialläge öppnar du menyn för speciallägen och pekar på knappen för önskat läge. Menyn består av fyra skärmar. Använd knapparna för att växla mellan skärmbilderna.

Tryck på knappen [Speciallägen] i utgångsfönstret för att öppna menyn för speciallägen.

1:a skärmen

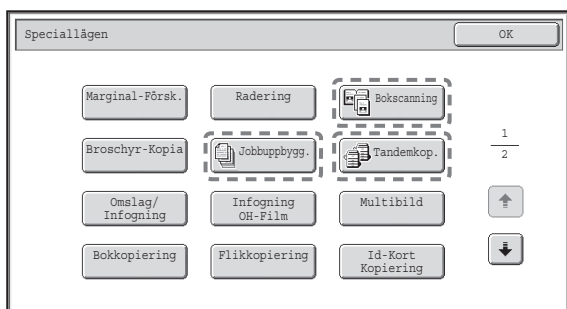

2:a skärmen

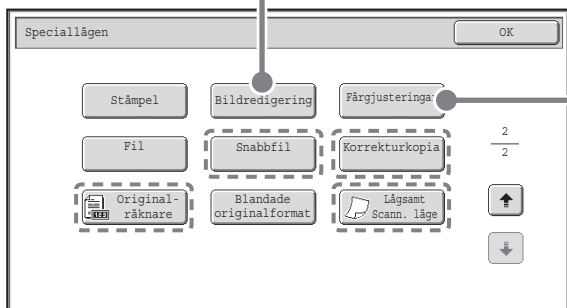

Menyn för bildredigering

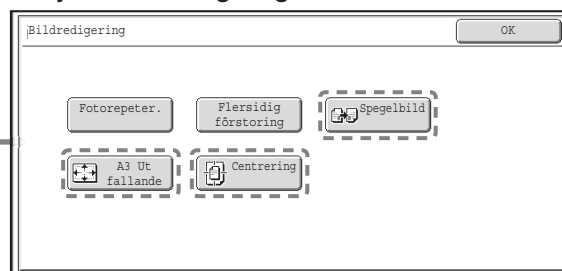

Menyn för färgjustering

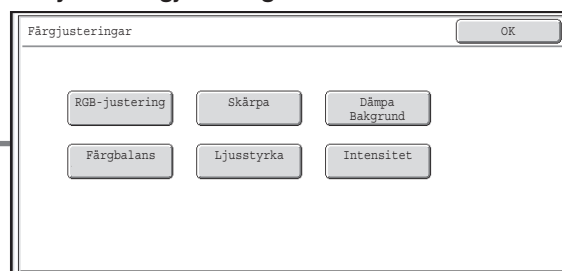

När pekar på en knapp i specialläget som är inringad med blir knappen markerad och inställningen fullföljs. När du pekar på en annan knapp i specialläget, visas en inställning som kan väljas i det här läget. Observera att knapparna som visas varierar beroende på vilken kringutrustning som är installerad.

VÄLJA ETT SPECIALLÄGE

Tillvägagångssättet för att välja inställningar för "Öka marginalerna (Marginalförskjutning)" förklaras nedan som ett exempel. Även om de specifika inställningarna för respektive specialläge varierar är det generella tillvägagångssättet detsamma.

Sidan som ska scannas placeras uppåt!



1 Placera originalet.

När du använder dokumentglaset ska originalet läggas i med skanningssidan nedåt mot glaset.

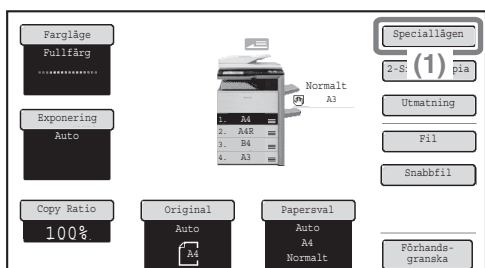

2 Välj inställningar på pekpanelen.

(1) Peka på [Speciallägen]

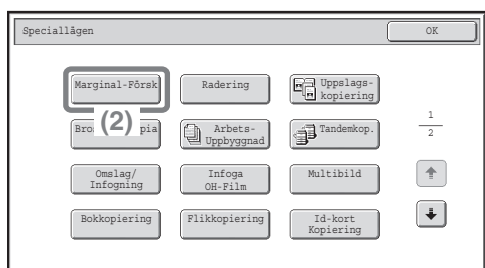

(2) Peka på [Marginal-Försk].

Förskjutning av vänstermarginalen 15 mm förklaras som ett exempel.

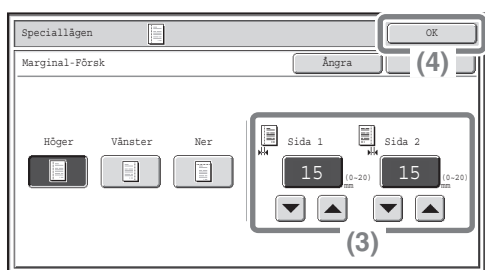

(3) Välj 15 mm för framsidan och 15 mm för baksidan med hjälp av knapparna .

Marginalinställningen är normalt inställd på "Höger". För att ändra positionen till "Vänster" eller "Ner" pekar du på motsvarande knapp.

(4) Tryck på [OK].

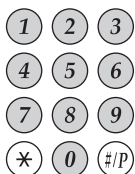

3 Ställ in antal kopior och tryck sedan på [FÄRG START] eller på [S/V START].

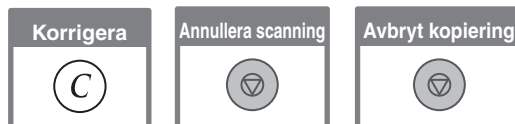

PRAKTISKA KOPIERINGSFUNKTIONER

Öka marginalerna (Marginalförskjutning)

Använd den här funktionen när du vill förskjuta innehållet på sidan för att ge utrymme åt inbinding.

Den här funktionen är praktisk när du vill binda kopiorna eller sätta dem i en pärm.



Ta bort mörka kanter (Radering)

Använd den här funktionen för att få bort de mörka kanterna som uppstår vid kopiering av böcker eller andra tjocka original.

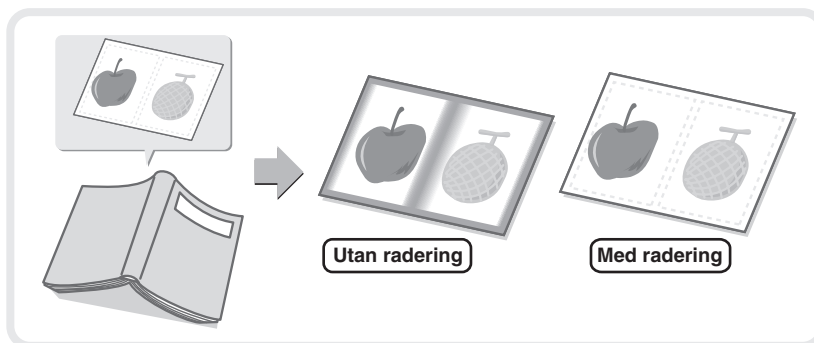

Kopiera motstående sidor separat från ett inbundet original (Uppslagskopiering)

Använd den här funktionen för att göra enskilda kopior av vänster och höger sida i ett inbundet dokument så som en broschyr. Du kan dessutom kopiera två motstående sidor till ett ark.

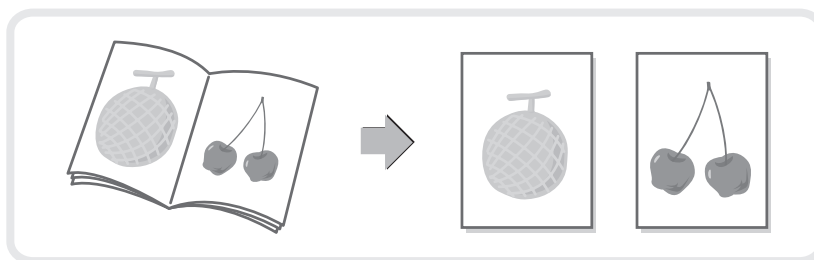

Göra kopior i broschyrformat (Broschyrkopiering)

Använd den här funktionen för att göra kopior som kan vikas ihop till en broschyr.

Med Broschyrkopiering är det enkelt att göra egna broschyrer.

Om en efterbehandlare med sadelhäft har installerats viks de utmatade arken automatiskt på mitten.

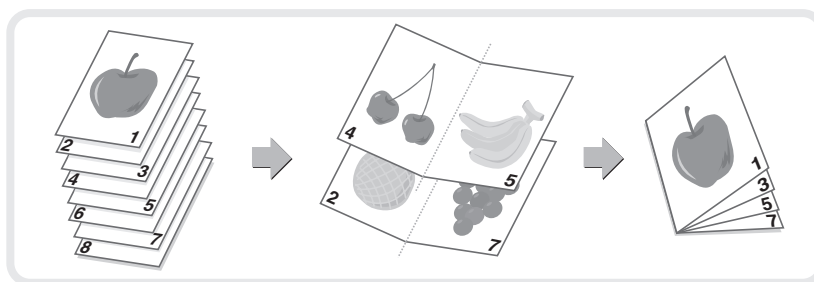

Kopiera ett stort antal original i en omgång (Arbetsuppbyggnad)

En bunt original som är högre än nivåmarkeringen på dokumentmataren kan inte matas genom mataren. Funktionen jobbuppbyggnad ger dig möjlighet att dela upp buntens i flera buntar, mata genom dem och sedan kopiera hela jobbet som ett enda jobb.

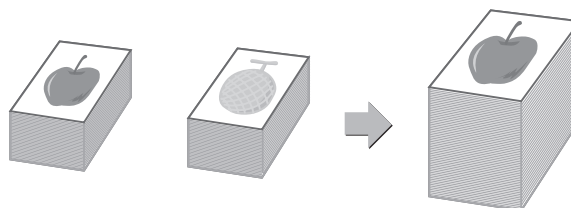

Användning av två enheter vid kopiering av stora mängder (Tandemkopiering)

Med tandemkopiering kan ett stort jobb delas upp mellan två maskiner som är anslutna till ett nätverk. Detta kan vara mycket tidsbesparande med stora kopieringsmängder. För att kunna använda den här funktionen måste inställningen för tandemanslutning konfigureras i systeminställningarna.

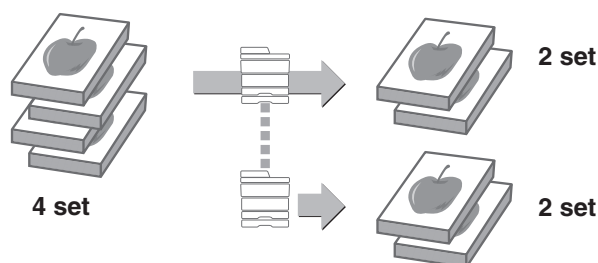

Använda en annan papperstyp för omslag (Omslag/Infogning)

Med den här funktionen kan du använda en annan papperstyp för fram- och baksidan av ett antal kopior. En annan papperstyp kan också infogas vid ett visst sidintervall.

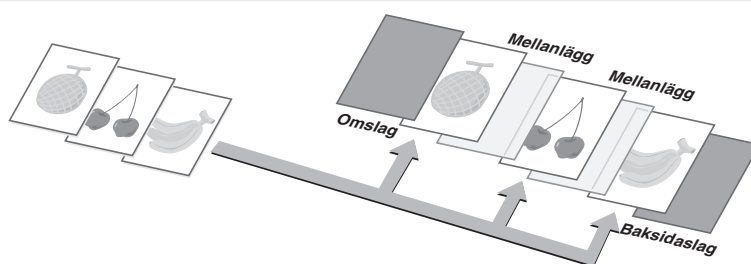

Infoga ark vid kopiering av OH-film (Mellanlägg OH-Film)

Vid kopiering av OH-film infogar den här funktionen ett pappersark mellan varje OH-film så att de inte klistras ihop.

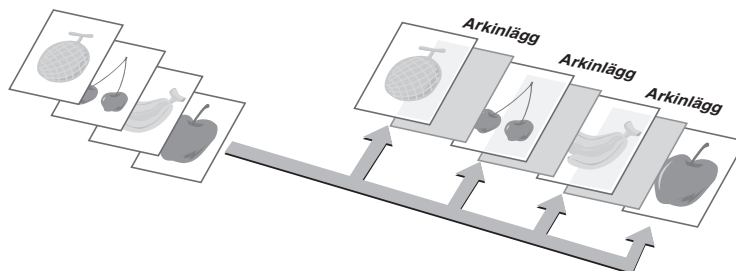

Kopiera fler sidor på ett ark (Multibild)

Använd den här funktionen för att kopiera två till fyra original till ett ark.

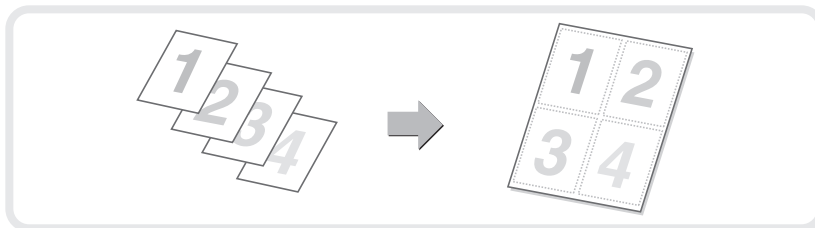

Kopiera en broschyr (Bokkopiering)

Använd den här funktionen för att kopiera en bok, broschyr eller annat inbundet original. Kopiorna kommer att ordnas på samma sätt som i en broschyr.

Om en efterbehandlare med sadelhäft har installerats viks de utmatade arken automatiskt på mitten.

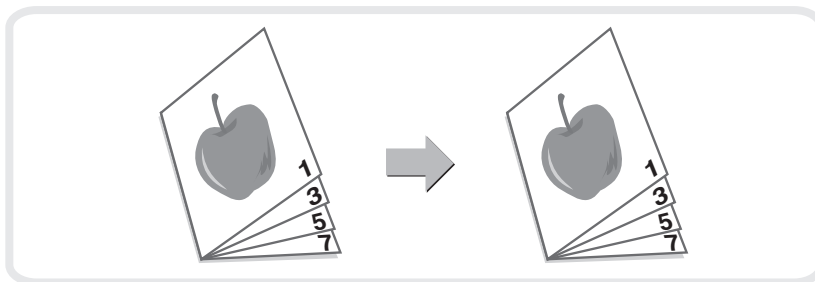

Kopiera flikar på registerpapper (Flik Kopiering)

Använd den här funktionen för att kopiera på flikarna på registerpapper.

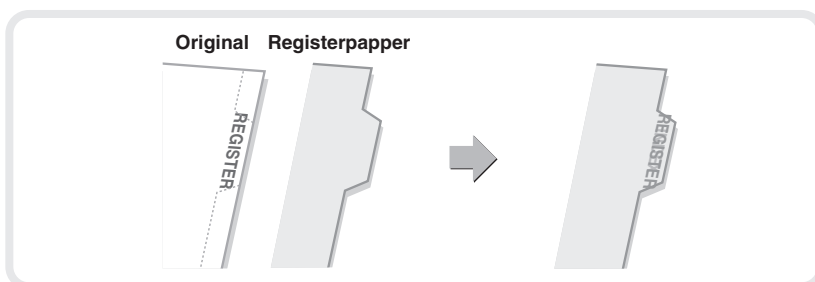

Kopiera båda sidor av ett kort på ett ark (Id-Kort Kopiering)

Använd denna funktion för att kopiera framsida och baksida på ett kort på ett enda pappersark.

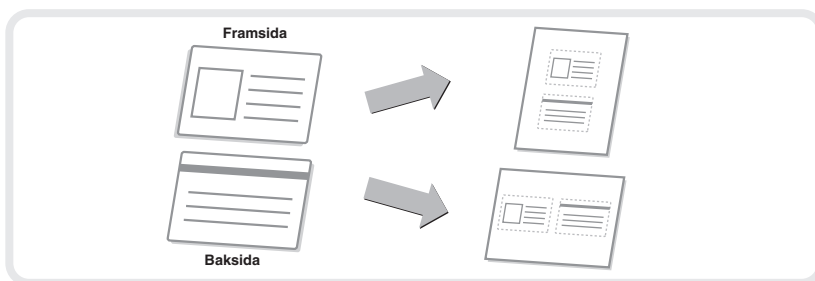

Skriva ut datum eller en tidsstämpel på kopiorna (Stämpel)

Använd den här funktionen när du vill skriva ut datum, tidsstämpel, sidnummer eller text på kopiorna. Dessutom kan text läggas till på kopian som en vattenstämpel. Man kan välja en färg för att skriva ut en stämpel eller text i färg.

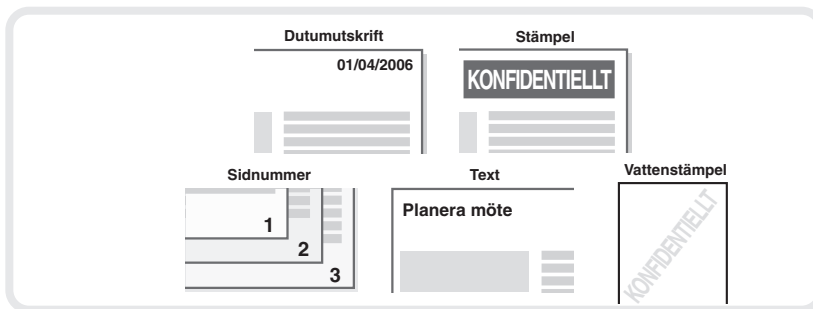

Upprepa samma foto ett ark (Fotorepetering)

Använd den här funktionen för att kopiera en bild upp till 24 gånger på en sida.

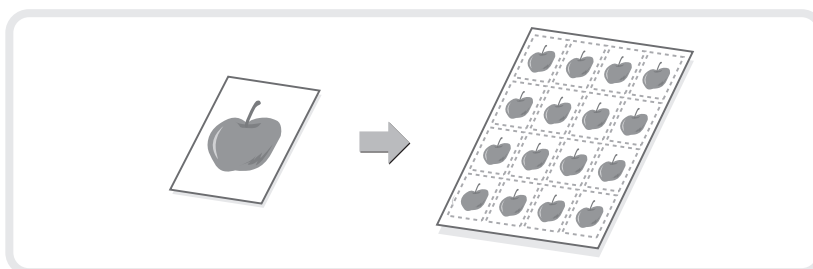

Göra stora affischer (Flersidig förstoring)

Använd den här funktionen för att förstora en kopieringsbild och skriva ut den över flera ark. De olika kopierade arken kan sedan tejpas ihop till en stor poster.

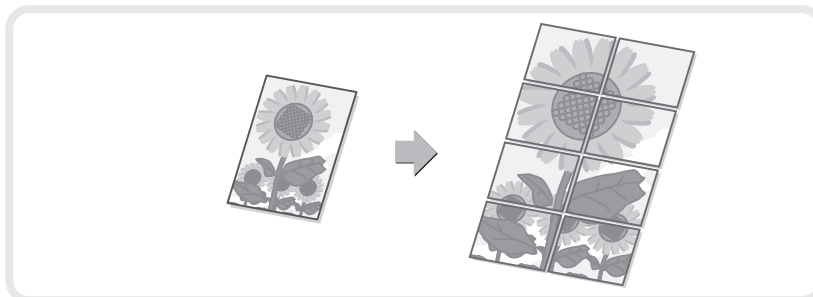

Invertera bilden (Spegelbild)

Använd den här funktionen för att kopiera en spegelvänd bild av originalet.

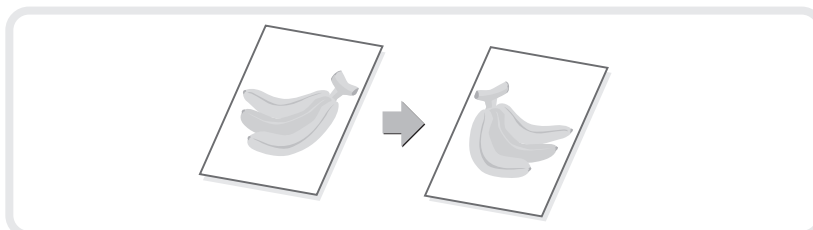

Kopiera ett A3-original utan att skära av kanterna (A3 Utfallande)

Använd denna funktion för att få en fullstorlekskopia på ett A3-original på A3W-papper så att kanterna inte kapas. Originalet måste placeras på dokumentglaset.

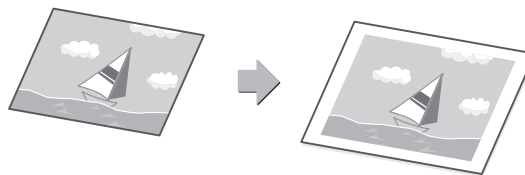

Kopiera i mitten av en sida (Centrering)

Använd den här funktionen för att placera innehållet på originalet i mitten av papperet.

Detta kan vara praktiskt när en bild har förminskats eller kopierats på papper som är större än originalet.

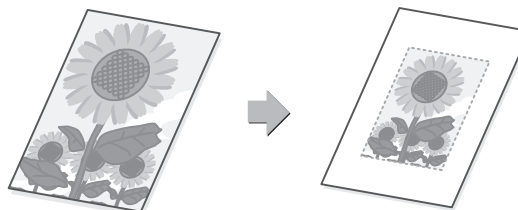

Invertering av vitt och svart i en kopia (S/V omvänd)

Denna funktion väklar svart och vitt i en kopia för att skapa en negativ bild.

Använd denna funktion för att spara toner vid kopiering av ett original med stora svarta områden.

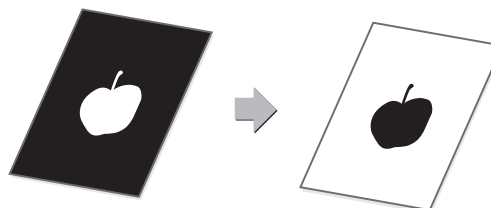

Justera röd/grön/blå i kopior (RGB-justering)

Använd den här funktionen för att stärka eller minska rött, grönt eller blått (endast en färg) och därmed ändra hela kopians färgnyans.

En bild av den här funktionen visas i slutet av bruksanvisningen.

Justera skärpan i en bild (Skärpa)

Använd den här funktionen för att skärpa eller mjuka upp den kopierade bilden.

En bild av den här funktionen visas i slutet av instruktionsboken.

Gör svaga färger vitare i kopior (Begränsa bakgrund)

Använd den här funktionen för att dämpa ljusa bakgrunder för den kopierade bilden. När du kopierar ett original som har en ljus färgad bakgrund, kan denna funktion användas för att göra bakgrunden ljusare. En bild av den här funktionen visas i slutet av bruksanvisningen.

Justera färgen (Färgbalans)

Använd den här funktionen för att anpassa färgbalansen för en färgkopia. Färgtätheten för de fyra färgerna cyan, magenta, gul och svart kan anpassas. En bild av den här funktionen visas i slutet av bruksanvisningen.

Justera ljusstyrkan i en kopia (Ljusstyrka)

Använd den här funktionen för att anpassa ljusstyrkan för en kopia. En bild av den här funktionen visas i slutet av instruktionsboken.

Justera intensiteten i en kopia (Intensitet)

Använd den här funktionen för att anpassa kopians intensitet. En bild av den här funktionen visas i slutet av bruksanvisningen.

Kontrollera kopior före utskrift (Korrekturkopia)

Oavsett antalet kopior som angivits, skriver denna funktion bara ut den första uppsättningen. När du har kontrollerat den första uppsättningen, kan återstoden av uppsättningarna skrivas ut.

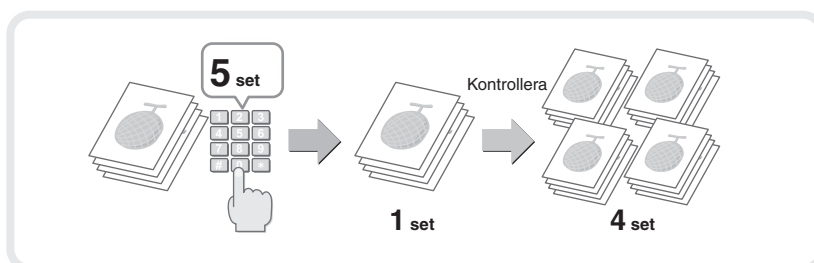

Kontrollera antalet skannade originalark innan du kopierar (Originalräkning)

Antalet skannade originalark kan räknas och visas innan kopieringen påbörjas. Genom att du kan kontrollera antalet originalark som skannats kan antalet kopieringsmisstag minskas.

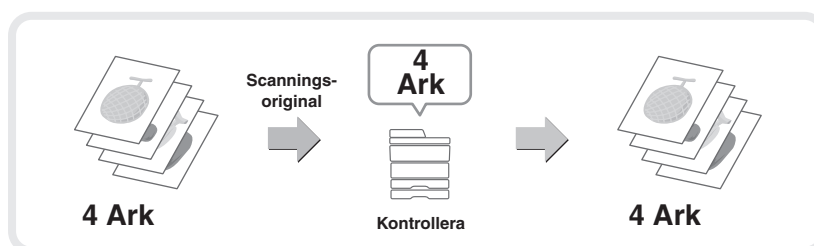

Kopiera original som är i olika storlekar (Original i olika storlekar)

Om exempelvis B5-original blandas med A4-original, kan du med denna funktion kopiera alla original samtidigt. När funktionen används i kombination med autobildfunktionen kan alla kopior skrivas ut på samma pappersstorlek.

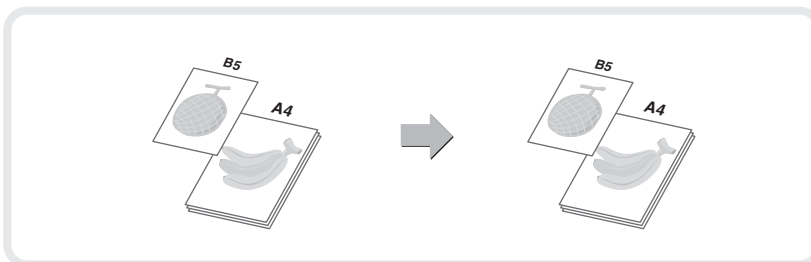

Kopiera tunna original (Långsamt skanningsläge)

Med denna funktion kan du skanna tunna original som normalt är svåra att hantera i den automatiska dokumentmataren.

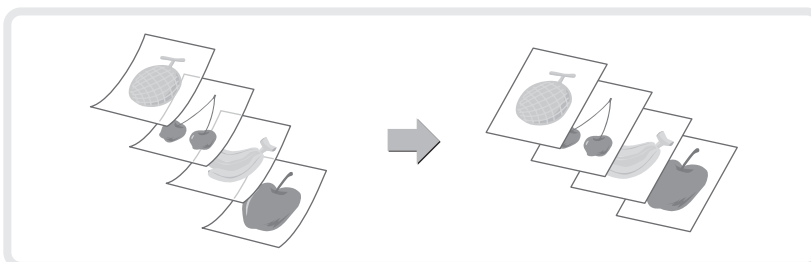

Utskrift

I det här avsnittet förklaras de grundläggande funktionerna för utskrift med maskinens skrivardrivrutin. Även en beskrivning av de olika inställningarna för utskrift behandlas i den här delen.

Förklaringarna för skärmbilder och procedurer gäller främst för Windows Vista® i Windows-miljöer® och Mac OS X v10.4 i Macintosh-miljöer.

Fönstrets utseende varierar beroende på version på operativsystemet, versionen på skrivardrivrutinen och programmet som du skriver ut från.

▶ UTSKRIFT	48
▶ AVBRYT UTSKRIFT (VID ENHETEN)	53
▶ VÄLJA UTSKRIFTSINSTÄLLNINGAR	54
▶ PRAKTISKA SKRIVARFUNKTIONER	56

UTSKRIFT

Detta avsnitt förklarar det grundläggande handhavandet för utskrift.

Windows

Följande exempel beskriver hur du skriver ut ett A4-dokument från WordPad, som medföljer Windows. För att installera skrivardrivrutinen och konfigurera inställningarna i en Windows-miljö, se "2 INSTALLATION I WINDOWS-MILJÖ" i installationshandboken.

För information om tillgängliga skrivardrivrutiner och användningskraven, se "MASKINENS SKRIVARFUNKTIONER" i "3. SKRIVARE", i bruksanvisningen.

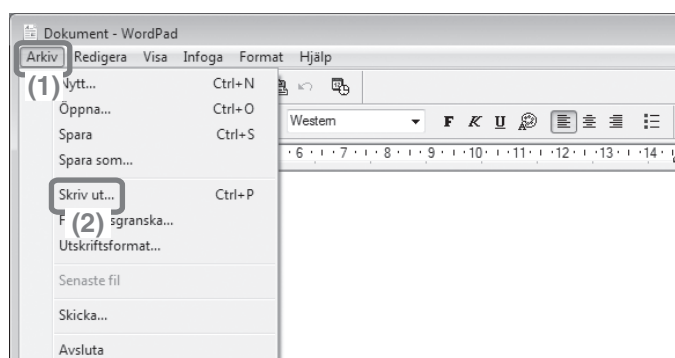

1 Välj utskriftsalternativet i programmet.

- (1) Öppna [Arkiv]-menyn.
- (2) Välj [Skriv ut].

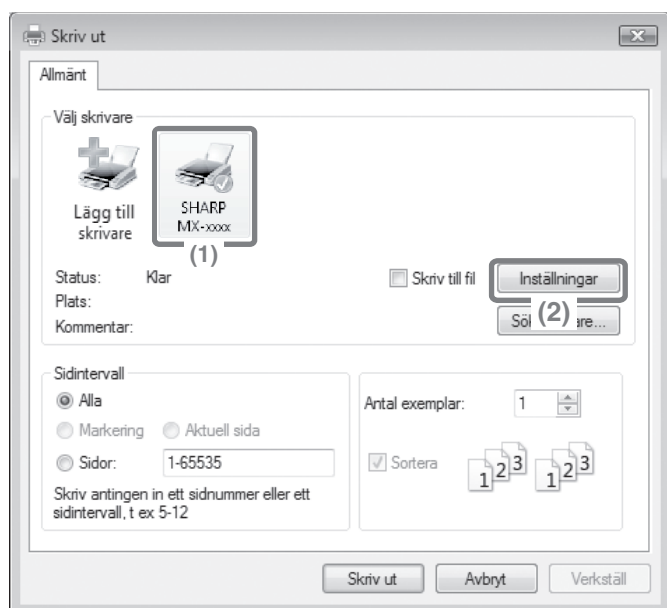

2 Öppna fönstret för skrivardrivrutinens egenskaper

- (1) Välj maskinens skrivardrivrutin.
- (2) Klicka på knappen [Inställningar].
I Windows 2000 visas ingen knapp för [Inställningar]. Klicka på varje flik i dialogrutan "Skriv ut" för att justera inställningarna.
I Windows 98/Me/NT 4.0, klicka på knappen [Egenskaper].

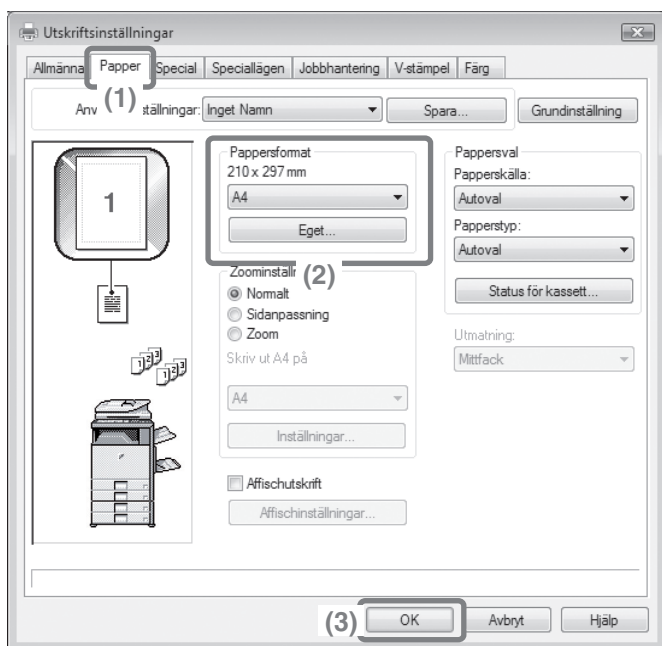

3 Välj skrivarinställningar

- (1) Klicka på fliken [Papper].
- (2) Välj pappersformat.
- (3) Klicka på knappen [OK].

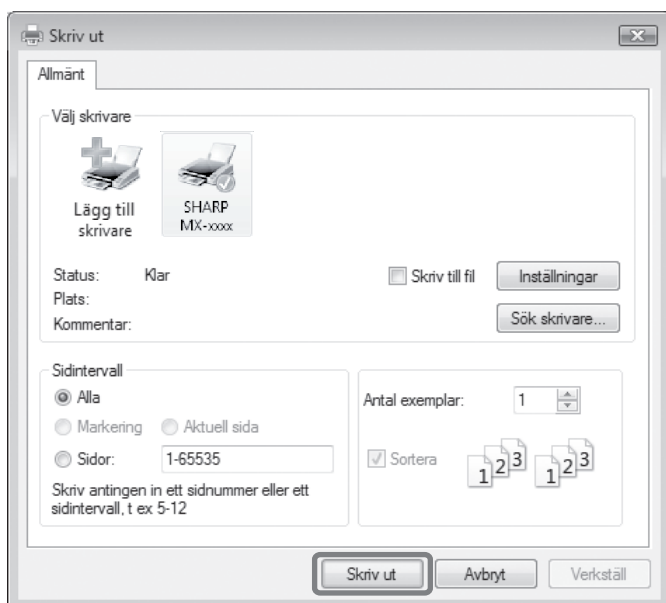

4 Klicka på knappen [Skriv ut].

Utskrift påbörjas.
I Windows 98/Me/NT 4.0, klicka på knappen [OK].

Använda hjälp för skrivardrivrutinen

När du väljer inställningar i skrivardrivrutinen kan du öppna Hjälp för att se förklaringar av inställningarna. (Endast i Windows)

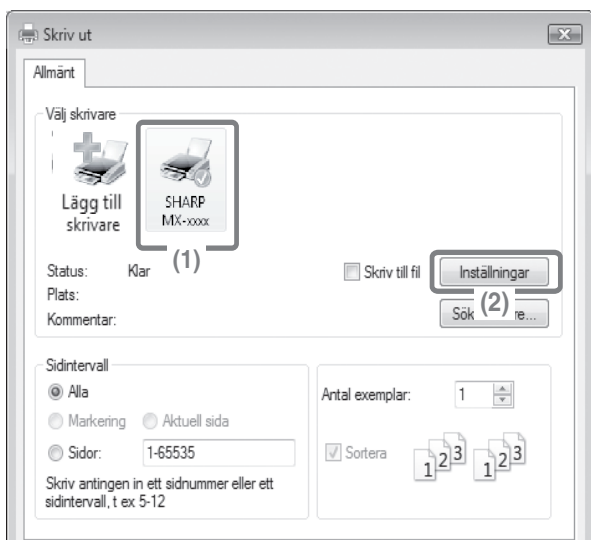

1 Öppna fönstret för skrivardrivrutinens egenskaper

- (1) Välj maskinens skrivardrivrutin.
- (2) Klicka på knappen [Inställningar].

I Windows 2000 visas ingen knapp för [Inställningar]. Klicka på varje flik i dialogrutan "Skriv ut" för att justera inställningarna.

I Windows 98/Me/NT 4.0, klicka på knappen [Egenskaper].

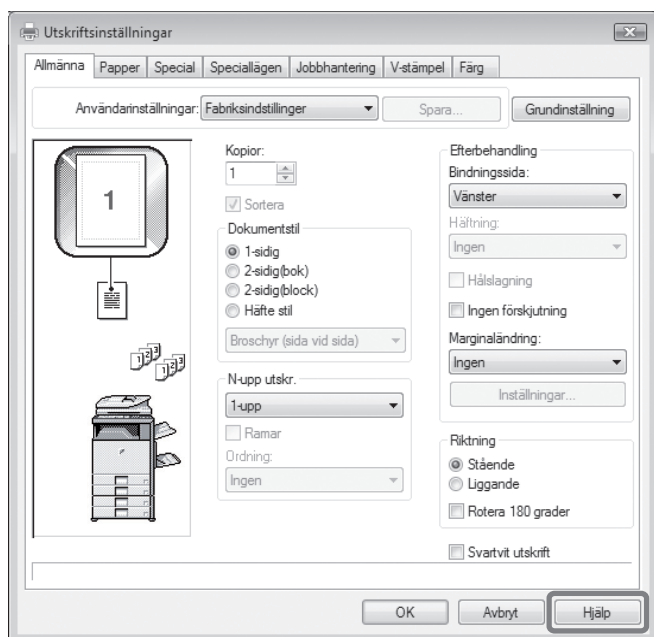

2 Klicka på knappen [Hjälp].

Fönstret Hjälp öppnas där du kan se förklaringar för flikens olika inställningar. För att titta på Hjälp i en dialogruta, klicka på den gröna texten i ovankanten på Hjälpfönstret.

För att visa hjälpen för en viss inställning, klicka på den inställning du vill veta mer om och tryck på knappen [F1]. Hjälpen för inställningen visas.

* För att visa hjälpen för en viss inställning i Windows 98/Me/NT 4.0/2000/XP/Server 2003, klicka först på knappen  i övre högra hörnet av skrivardrivrutinfönstret och sedan på inställningen.

När informationsikonen () visas.

Klicka på ikonen för att se förbjudna kombinationer på funktioner och annan information.

Macintosh

Följande exempel beskriver hur du skriver ut ett A4-dokument från i A4 från "Textredigeraren" ("Skriv text" i Mac OS 9), som är ett tillbehörsprogram i Macintosh.

I Macintosh-miljö kan en PS3 expansionssats installeras för att använda enheten som en nätverksskrivare.

För att installera skrivardrivrutinen och konfigurera inställningarna i en Macintosh-miljö, se "3 INSTALLATION I IMACINTOSH-MILJÖ" i installationshandboken.

Ställa in pappersformat

Välj pappersformat i skrivardrivrutinen innan du väljer utskriftskommandot.

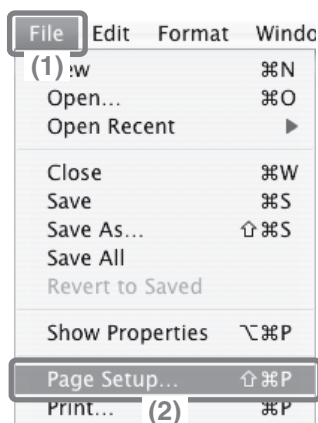

1 Öppna fönstret utskriftsformat i Textredigeraren.

(1) Öppna [Arkiv]-menyn.

(2) Välj [Utskriftsformat].

Välj [Utskrift] i Mac OS 9, från menyn [Arkiv] för Skriv text.

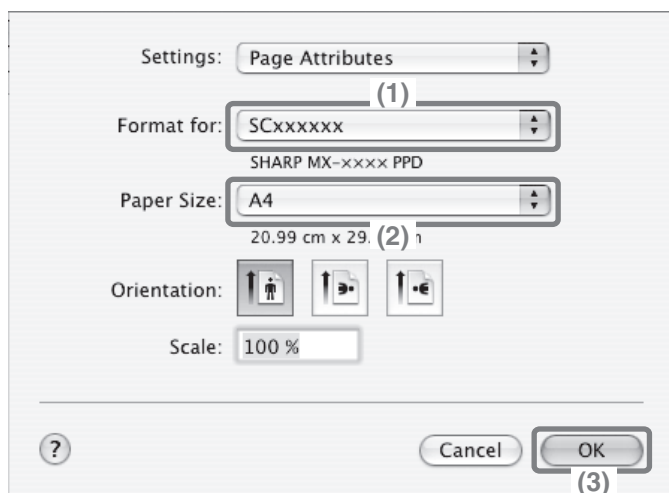

2 Välj pappersinställningar.

(1) Kontrollera att rätt skrivare är vald.

Maskinnamnet som vanligtvis visas på menyn "Format för" är [SCxxxxxx]. ("xxxxxx" är en teckensträng som varierar beroende på maskinens modell.)

(2) Välj pappersformat.

(3) Klicka på knappen [OK].

Skriva ut en fil

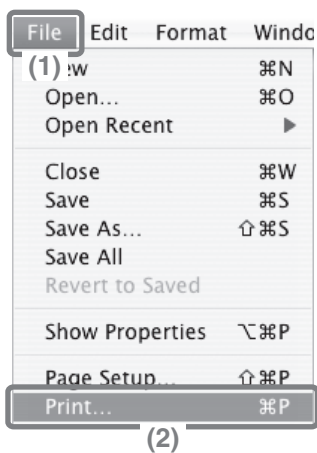

1 Begär utskrift från Textredigeraren.

- (1) Öppna [Arkiv]-menyn.
- (2) Välj [Skriv ut].
Välj [Utskrift] i Mac OS 9, från menyn [Arkiv] för Skriv text.

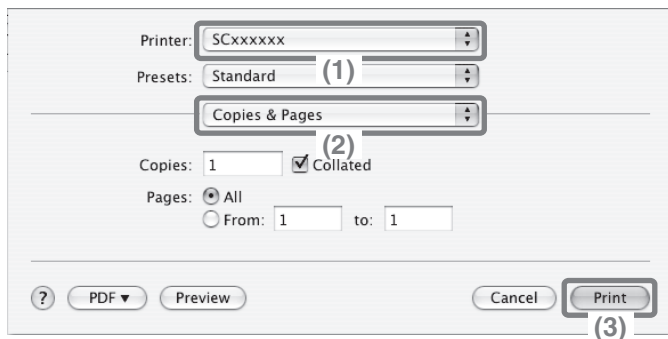

2 Välj utskriftsinställningar och klicka på [Skriv ut].

- (1) **Kontrollera att rätt skrivare är vald.**
Det enhetsnamn som visas i menyn "Skrivare" är normalt [SCxxxxxx]. ("xxxxxx" är en teckensträng som varierar beroende på maskinens modell.)
- (2) **Välj skrivarinställningar**
Klicka på [Kopior & sidor] bredvid [Kopior & sidor] och välj de inställningar som du vill konfigurera från rullgardinsmenyn. Skärmen för den valda inställningen visas.
Om inställningarna inte visas i Mac OS X v10.5 till 10.5.1, klicka på [Allmänt] bredvid skrivarnamnet.
I Mac OS 9, klicka på [Allmänt] bredvid [Allmänt] och välj en inställning från rullgardinsmenyn. Skärmen för den valda inställningen visas.
- (3) **Klicka på knappen [Skriv ut].**
Utskrift påbörjas.

AVBRYT UTSKRIFT (VID ENHETEN)

Du kan avbryta en utskrift innan utskriften sätter igång.

JOBB STATUS



1 Tryck på knappen [JOBB STATUS].

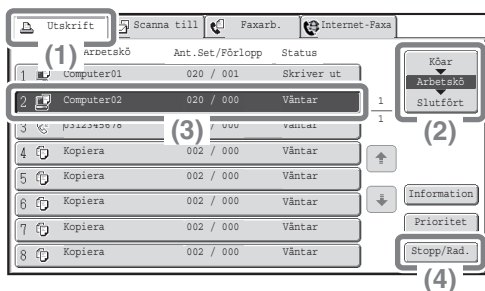

2 Välj inställningar på pekpanelen.

(1) Tryck på [Utskrift].

(2) Ändra utskriftens jobbstatusläge till [Köar] eller [Arbetskö].

Tryck på denna knapp för att ändra läge. Det valda läget markeras.

(3) Tryck på knappen till den utskrift som du vill avbryta.

(4) Peka på knappen [Stopp/Rad.].

(5) Peka på [Ja].

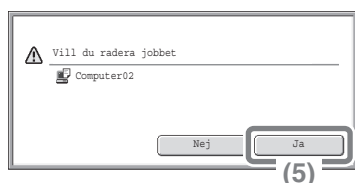

VÄLJA UTSKRIFTSINSTÄLLNINGAR

För att kunna använda utskriftsfunktionen i enheten, måste inställningarna i skrivardrivrutinen konfigureras. Se "UTSKRIFT" (sidan 48) för information om hur du öppnar skrivardrivrutinens egenskapsfönster och de grundläggande procedurerna för utskrift.

Windows

Tillvägagångssättet för att välja inställningar i skrivardrivrutinen förklaras nedan med "Passa in den utskrivna bilden på papperet (Sidanpassning)" som ett exempel.

Med funktionen Sidanpassning kan du automatiskt förstora eller förminska utskriftsbilden så att den passar det valda pappersformatet. I det här exemplet kopieras bilden på ett A4-ark till ett A3-ark.

Konfigurationen av skrivardrivrutinens olika inställningar kan variera något. **För mer information om respektive inställning, se "OFTA ANVÄNDA FUNKTIONER" och "PRAKTISKA UTSKRIFTSFUNKTIONER" i "3. SKRIVARE" i bruksanvisningen.**

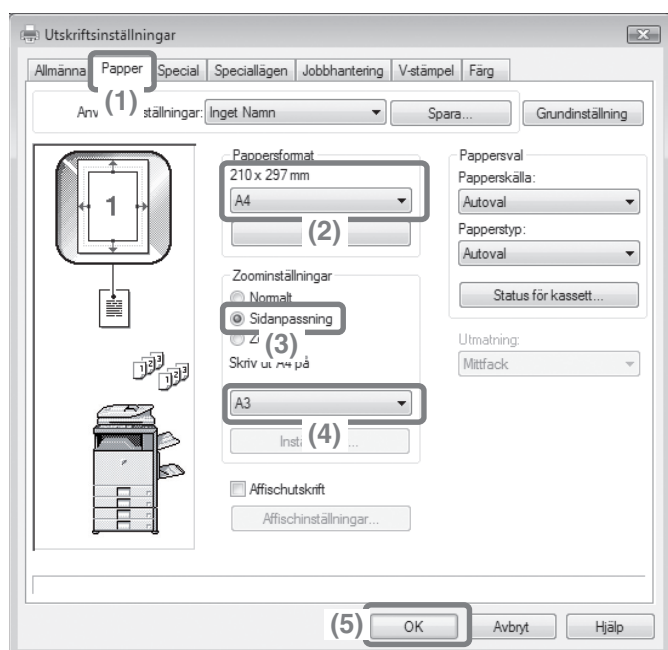

Välj skrivarinställningar

- (1) Klicka på fliken [Papper].
- (2) Välj pappersformat.
Välj pappersformat för originalet.
- (3) Välj [Sidanpassning].
- (4) Välj [A3].
Välj pappersformat för utskriften.
- (5) Klicka på knappen [OK].

Inställningen är klar. Påbörja utskrift.

Macintosh

Tillvägagångssättet för välja inställningar i skrivardrivrutinen förklaras nedan med "Skriva ut flera bilder på ett ark (N-up utskr.)" som ett exempel.

Med denna funktion förminsas varje sida för att ge plats åt flera sidor att skrivas ut på ett ark. Exemplet på utskrift av två sidor på ett ark med gränslinjer beskrivs.

Konfigurationen av skrivardrivrutinens olika inställningar kan variera något. **För mer information om respektive inställning, se "OFTA ANVÄNDA FUNKTIONER" och "PRAKTISKA UTSKRIFTSFUNKTIONER" i "3. SKRIVARE" i bruksanvisningen.**

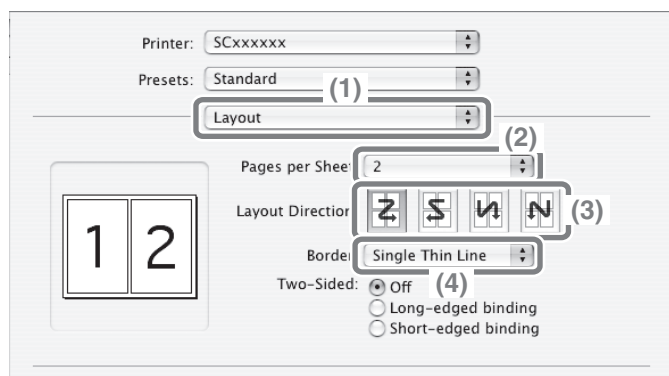

Välj skrivarinställningar

- (1) Välj [Layout].
- (2) Välj [2].
- (3) Välj sidordningen.
- (4) Välj typ av gränslinje.

PRAKTISKA SKRIVARFUNKTIONER

2-sidors kopia (Dokumentstil)

Använd den här funktionen för att skriva ut på båda sidor av papperet. När du använder dubbelsidig utskrift minskas antalet utskrivna ark och sparar du på papper.

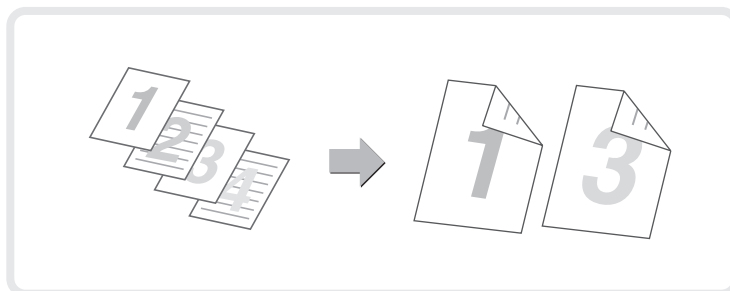

Passa innehållet på papperet (Sidanpassning)

Med den här funktionen kan du förstora eller förminska bilden till ett visst pappersformat.

Detta är praktiskt om du t.ex. vill förstora ett A4- eller Letter-dokument till ett A3- eller Ledger-format för att lättare kunna se det, eller för att kunna göra en utskrift när det inte finns samma pappersformat som utskriftsbilden i maskinen.

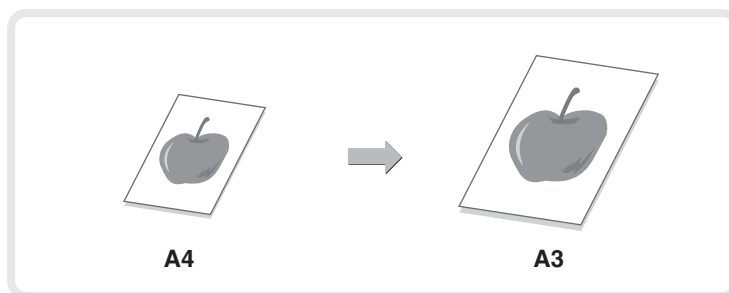

Skriva ut flera sidor på en sida (N-Up utskrift)

Använd denna funktion för att skriva ut flera sidor på ett ark genom att förminska storleken.

Detta är bekvämt när du vill visa en översikt över flera sidor för att spara papper.

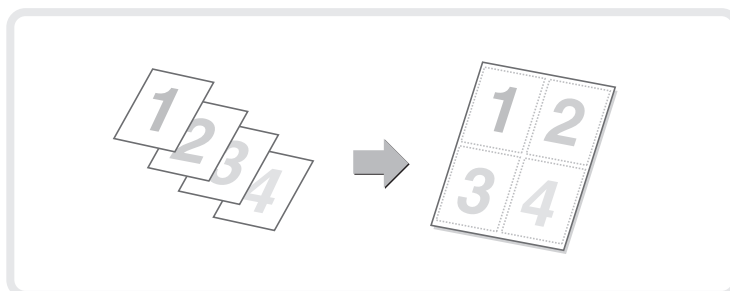

Häfta utskrivna sidor (Häftning)

Använd den här funktionen för att häfta ihop utskriften.

(När sadelhäftare eller efterbehandlare finns installerad.)

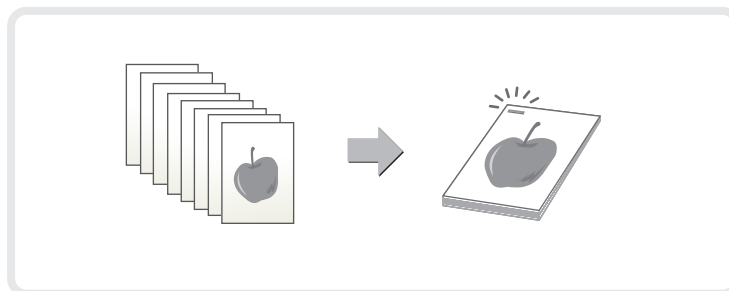

Hålslagning i utskriften (Hålslagning)

Använd den här funktionen för att göra hål i utskriften.

(När hålstansningsmodul och sadelhäftare eller efterbehandlare finns installerad.)

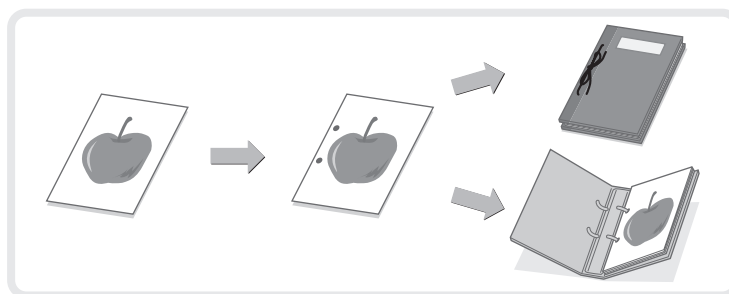

Skriva ut en färgbild i gråskala (Svartvit utskrift)

Använd den här funktionen när du vill skriva ut en färgbild i gråskala.

Använd den här funktionen för att spara färgtoner när du inte behöver skriva ut i färg, t.ex. för att kontrollera innehållet i ett dokument.

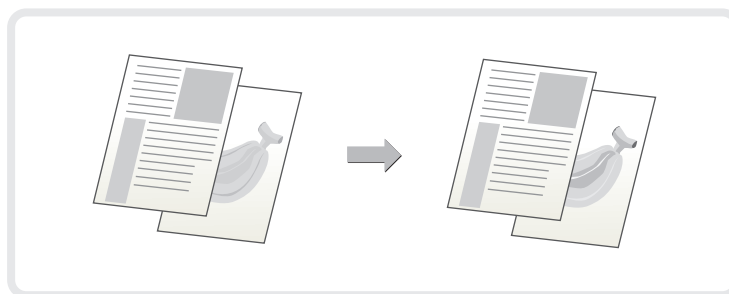

Maskinen har dessutom följande funktioner

För information om dessa funktioner, se "PRAKTISKA UTSKRIFTSFUNKTIONER" i "3. SKRIVARE" i bruksanvisningen.

Bekväma funktioner för att skapa broschyrer och affischer

- Göra en broschyr (Broschyr/Broschyrhäftning)
- Ökad marginal (Marignalförskjutning)
- Göra en stor affisch (Affischutskrift)

Funktioner för att anpassa storlek och orientering av data

- Roterar bilden 180 grader (Roterar 180 grader)
- Förstora/förminska (Zoom / XY-Zoom)
- Justera radbredden vid utskrift (Inställningar linjebredd)
- Invertera bilden (Spegelvänd bild)

Funktioner för anpassning av färger

- Anpassa bildens ljusstyrka och kontrast (Färgjustering)
- Skriva ut ljus text eller linjer i svart (Svart text/Svart vektorgrafik)
- Välja färginställningar för att matcha bildtypen (Bildtyp)

Funktioner för att kombinera text och bilder

- Göra en vattenstämpel på utskriften (Vattenstämpel)
- Skriva ut en bild på den utskrivna sidan (Bildstämpel)
- Göra formulär för utskriftsbilden (Formulär)

Utskriftsfunktioner för specialändamål

- Skriva ut angivna sidor på annat papper (Annat papper)
- Lägg till insticksblad vid utskrift på OH-film (Infogning OH-Film)
- Göra en kopia av en utskrift (Kopiautskrift)
- Skriva ut text på flikar på registerpapper (Flikutskrift)
- Skriva ut så att en specifik sida används som framsida vid dubbelsidig utskrift (kapitelinfogning)
- Skriva ut så att utmatade ark viks på mitten (vikning)

Praktiska skrivarfunktioner

- Använda två maskiner för att skriva ut ett stort jobb (Tandemutskrift)
- Spara och använda utskriftsfiler (Lagring/Dokumentarkivering)

Faxning

I det här avsnittet förklaras de grundläggande procedurerna för att använda maskinens faxfunktion. Därutöver introduceras speciallägena som kan användas med faxfunktionen.

Faxexpansionsplatsen krävs för att använda faxfunktionen.

▶ GRUNDSKÄRM I FAXLÄGE	60
▶ SKICKA EN FAX	61
▶ ÄNDRA STORLEKEN PÅ EN FAX	62
▶ ÄNDRA EXPONERINGEN	64
▶ ÄNDRA UPPLÖSNING	65
▶ LAGRING AV ETT FAXNUMMER	66
▶ VIDAREBEFORDRA MOTTAGNA FAXAR (Vidarebefordra faxdata)	68
▶ PRAKTISKA UPPRINGNINGSFUNKTIONER	69
▶ SKICKA SAMMA FAX TILL FLERA MOTTAGARE (Gruppsändning)	72
▶ SPECIELLA FAXLÄGEN	74
▶ VÄLJA ETT SPECIALLÄGE	75
▶ BEKVÄMA FAXFUNKTIONER	76

GRUNDSKÄRM I FAXLÄGE

Tryck på knappen [BILDSÄNDNING] på pekpanelen för att öppna grundskärmen i faxläge. Om faxskärmen inte visas, tryck på fliken [Faxa].

Välj faxinställningar i grundskärmen.

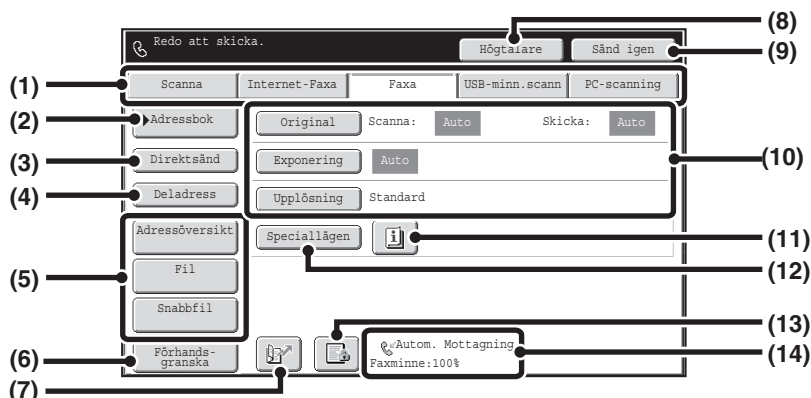

(1) Flikar för sändningsläge

Använd dessa flikar för att ändra läge för bildsändningsfunktionen. För att växla till faxläge, tryck på fliken [Faxa].

(2) Knapp [Adressbok]

Tryck på denna knapp för att ringa med hjälp av en snabbvals knapp eller gruppnummerknapp. När du trycker på denna knapp, kommer adressboksskärmen att visas.

(3) Knappen [Direktsänd]

Tryck på den här knappen för att direktsända en fax. När knappen [Direktsändning] inte är markerad är normal sändning (minnessändningsläge) valt.

(4) Knappen [Deladress]

Tryck på den här knappen för att ange en underadress och ett lösenord för F-kodöverföring.

(5) Anpassade knappar

De knappar som visas här kan ändras till att visa inställningar eller funktioner som du föredrar.

(6) Knapp [Förhandsgranska]

Tryck på knappen för att granska bilderna på pekpanelen innan de skickas.

(7) Knappen

Tryck på den här knappen för att hitta en mottagare med hjälp av ett söknummer*.

* 3-siffrigt nummer som tilldelas en mottagare när den sparas.

(8) Knappen [Högtalare] / knappen [Paus] / knappen [Mellanrum]

Tryck på den här knappen för att ringa med högtalaren på.

När du anger ett faxnummer ändras knappen till [Paus]. När du anger en underadress ändras knappen till [Mellanrum].

(9) Knapp [Sänd igen] / knapp [Nästa adress]

Destinationerna för de senaste åtta överföringarna via Skanna till e-post, fax och/eller Internetfax (inklusive Direkt SMTP-adresser) lagras. För att välja någon av dessa destinationer, tryck på önskad destination. När en destination är vald, ändras denna knapp till [Nästa adress].

(10) Bildinställningar

Bildinställningar (originalstorlek, exponering, upplösning) kan väljas.

(11) Knappen

Denna knapp visas när ett specialläge eller en dubbelsidig skanning är vald. Tryck på denna knapp för att visa det valda specialläget.

(12) Knapp [Speciallägen]

Tryck på denna knapp för att använda ett specialläge.

(13) knapp / knapp / knapp

När "Behåll inställning för mottagen datautskrift" eller "Mottagen inställning för databildkontroll" är aktiverad i systeminställningarna (administratör), visas detta när en fax tas emot.

 : Endast "Behåll inställning för mottagen datautskrift" är aktiverad

 : Endast "Mottagen inställning för databildkontroll" är aktiverad

 : Båda inställningarna är aktiverade

(14) Detta visar vilket faxmottagningsläge som är valt för tillfället och hur mycket minne som återstår.

SKICKA EN FAX

Grundproceduren för att skicka fax förklaras nedan.
I faxläget skickas färgoriginal som svartvita bilder.

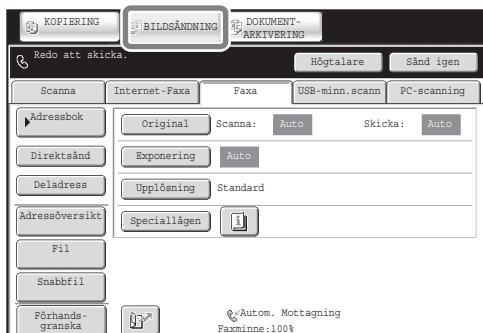
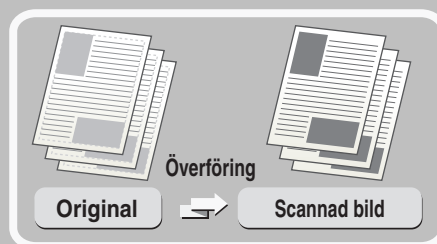

1 Tryck på knappen [BILDSÄNDNING].

Grundskärmen för faxläget visas.
Om faxskärmen inte visas, tryck på fliken [Faxa].

Sidan som ska scannas placeras uppåt!



2 Placera originalet.

När du använder dokumentglaset ska originalet läggas i med skanningsidan nedåt mot glaset.

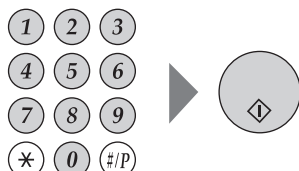

3 Mata in faxnumret för den mottagande faxen och tryck på knappen [S/V START].

I faxläget kan knappen [FÄRG START] inte användas för att skicka fax.

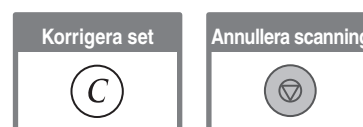

ÄNDRA STORLEKEN PÅ EN FAX

Storleken på originalet och överföringen kan specificeras före överföringen. Detta är bekvämt när du faxar ett litet original som är svårt att läsa. Proceduren för att faxa båda sidor av ett A4-original i A3-storlek förklaras nedan.

Sidan som ska scannas placeras uppåt!



1 Placera originalet.

När du använder dokumentglaset ska originalet läggas i med skanningsidan nedåt mot glaset.

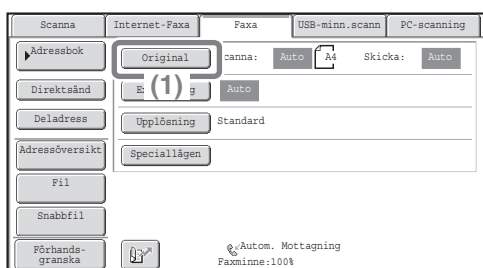

2 Välj inställningar på pekpanelen.

(1) Tryck på knappen [Original].

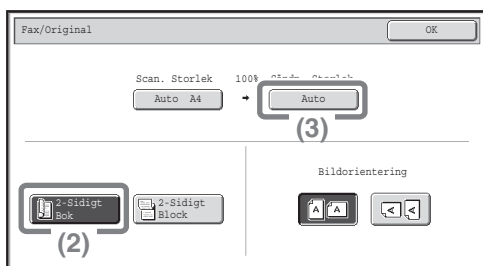

(2) Tryck på knappen [2-sidigt bok].

Den här knappen används för att skicka ett 2-sidigt original.

(3) Tryck på knappen [Sändningsstorlek].

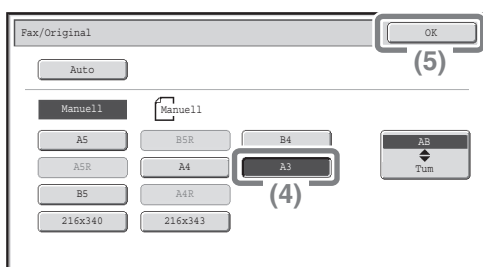

(4) Tryck på önskad knapp för att välja sändningsstorlek (exempel: A3).

(5) Tryck på [OK].

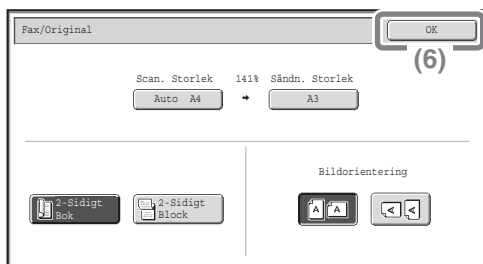

(6) Tryck på [OK].

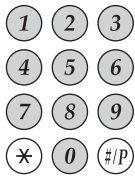

3 Ange första mottagarens faxnummer.

Korrigera set



4 Tryck på knappen [S/V START].

Annullera scanning



ÄNDRA EXPONERINGEN

Exponeringen kan ändras beroende på vad som passar för originalets mörka och ljusa områden. Följande exempel förklarar hur du gör mörka färger ljusare i ett original för att bilden ska bli tydligare.

Sidan som ska scannas placeras uppåt!



1 Placera originalet.

När du använder dokumentglaset ska originalet läggas i med skanningsidan nedåt mot glaset.

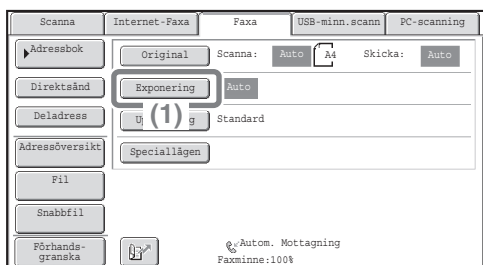

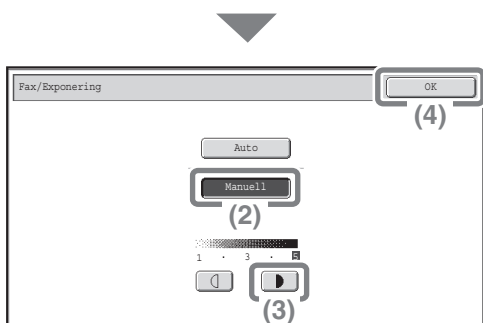

2 Välj inställningar på pekpanelen.

(1) Peka på knappen [Exponering].



(2) Peka på [Manuell].

(3) Tryck på knappen  för att göra exponeringen mörkare.

5 alternativ finns tillgängliga för exponeringsgraden. Gör ljusa original mörkare med knappen , eller gör mörka original ljusare med knappen .

(4) Tryck på [OK].

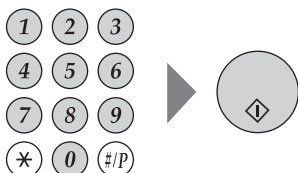

3 Mata in faxnumret för den mottagande faxen och tryck på knappen [S/V START].

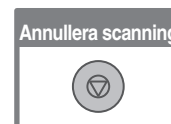
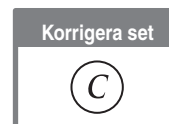

ÄNDRA UPPLÖSNING

Upplösningen kan väljas så att den matchar originalets karakteristik, som text eller foto, textens storlek och hur mörk bilden är.

Följande exempel förklarar hur du ställer in upplösningen på [Fin] och [Halvton] när du skickar original med liten text.

Sidan som ska scannas placeras uppåt!



1 Placera originalet.

När du använder dokumentglaset ska originalet läggas i med skanningsidan nedåt mot glaset.

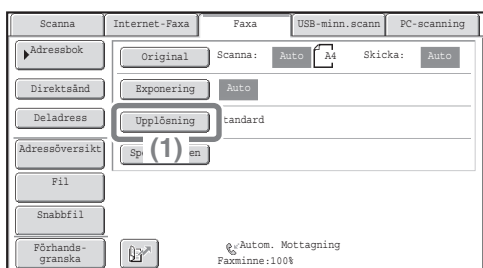

2 Välj inställningar på pekpanelen.

(1) Peka på [Upplösning].

(2) Tryck på knappen [Fin].

Upplösningen ökar (ger en tydligare bild) i följande ordning: [Standard], [Fin], [Superfin], [Ultrafin].

(3) Tryck på knappen [Halvton].

Välj [Halvton] för ett foto eller en illustration med skuggning för att förbättra bilden ytterligare. [Halvton] kan inte väljas när [Standard] är vald.

(4) Tryck på [OK].

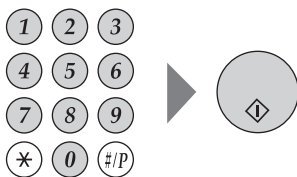
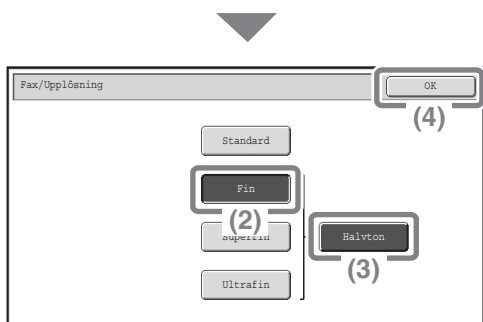

3 Mata in faxnumret för den mottagande faxen och tryck på knappen [S/V START].

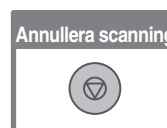
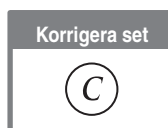

LAGRING AV ETT FAXNUMMER

Du kan lagra faxnummer i snabbknappar.
Lagrade faxnummer kan tas fram snabbt och enkelt.
Om du skickar faxar ofta till samma grupp med faxmaskiner kan numren till dessa lagras som en grupp (flera faxnummer kan lagras i en knapp).

Snabbvalstangent

Tangentgrupp

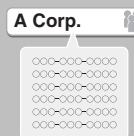

Spara en snabbvals knapp

SYSTEM-
INSTÄLLNINGAR



1 Tryck på [SYSTEM-INSTÄLLNINGAR].

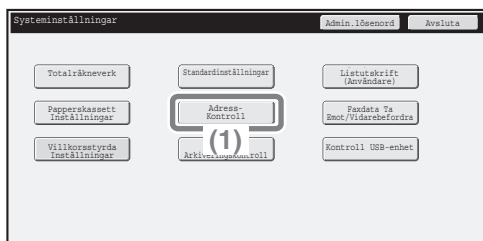

2 Välj inställningar på pekpanelen.

(1) Tryck på knappen [Adresskontroll].

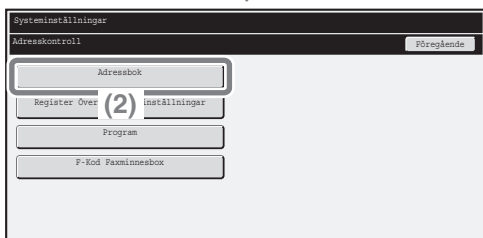

(2) Tryck på knappen [Adressbok].

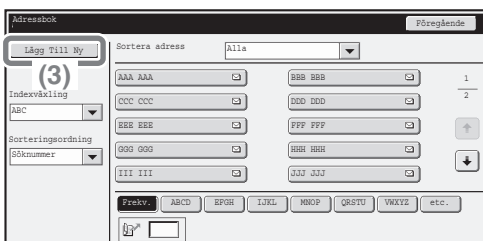

(3) Tryck på knappen [Lägg till ny].

Välj inställningar på pekpanelen. (Fortsättning)

(4) Välj [Fax] från väljarrutan "Adresstyp".

(5) Tryck på textrutan "Adressnamn".

En skärm för inmatning av text visas nu. Ange mottagarens namn.

(6) Tryck på textrutan "Initial".

En skärm för inmatning av text visas nu. Ange sökkriterier för mottagaren.

(7) Tryck på rullningslisten för att flytta skärmen.

(8) Tryck på textrutan "Faxnummer".

En skärm för inmatning av text visas nu. Ange det faxnummer du vill spara.

(9) Tryck på [OK].

Informationen i ovanstående steg måste anges. För detaljer om den information som anges, se "7. SYSTEMINSTÄLLNINGAR" i bruksanvisningen.

När du skickar samma dokument eller bild till flera mottagare är det bekvämt att spara en mottagargrupp. För detaljer om att spara grupper, se "7. SYSTEMINSTÄLLNINGAR" i bruksanvisningen.

VIDAREBEFORDRA MOTTAGNA FAXAR (Vidarebefordra faxdata)

Om maskinen inte kan skriva ut pga. att pappret eller tonern är slut, kan mottagna faxar vidarebefordras till en annan faxmaskin.

För att använda den här funktionen måste mottagarmaskinens faxnummer finnas lagrat i "Ställ in telefonnumret för vidarebefordring av data" i systeminställningarna (administratör).

SYSTEM- INSTÄLLNINGAR



1 Tryck på [SYSTEM-INSTÄLLNINGAR].

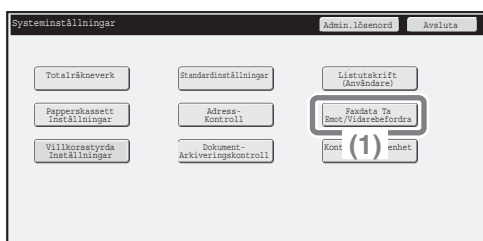

2 Välj inställningar på pekpanelen.

(1) Tryck på knappen [Faxdata Ta Emot/Vidarebefordra].

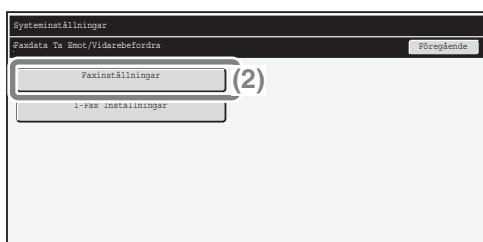

(2) Tryck på knappen [Faxinställningar].

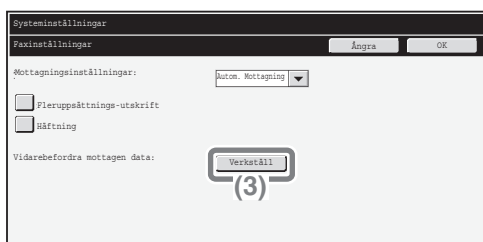

(3) Tryck på knappen [Verkställ] i "Vidarebefordra mottagen data".

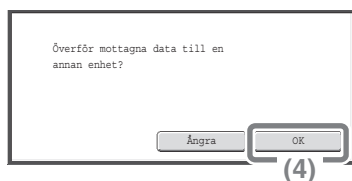

(4) Tryck på [OK].

PRAKTISKA UPPRINGNINGSFUNKTIONER

Lättanvända snabbknappar och skicka igen-funktionen kan användas för att förhindra felringning och för att spara tid.

Snabbknappar

Ett faxnummer som är sparat i en snabbknapp kan tas fram genom att trycka på knappen en gång.
En snabbknapp för en grupp kan väljas för att automatiskt sända till alla mottagare som finns lagrade i gruppen.

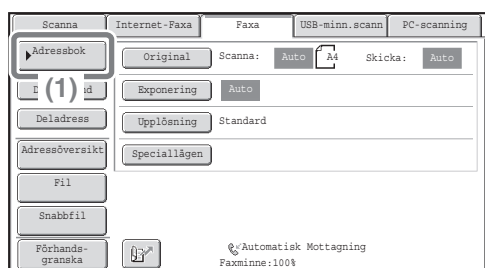

(1) Tryck på knappen [Adressbok].

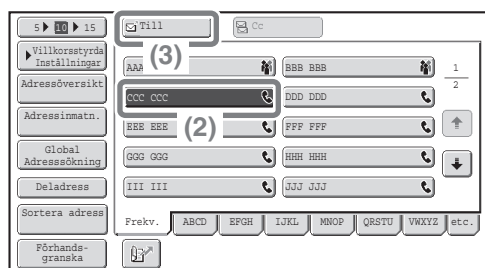

(2) Tryck på knappen för önskad mottagare.

Tryck på knappen **5** för att ändra numret för snabbknapparna som visas på skärmen. Välj knapparna 5, 10, eller 15.

(3) Peka på [Till].

Skicka igen

Du kan trycka på knappen [Sänd igen] för att skicka till en av de åtta senaste mottagarna som används för överföring.

I vissa situationer är det inte möjligt att sända om en bild, t.ex. när bilden har skickats med ett knapptryck för en grupp.

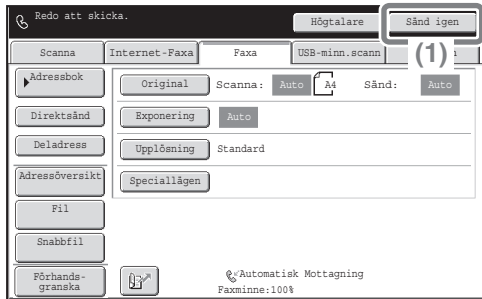

(1) Peka på [Sänd igen].

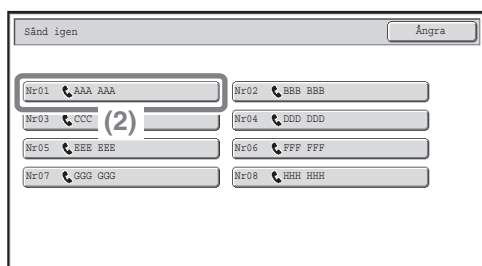

(2) Tryck på knappen för önskad mottagare.

Mottagarna som visas kan även inkludera Skanna till e-post och internetfaxmottagare.

Snabbuppringning

När du sparar en snabbknapp eller en gruppnummerknapp, är ett 3-siffrigt söknummer tilldelat till knappen.

Du kan välja en mottagare med knappen  och det 3-siffriga söknumret.

Om du vill kontrollera ett söknummer gör du en utskrift av motsvarande lista i menyn för avsändarlista i systeminställningarna.

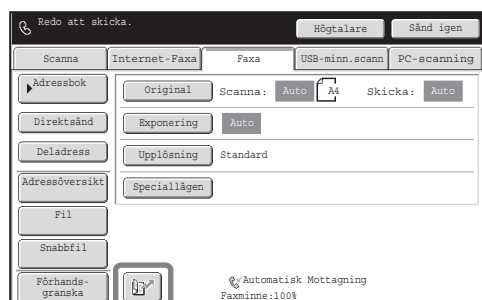

(1) Tryck på knappen .

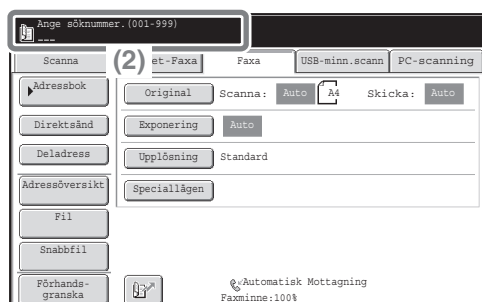

(2) Skriv in det 3-siffriga numret med sifferknapparna.

Ringa upp med högtalaren aktiverad

När högtalaren används för att ringa upp startas faxöverföringen efter att numret ringts upp och anslutningen etablerats. Om en person svarar kan du höra hans/hennes röst, men du kan inte tala med personen.

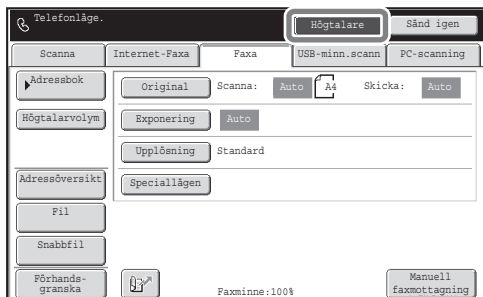

Tryck på knappen [Högtalare].

Du hör ringsignalen genom maskinens högtalare.

Slå mottagarens faxnummer med de numeriska knapparna eller med knappen [Adressbok].

När anslutningen är etablerad, tryck på knappen [S/V START] för att skicka faxen.

SKICKA SAMMA FAX TILL FLERA MOTTAGARE (Gruppsändning)

Samma dokument/bild kan skickas till flera faxläges-, skanningsläges- och internetfaxmottagare på en gång. Om du ofta sänder dokument/bilder till samma grupp av mottagare, är det rekommenderat att lagra dessa mottagare som en grupp under en snabbknapp. Följande procedur beskriver hur du matar in ett faxnummer med de numeriska knapparna och sedan välja en mottagare som finns lagrad under en snabbknapp.

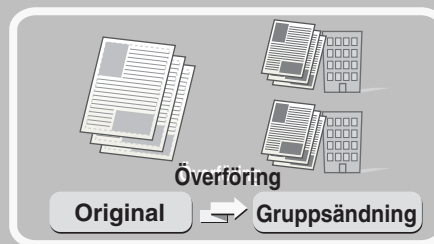

Sidan som ska scannas placeras uppåt!



1 Placera originalet.

När du använder dokumentglaset ska originalet läggas i med skanningsidan nedåt mot glaset.

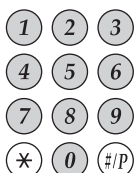

2 Ange faxnumret för första mottagaren.



3 Välj inställningar på pekpanelen.

(1) Tryck på knappen [Adressbok].

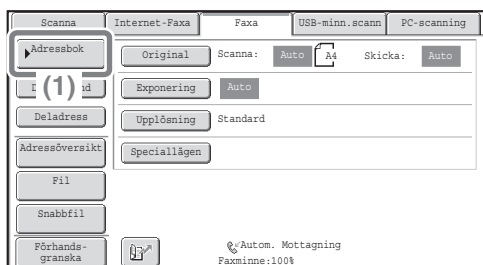

(2) Peka på knappen under vilken den önskade

Tryck på knappen  för att ändra numret för snabbknappar som visas på skärmen. Välj knapparna 5, 10, eller 15.

(3) Peka på [Till].

(4) Peka på [Adressöversikt].

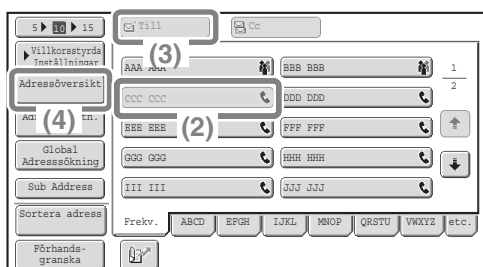

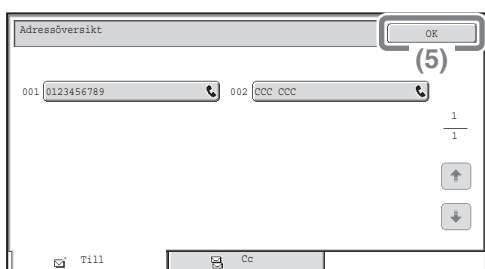

Välj inställningar på pekpanelen. (Fortsättning)

(5) Kontrollera destinationerna och peka sedan på [OK].

För att radera en destination pekar du på knappen under vilken destinationen har lagrats. Ett meddelande visas för att godkänna raderingen. Peka på [Ja].



4 Tryck på knappen [S/V START].

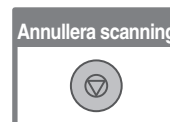

SPECIELLA FAXLÄGEN

Speciallägena kan användas för en mängd olika specialöverföringar av skanningjobb.

Följande sidor visar de typer av skanningsjobb som kan överföras. (Tillvägagångssättet för att använda respektive specialläge beskrivs inte.)

Varje specialläge har sina egna inställningar och steg, men det grundläggande tillvägagångssättet är detsamma för alla lägen. Det grundläggande tillvägagångssättet för att välja ett specialläge förklaras på nästa sida med "Radera" som ett exempel.

För tillvägagångssätten för användning av speciallägen, se "SPECIALLÄGEN" i "4. FAX, i Bruksanvisning.

SPECIALLÄGEN

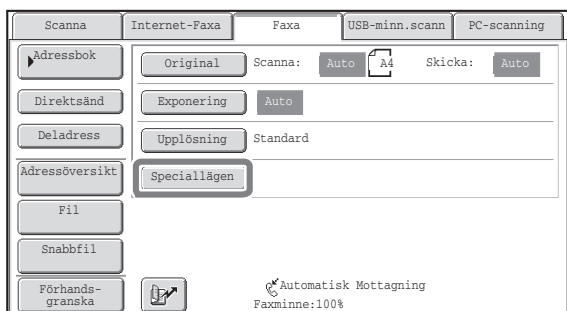

För att använda ett specialläge öppnar du menyn för speciallägen och pekar på knappen för önskat läge. Menyn består av fyra skärmar. Använd knapparna för att växla mellan skärmbilderna.

Tryck på knappen [Speciallägen] i utgångsfönstret för att öppna menyn för speciallägen.

1: a skärmen

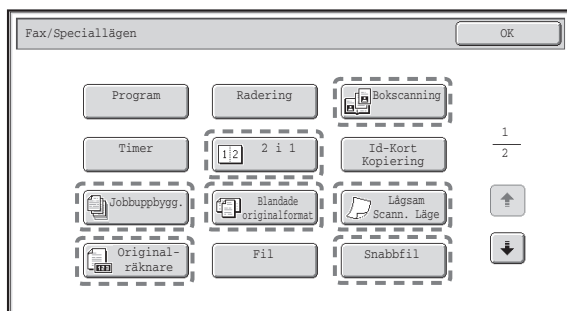

2:a skärmen

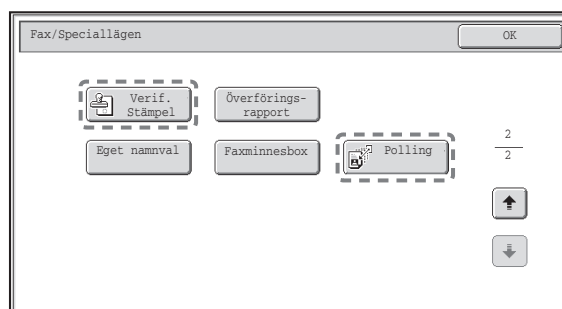

När du trycker på en speciallägesknapp som är inringad med blir knappen markerad och inställningen är klar. När du pekar på en annan knapp i specialläget, visas en inställning som kan väljas i det här läget. Knapparna som visas är beroende av vilka kringutrustningar som finns anslutna.

VÄLJA ETT SPECIALLÄGE

Här följer en beskrivning av hur du väljer ett specialläge för faxfunktionen.

De inställningar som måste anges för de olika lägena varierar något men är generellt sätt de samma. Proceduren för att radera skuggor i bildens kanter när du skickar en fax, förklaras nedan som exempel.

Sidan som ska scannas placeras uppåt!

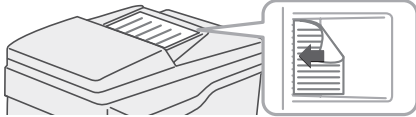

1 Placera originalet.

När du använder dokumentglaset ska originalet läggas i med skanningsidan nedåt mot glaset.

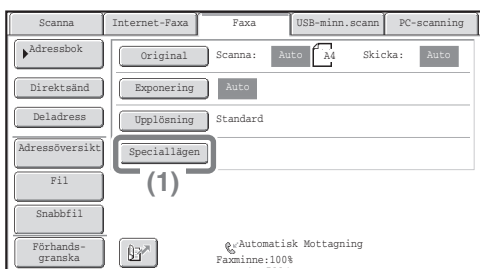

2 Välj inställningar på pekpanelen.

(1) Peka på [Speciallägen]

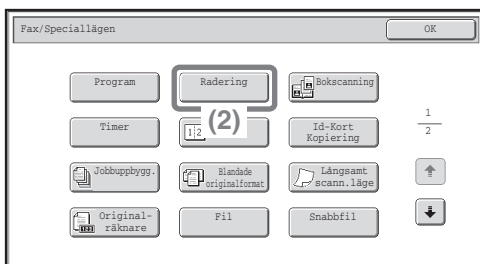

(2) Peka på [Radering].

Raderingsinställningarna konfigureras för att radera en bredd på 15 mm runt originalets kanter.

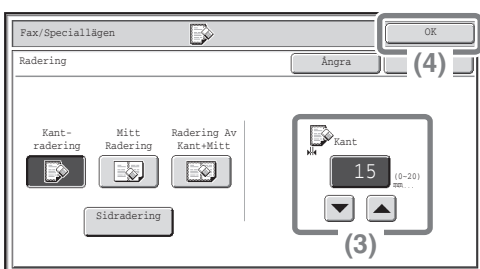

(3) Ställ in raderingsbredden på 15 mm med knapparna ▼ ▲.

Raderingsområdet ställs in på "Kant-radering" som förval.

Tryck på tillhörande knapp för att välja "Mitt Radering", "Radering Av Kant+Mitt", eller "Sidoradering".

(4) Tryck på [OK].

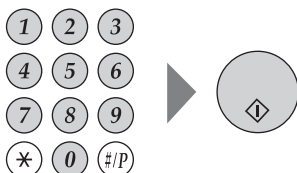

3 Ange faxnummer för mottagarfaxen och tryck på knappen [A/V START].



BEKVÄMA FAXFUNKTIONER

Ta bort mörka kanter (Radering)

Använd den här funktionen för att radera perifera skuggor som uppstår vid faxning av böcker och andra tjocka original.

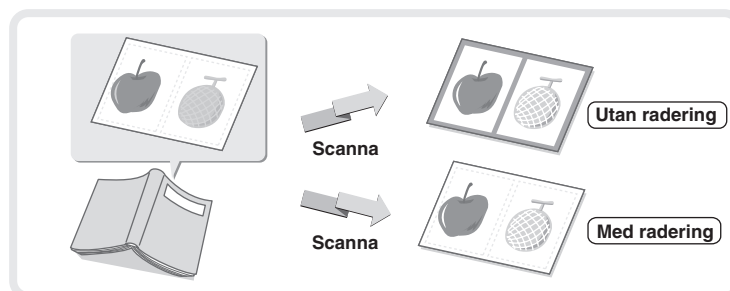

Skicka vänster och höger sida av ett inbundet dokument som två separata sidor (Tvåsidsskanning)

Använd den här funktionen för att skicka vänster och höger sida av en broschyr eller annat inbundet enskilt dokument som två separata sidor.

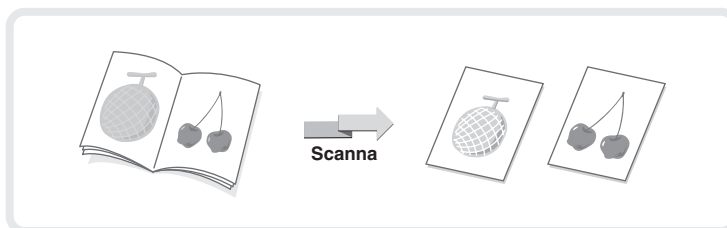

Skicka två original som en sida (2i1)

Använd den här funktionen för att reducera originalstorleken till hälften och sänd dem som en sida.

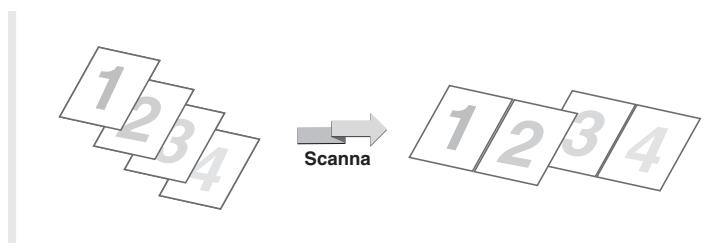

Skicka fram- och baksidan av ett kort som en enda sida (ID-kortkopiering)

Använd den här funktionen för att skicka fram- och baksidan av ett kort som en enstaka sida i en överföring.

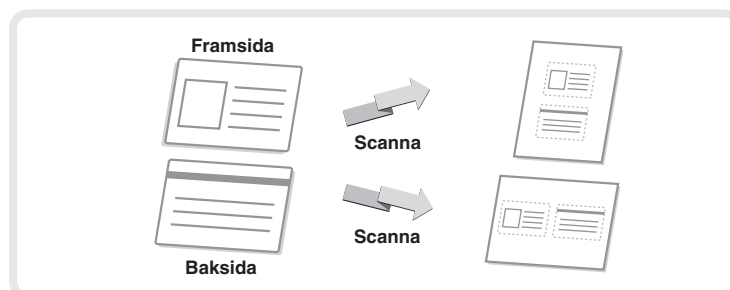

Skicka ett större antal sidor som ett enda överföringsjobb (Jobbuppbyggnad)

En bunt original som är högre än nivåmarkeringen på dokumentmataren kan inte matas genom mataren. Funktionen jobbuppbyggnad ger dig möjlighet att dela upp buntan i flera buntar, mata genom dem och sedan sända hela jobbet som en enda faxöverföring.

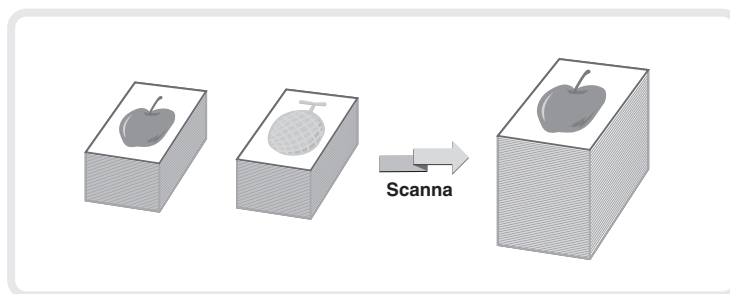

Skicka en fax direkt från en dator (PC-Fax)

Ett dokument på en dator kan skickas via maskinen som en fax. Välj drivrutinen PC-Fax som skrivardrivrutin på din dator och välj sedan kommandot "Skriv ut" i programmet. Bilddata för överföring skapas och skickas som ett fax. Den här funktionen kan endast användas på en Windows-dator.

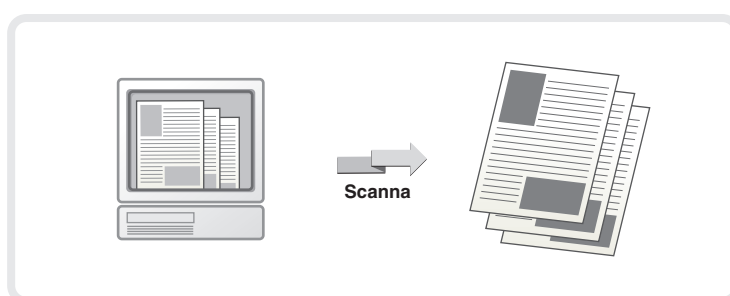

För mer information, se hjälpfilen för drivrutinen för PC-Fax.

Maskinen har dessutom följande funktioner

- Vidarebefordra en mottagen fax till en nätverksadress (Inställningar för inkommande vidarebefordring)
 - ☞ Bruksanvisning "FAXMOTTAGNING" i "4. FAX"
- Skicka en fax vid en viss tid (Timer)
- Lagring av faxåtgärder (Program)
- Ändra utskriftsinställningarna för transaktionsrapporten (Överföringsrapport)
- Ändra avsändarinformationen tillfälligt (Eget namnval)
- Överföring av original i olika format (Blandade originalformat)
- Skanna tunna original (Långsamt skanningsläge)
- Kontrollera antalet skannade originalark innan överföring (Originalräkning)
- Ring upp en faxmaskin och starta faxmottagning (Pollning)
- Skicka en fax när en annan maskin kontrollerar din maskin (Minnespollning)
- Stämpla skannade original (Verifikationsstämpel)
 - ☞ Bruksanvisning "SPECIALLÄGEN" i "4. FAX"
- Utföra F-kodskommunikation
 - ☞ Bruksanvisning "UTFÖRA F-KODSKOMMUNIKATION" i "4. FAX"
- Ansluta och använda en befintlig telefon (Anslutning via anknytningstelefon)
 - ☞ Bruksanvisning "ANVÄNDA EN ANKNYTNINGSTELEFON" i "4. FAX"

Scanna

I det här avsnittet förklaras hur du använder nätverksscanningfunktionen och de grundläggade procedurerna för scannerläget. Därutöver ges en introduktion av speciallägena som kan användas med nätverksscanningfunktionen.

För att kunna använda Internet-fax, måste en expansionsplats för internet-fax installeras.

▶ NÄTVERKSSCANNINGSFUNKTIONEN	80
▶ GRUNDSKÄRM I SKANNINGSLÄGE	81
▶ SCANNA ETT ORIGINAL	82
▶ ÄNDRA EXPONERING OCH BILDTYPE PÅ ORIGINALET	83
▶ ÄNDRA UPPLÖSNING	84
▶ ÄNDRA FILFORMAT	85
▶ LAGRA EN DESTINATION	86
▶ PRAKTISKA ÖVERFÖRINGSMETODER	88
▶ SKICKA SAMMA BILD TILL FLERA DESTINATIONER (Grupsändning)	90
▶ SÄRSKILDA SCANNINGSLÄGEN	91
▶ VÄLJA ETT SPECIALLÄGE	92
▶ PRAKTISKA SCANNINGSFUNKTIONER	93

NÄTVERKSSCANNINGSFUNKTIONEN

Enhetens nätverksscanningsfunktion kan användas för att sända scannade bilder med en mängd olika metoder. Nätverksscanningsfunktionen har följande lägen

Skanningslägen



Om du vill skicka till en e-postadress,

Skanna till e-post

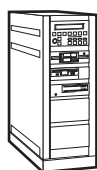

Om du vill ladda upp till en FTP-server,

Skanna till FTP



Om du vill skicka till en delad mapp på din dator,

Skanna till nätverksmapp

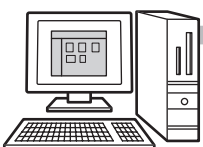

Om du vill arbeta i ett visst program,

Skanna till skrivbordet

Skanna originalet och sedan...



USB-minneläge

Om du vill spara till USB memory,



Internet-faxläge

Om du vill skicka en fax via Internet,



Maskinen stöder Direct SMTP.

PC-scanningsläge

Om du vill skanna ett foto medan du gör korrigeringar med hjälp av din dator,



Ett TWAIN-kompatibelt program kan användas.

Datainmatningsläge

Använd det här läget för en programlänkad dokumentlösning



- Vilka lägen som kan användas varierar beroende på din modell och vilken expansionssats som är installerad.
- Förklaringarna i den här bruksanvisningen gäller främst funktionen Skanna till e-post i skanningsläget.

☞ Bruksanvisning "5. SKANNER / INTERNETFAX"

GRUNDSKÄRM I SKANNINGSLÄGE

Tryck på knappen [BILD-SÄNDNING] på pekpanelen för att välja grundskärmen i skanningsläge. Om skanningskärmen inte visas, tryck på fliken [Scanna].

Välj skaninställningar i grundskärmen.

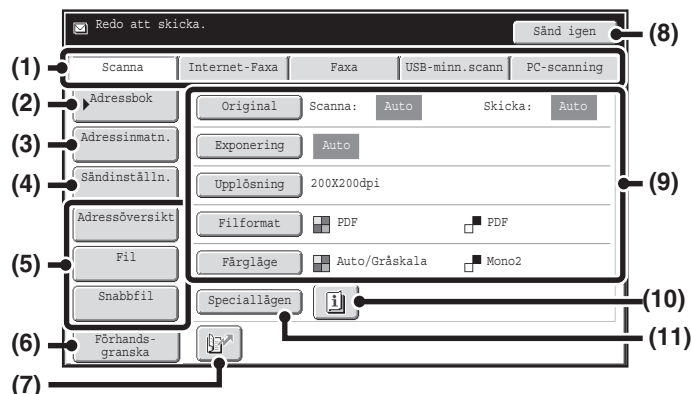

(1) Flikar för sändningsläge

Använd dessa knappar för att ändra läge för skanningsfunktionen. För att växla till skanningsläge, tryck på fliken [Skanna].

(2) Knapp [Adressbok]

Tryck på denna knapp när du vill använda en snabbvals knapp eller gruppnummerknapp. När du trycker på denna knapp, kommer adressboksskärmen att visas.

(3) Knapp [Adressinmatn.]

Tryck på denna knapp för att skriva in en destinationsadress istället för att använda en snabbvals knapp.

(4) Knappen [Sändinställn.]

Tryck på denna knapp för att välja eller mata in ett ämne, filnamn, avsändarnamn eller meddelandetext som finns lagrad på webbsidan.

(5) Anpassade knappar

De knappar som visas här kan ändras till att visa inställningar eller funktioner som du föredrar.

(6) Knapp [Förhandsgranska]

Tryck på knappen för att granska bilderna på pekpanelen innan de skickas.

(7) Knappen

Tryck på denna knapp för att ange en destination med hjälp av ett söknummer*.

* 3-siffrigt nummer tilldelat en destination när den lagras.

(8) Knapp [Sänd igen] / knapp [Nästa adress]

Destinationerna för de senaste åtta överföringarna via Skanna till e-post, fax och/eller Internetfax (inklusive Direkt SMTP-adresser) lagras. För att välja någon av dessa destinationer, tryck på önskad destination. När en destination är vald, ändras denna knapp till [Nästa adress].

(9) Bildinställningar

Bildinställningar (originalstorlek, exponering, upplösning, filformat och färgläge) kan väjas.

(10) Knapp

Denna knapp visas när ett specialläge eller en dubbelsidig skanning är vald. Tryck på denna knapp för att visa det valda specialläget.

(11) Knapp [Speciallägen]

Tryck på denna knapp för att använda ett specialläge.

SCANNA ETT ORIGINAL

Här nedan följer en beskrivning av de grundläggande stegen för att Skanna in text eller bild.

I det här avsnittet förklaras hur du skickar en inscannad bildfil med e-post.

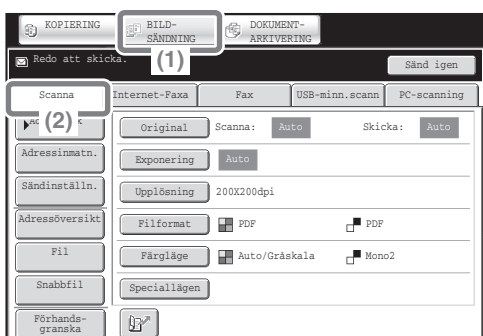
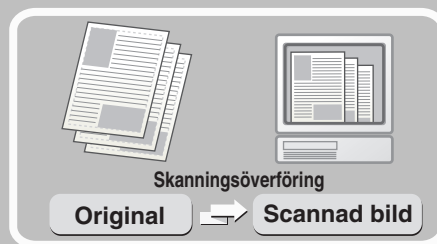

1 Välj inställningar på pekpanelen.

(1) Tryck på knappen [BILD-SÄNDNING].

(2) Klicka på fliken [Scanna].

Den grundläggande skärmen för skanningsläget visas.

Sidan som ska scannas placeras uppåt!



2 Placera originalet.

När du använder dokumentglaset ska originalet läggas i med scanningsidan nedåt mot glaset.

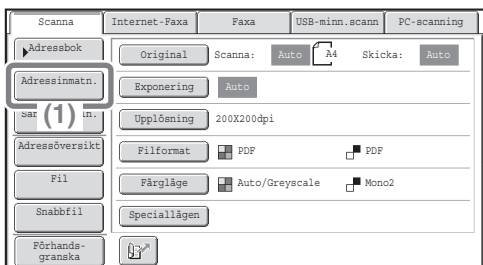

3 Välj inställningar på pekpanelen.

(1) Peka på [Adressinmatn.].

(2) Peka på [Till].

En textinmatningsskärm visas. Mata in mottagarens e-postadress och tryck på [OK].

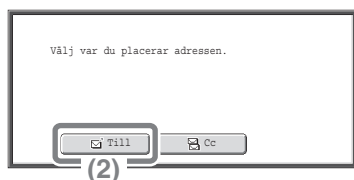

4 Tryck på [FÄRG START] eller [S/V START].



ÄNDRA EXPONERING OCH BILDTYPE PÅ ORIGINALALET

Inställningar för exponering och bildtyp på originalet kan väljas efter originalets utseende. Metoden för att göra exponeringen mörkare och ställa in bildtypen på "Text/UtSk. Foto" förklaras nedan.

Sidan som ska scannas placeras uppåt!



1 Placera originalet.

När du använder dokumentglaset ska originalet läggas i med scanningsidan nedåt mot glaset.

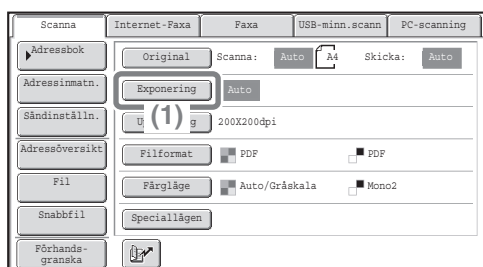

2 Välj inställningar på pekpanelen.

(1) Peka på knappen [Exponering].



(2) Läs meddelandet som visas och peka på [OK].

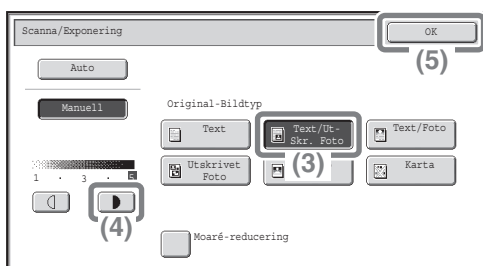

(3) Tryck på knappen [Text/Prt. foto].

(4) Gör ljusa färger mörkare med knappen . 5 alternativ finns tillgängliga för exponeringsgraden. Gör ljusa original mörkare eller gör mörka original ljusare med knappen .

(5) Tryck på [OK].



3 Välj destination och tryck på [FÄRG START] eller [S/V START].

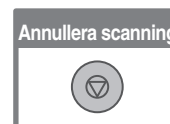

ÄNDRA UPPLÖSNING

Du kan välja lämplig upplösning beroende på originaltyp.
Detta avsnitt förklarar hur du ställer in upplösningen på "300X300dpi", vilket ger en klarare bild än standardupplösningen.

Sidan som ska scannas placeras uppåt!



1 Placera originalet.

När du använder dokumentglaset ska originalet läggas i med scanningsidan nedåt mot glaset.

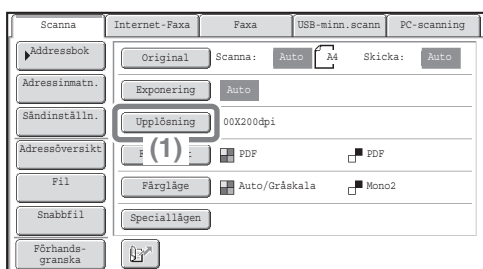

2 Välj inställningar på pekpanelen.

(1) Peka på [Upplösning].

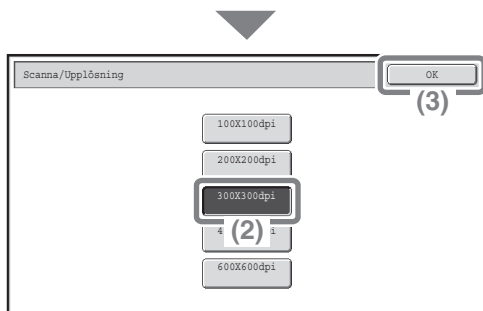

(2) Tryck på [300X300dpi].

(3) Tryck på [OK].



3 Välj destination och tryck på [FÄRG START] eller [S/V START].

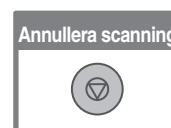

ÄNDRA FILFORMAT

Filformatet (typ av fil och komprimeringsmetod) för att skicka scannade bilder är specificerat när destinationen är lagrad under en direktknapp; det är dock möjligt att ändra formatet innan du skickar det. Hur du går tillväga för att sända en scannad bild i fullfärgs TIFF-format beskrivs nedan.

Sidan som ska scannas placeras uppåt!



1 Placera originalet.

När du använder dokumentglaset ska originalet läggas i med scanningsidan nedåt mot glaset.

2 Välj inställningar på pekpanelen.

(1) Peka på [Filformat].

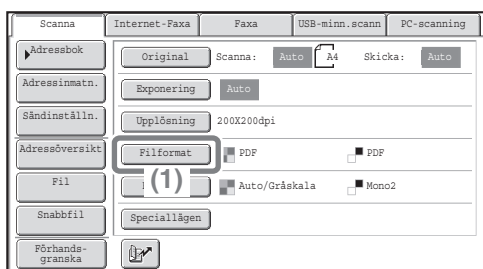

(2) Läs meddelandet som visas och peka på [OK].

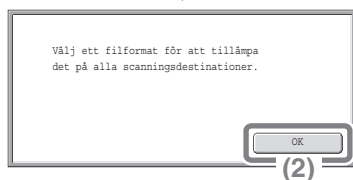

(3) Ändra läge till Färg/Gråsk.

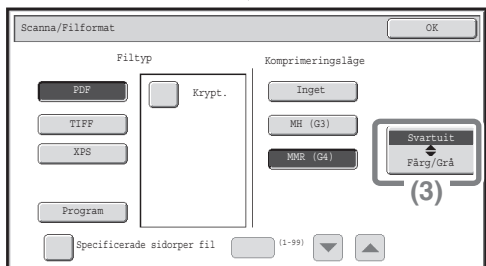

(4) Peka på [TIFF].

(5) Peka på [Hög].

Detta anger hög komprimering.

Filen blir mindre med en högre komprimering.

(6) Tryck på [OK].

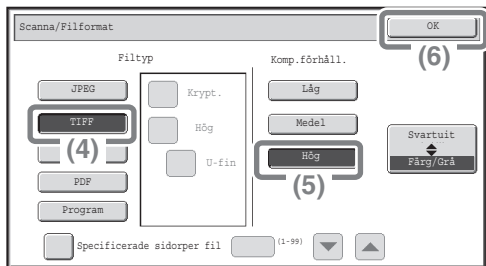

3 Välj destination och tryck på [FÄRG START].

Om filtypen är inställd på [Krypt. PDF], måste du uppge ett lösenord innan du kan överföra filen.

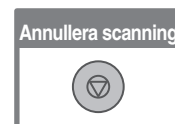

LAGRA EN DESTINATION

Tillvägagångssättet för lagring av e-postadresser i snabbvalsknappar för funktionen Skanna till e-post beskrivs nedan.

Lagrade e-postadresser kan snabbt och lätt hämtas upp.

Om du ofta sänder bilder till samma grupp av mottagare, är det praktiskt att lagra dessa under en gruppnummerknapp.

För att lagra mottagare för nätverksskannerfunktionens andra lägen, se "LAGRA MOTTAGARADRESSER FÖR VARJE SKANNINGSLÄGE I ADRESSBOKEN" i "5. SKANNER / INTERNETFAX", i bruksanvisningen.

Spara en snabbvalsknapp

SYSTEM-
INSTÄLLNINGAR



1 Tryck på [SYSTEM-INSTÄLLNINGAR].

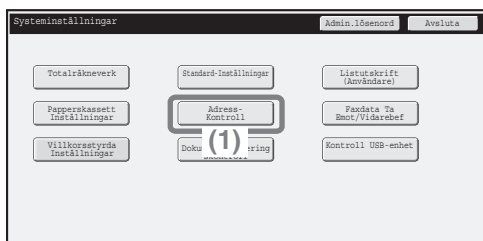

2 Välj inställningar på pekpanelen.

(1) Tryck på knappen [Adress-kontroll].

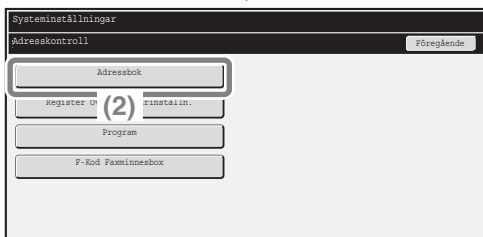

(2) Tryck på knappen [Adressbok].

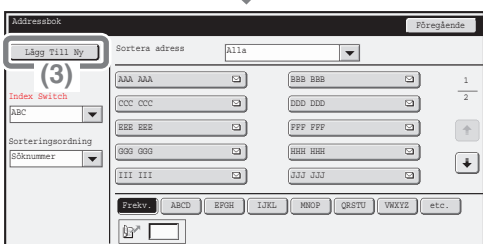

(3) Tryck på knappen [Lägg till ny].

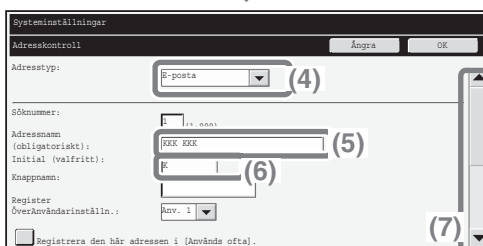

(4) Välj [E-posta] från rutan "Adresstyp".

(5) Tryck på textrutan "Adressnamn".

En skärm för inmatning av text visas nu. Ange mottagarens namn.

(6) Tryck på textrutan "Initial".

En skärm för inmatning av text visas nu. Ange sökkarakteristik för mottagaren.

(7) Tryck på rullningslisten för att flytta skärmen.

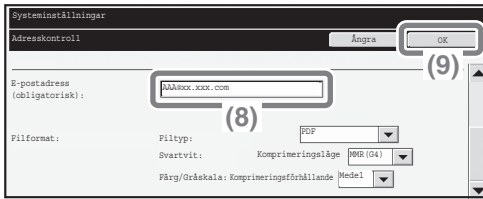

Välj inställningar på pekpanelen. (Fortsättning)

(8) Tryck på textrutan "E-postadress".

En skärm för inmatning av text visas nu. Mata in den e-postadress som du vill lagra.

(9) Tryck på [OK].

Informationen i ovanstående steg måste matas in. För detaljer om den inmatade informationen, se "7. SYSTEMINSTÄLLNINGAR" i bruksanvisningen.

När du skickar samma dokument eller bild till flera mottagare är det bekvämt att spara en mottagargrupp. För detaljer om att spara grupper, se "7. SYSTEMINSTÄLLNINGAR" i bruksanvisningen.

PRAKTISKA ÖVERFÖRINGSMETODER

Snabbvalssändning, återsändning och andra bekväma överföringsfunktioner som underlättar att sända en bild finns tillgängliga.

Med ett knapptryck

Ett mottagare som sparats under en snabbvalsknapp kan hämtas upp genom att trycka på knappen.

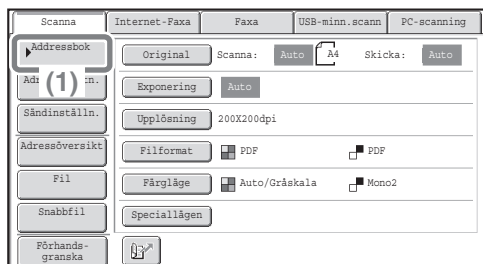

(1) Tryck på knappen [Adressbok].

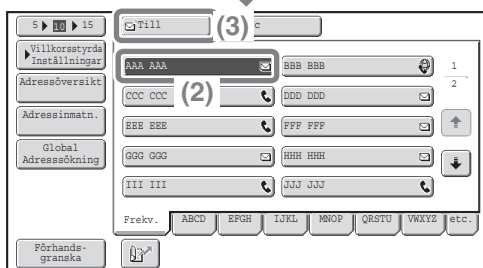

(2) Peka på knappen under vilken den önskade
Tryck på knappen **5 ▶ 10 ▶ 15** för att ändra numret för snabbknapparna som visas på skärmen. Välj knapparna 5, 10, eller 15.

(3) Peka på [Till].
Om en e-postadress har lagrats under en knapp, välj [Till] eller [Cc] för att ange typ av mottagare när du har valt knapp.

Sänd igen

Man kan trycka på knappen [Sänd igen] för att skicka en bild till en av de senaste 8 använda överföringsdestinationerna.

I vissa situationer är det inte möjligt att sända om en bild, t.ex. när bilden har skickats med ett knapptryck för en grupp.

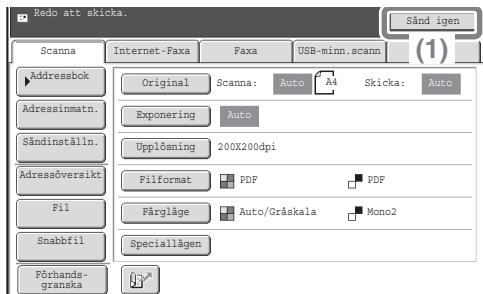

(1) Peka på [Sänd igen].

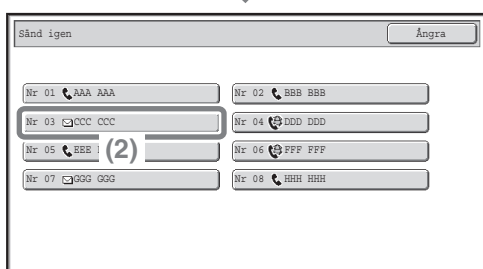

(2) Peka på knappen under vilken den önskade Destinationerna som visas kan även vara fax och internetfax-destinationer.

Söknummersändning

När du sparar en snabbvals knapp eller en gruppnummerknapp, är ett 3-siffrigt söknummer tilldelat till knappen. Du kan välja en mottagare med knappen  och det 3-siffriga söknumret.

Om du vill kontrollera ett söknummer gör du en utskrift av motsvarande lista i menyn för avsändarlista i systeminställningarna.

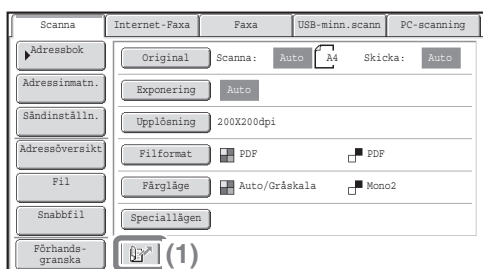

(1) Tryck på knappen .

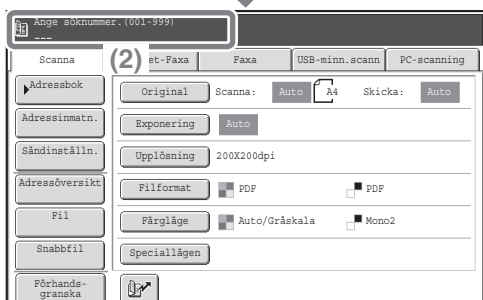

(2) Skriv in det 3-siffriga numret med sifferknapparna.

SKICKA SAMMA BILD TILL FLERA DESTINATIONER (Gruppsändning)

Samma dokument/bild kan skickas till flera skannings-, internetfax- och faxlägesmottagare på en gång. Om du ofta sänder bilder till samma grupp av mottagare, är det praktiskt att lagra dessa under en gruppnummerknapp. Här nedan förklaras hur du väljer flera destinationer som lagrats under en knapp för att skicka samma bild till de olika destinationerna.

Sidan som ska scannas placeras uppåt!



1 Placera originalet.

När du använder dokumentglaset ska originalet läggas i med scanningsidan nedåt mot glaset.

2 Välj inställningar på pekpanelen.

(1) Tryck på knappen [Adressbok].

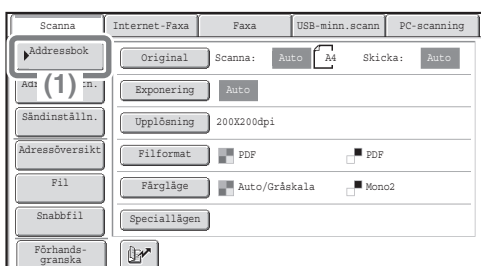

(2) Peka på knappen under vilken den önskade

Tryck på knappen för att ändra numret för snabbknapparna som visas på skärmen. Välj knapparna 5, 10, eller 15.

(3) Tryck på snabbvalsknapparna för de ytterligare destinationer som du vill sända bilden till.

(4) Peka på [Till].

(5) Peka på [Adressöversikt].

(6) Kontrollera destinationerna och peka sedan på [OK].

För att radera en destination pekar du på knappen under vilken destinationen har lagrats. Ett meddelande visas för att godkänna raderingen. Peka på [Ja].

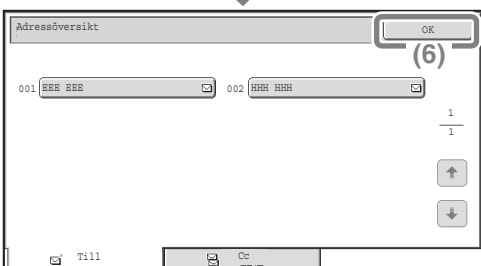
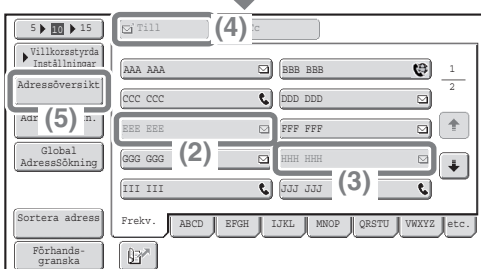

3 Tryck sedan på [FÄRG START] eller på [S/V START].

Om fax eller Internet fax-destinationer ingår i gruppsändningen, går det inte att trycka på [FÄRG START]. Tryck på knappen [S/V START].



SÄRSKILDA SCANNINGSLÄGEN

Speciallägen kan användas för en mängd olika specialöverföringar av scanningsändningsjobb.

Följande sidor visar de typer av scanningsändningsjobb som kan göras. (Tillvägagångssättet för att använda respektive specialläge beskrivs inte.)

Varje specialläge har sina egna inställningar och steg, men det grundläggande tillvägagångssättet är detsamma för alla lägen. Det grundläggande tillvägagångssättet för att välja ett specialläge förklaras på nästa sida med "Dämpa Bakgrund" som ett exempel.

För tillvägagångssätten för användning av speciallägena, se "SPECIALLÄGEN" i "5. SKANNER / INTERNETFAX, i bruksanvisningen.

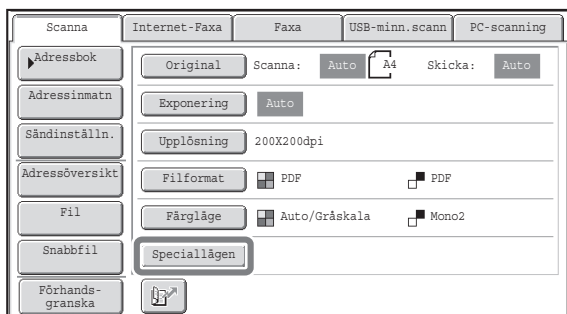

För att använda ett specialläge öppnar du menyn för speciallägen och pekar på knappen för önskat läge. Menyn varierar beroende på om scanningsläge, Internet faxläge eller USB minnesläge är valt. Tryck på knappen [Speciallägen] i utgångsfönstret för att öppna menyn för speciallägen.

Skanningsläge

1:a skärmen

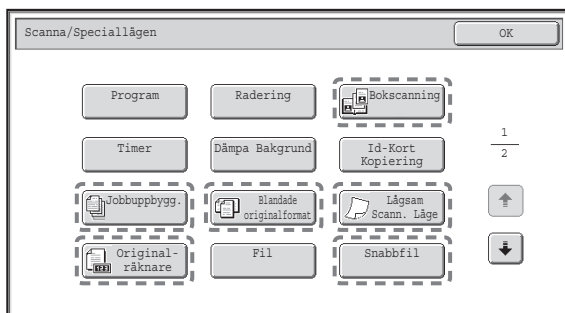

2:a skärmen

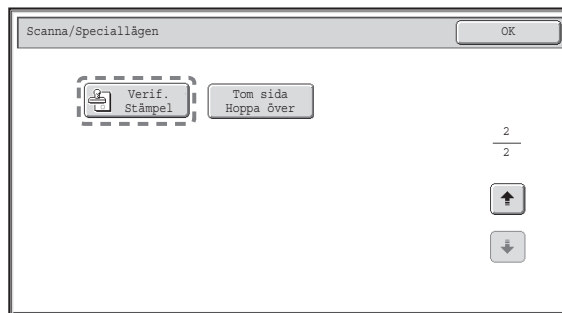

När du trycker på en speciallägesknapp som är inringad med  blir knappen markerad och inställningen är klar.

När du pekar på en annan knapp i specialläget, visas en inställning som kan väljas i det här läget. Knapparna som visas är beroende av vilka kringutrustningar som finns anslutna.

VÄLJA ETT SPECIALLÄGE

Här följer en beskrivning av hur du väljer ett specialläge för scanningsfunktionen.

De inställningar som måste anges för de olika lägena varierar något men är generellt sätt de samma.

Tillvägagångssättet för att välja "Ta bort svaga färgtoner i kopian (Dämpa Bakgrund)" förklaras här som ett exempel.

Sidan som ska scannas placeras uppåt!



1 Placera originalet.

När du använder dokumentglaset ska originalet läggas i med scanningsidan nedåt mot glaset.

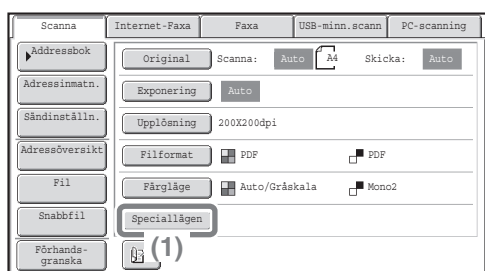

2 Välj inställningar på pekpanelen.

(1) Peka på [Speciallägen]

(2) Tryck på [Dämpa Bakgrund].

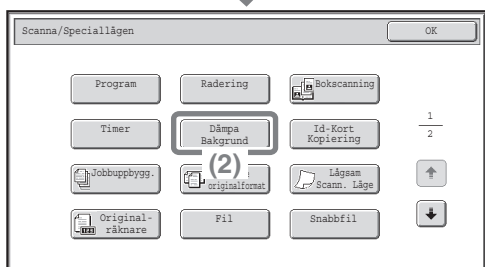

(3) Läs meddelandet som visas och peka på [OK].

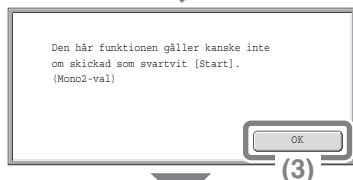

(4) Ställ in hur mörk bakgrunden ska vara med knapparna [-] [+].

Det finns tre nivåer tillgängliga. Tryck på [-] för ljusare bakgrund. Tryck på [+] för mörkare bakgrund. Här är "1" den ljusaste bakgrunden.

(5) Tryck på [OK].

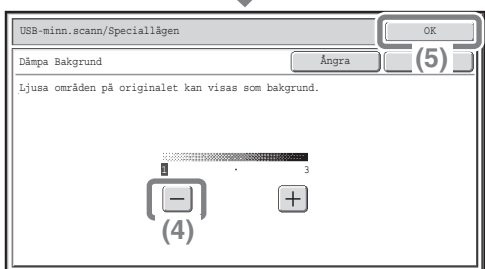

3 Välj destination och tryck på [FÄRG START].

Den här funktionen finns inte tillgänglig när färgläget är inställt på [Mono2].



PRAKTISKA SCANNINGSFUNKTIONER

Radering av yttre skuggor på bilden (Radering)

Använd den här funktionen för att få bort de mörke kanterna som uppstår vid scanning av böcker eller andra tjocka original.

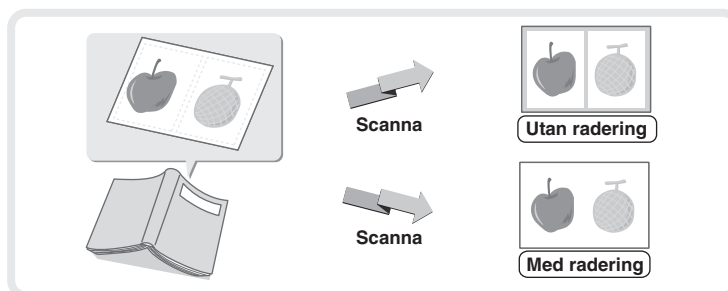

Scanning av ett original som två separata sidor (Bokscanning)

Använd den här funktionen för att enskilt skanna vänster och höger sida i ett inbundet dokument så som en broschyr.

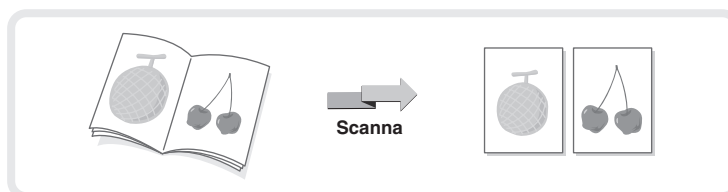

Ta bort svaga färgtoner i kopian (Dämpa Bakgrund)

Använd den här funktionen för att dämpa ljusa bakgrunder för den scannade bilden. Detta kan vara praktiskt när du scannar original som har skrivits ut på färgat papper. Den här funktionen fungerar inte i läget för svartvitt.

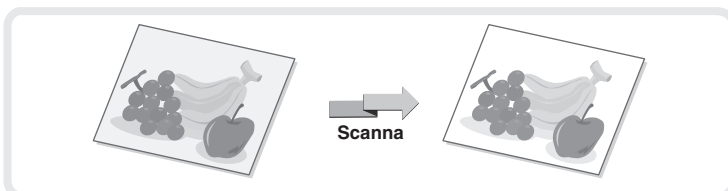

Skanna båda sidor av ett kort till en sida (Id-Kort Kopiering)

Använd den här funktionen för att skanna fram- och baksidan av ett kort till en enda sida.

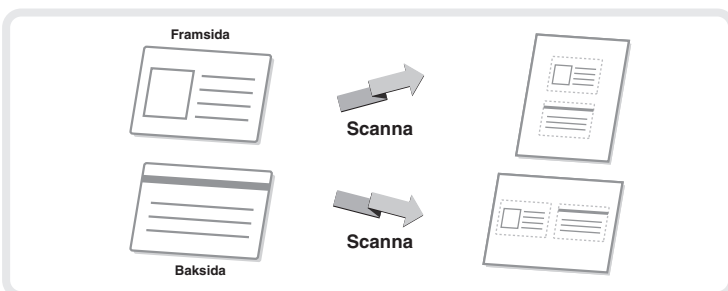

Scanning av många original (Jobbuppbyggnad)

En bunt original som är högre än nivåmarkeringen på dokumentmataren kan inte matas genom mataren. Funktionen jobbuppbyggnad ger dig möjlighet att dela upp buntarna i flera buntar, mata genom dem och sedan sända hela jobbet som en enda faxöverföring.

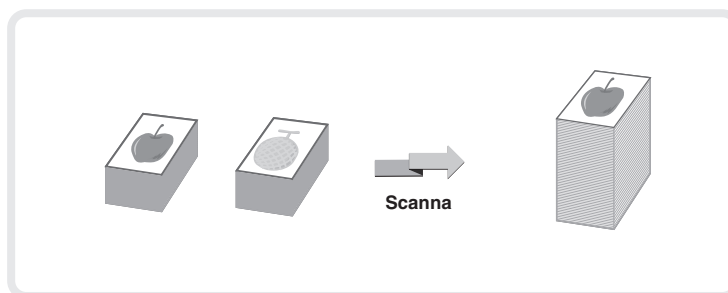

Sändning av två sidor som en (1) sida (2 i 1)

Använd den här funktionen för att reducera originalstorleken till hälften och sänd dem som en sida. Detta är en specialfunktion i läget för Internet-fax.

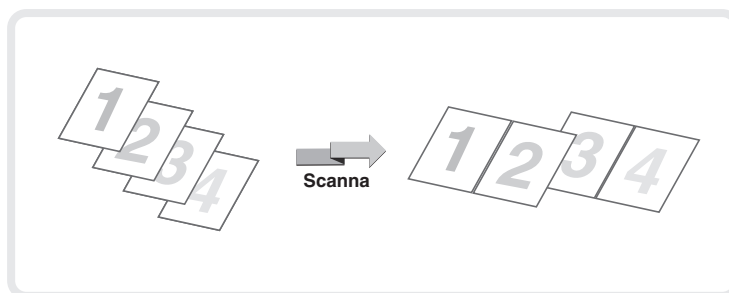

Maskinen har dessutom följande funktioner

För detaljerad information om dessa funktioner, se "SPECIALLÄGEN" och "MOTTAGNINGSFUNKTIONER FÖR INTERNETFAX" i "5. SKANNER / INTERNETFAX" i bruksanvisningen.

- Sändning av en bild på en förutbestämd tidpunkt (Timeröverföring)
- Lagring av scanningshanteringar (Program)
- Skanna tunna original (Långsamt scann.läge)
- Scanning av original med olika format (Blandade originalformat)
- Kontrollera antalet skannade originalark innan överföring (Originalräkning)
- Stämpla skannade original (Verifikationsstämpel)
- Ta bort tomma sidor från en överföring (Tom sida Hoppa över)
- Ändra utskriftsinställningarna för transaktionsrapporten (Överförings-Rapport)
- Vidarebefordra en mottagen internetfax till en nätverksadress (Inställningar för inkommande vidarebefordring)

Dokumentarkivering

Dokumentarkiveringsfunktionen används för att lagra dokument eller för att skriva bilder till hårddisken när du kopierar, skriver ut eller utför andra rutiner. En lagrad fil kan hämtas in och användas igen.

I det här avsnittet introduceras ett flertal av funktionerna för dokumentarkivering.

- ▶ **DOKUMENTARKIVERING. 96**
- ▶ **HUR DU SPARAR ETT JOBB SNABBT (Snabbfil) 98**
- ▶ **LÄGGA TILL INFORMATION VID LAGRING
AV EN FIL (Fil). 99**
- ▶ **HUR DU SPARAR ETT DOKUMENT
(Scanna t. HDD). 101**
- ▶ **SKRIVA UT SPARAD FIL 102**

DOKUMENTARKIVERING

Funktionen dokumentarkivering gör att du kan spara en dokumentbild av en kopia eller ett bildsändningsjobb, eller data på ett utskriftsjobb, som en datafil på enhetens hårddisk.

Den lagrade filen kan hämtas och skrivas ut eller överföras allt efter behov.

Användningsområden för dokumentarkiveringsfunktionen

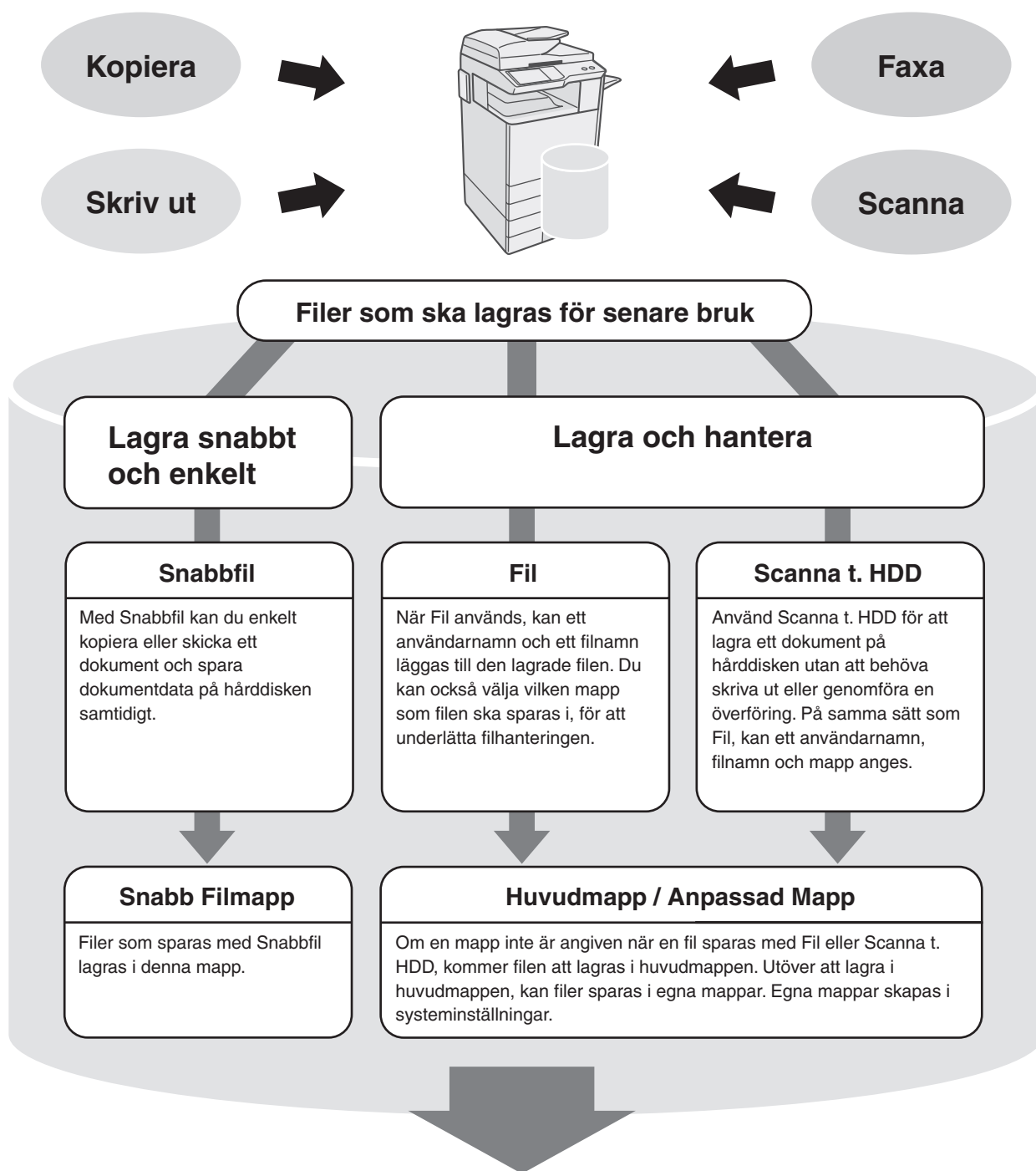

Lagrade filer kan skrivas ut och överföras när de behövs igen.

En fil som lagrats med hjälp av skrivardrivrutinen kan inte överföras.

HUR DU SPARAR ETT JOBB SNABBT (Snabbfil)

Som exempel visas nedan tillvägagångssättet för att använda "Snabbfil" under kopiering. Snabbfil är det enklaste sättet att spara en fil på med dokumentarkiveringsfunktionen.

Sidan som ska scannas placeras uppåt!



1 Placera originalet.

När du använder dokumentglaset ska originalet läggas i med scanningsidan nedåt mot glaset.

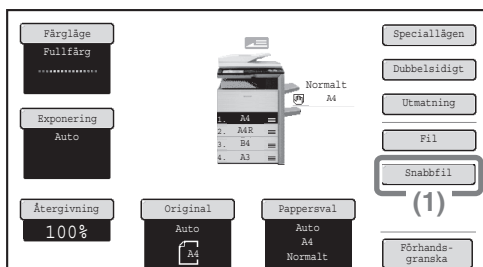

2 Välj inställningar på pekpanelen.

Välj inställningar på samma sätt som när du ska kopiera.

(1) Peka på [Snabbfil].

(2) Tryck på [OK].

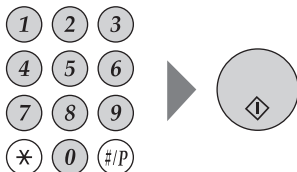
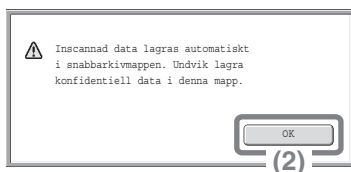

3 Ställ in antal kopior och tryck sedan på [FÄRG START] eller på [S/V START].

Filen lagras på hårddisken samtidigt som kopieringen utförs.

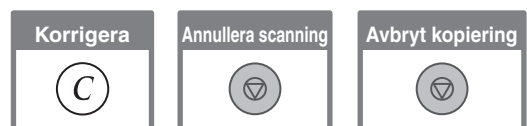

LÄGGA TILL INFORMATION VID LAGRING AV EN FIL (Fil)

Som exempel visas nedan tillvägagångssättet för att använda "Fil" under kopiering. På samma sätt som Snabbfil, kan ett användarnamn, filnamn och mapp anges.

Sidan som ska scannas placeras uppåt!



1 Placera originalet.

När du använder dokumentglaset ska originalet läggas i med scanningsidan nedåt mot glaset.

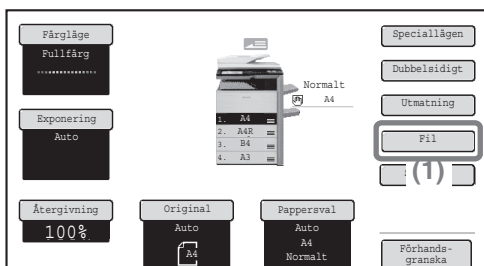

2 Välj inställningar på pekpanelen.

Välj inställningar på samma sätt som när du ska kopiera.

(1) Tryck på [Fil].



(2) Peka på [Användarnamn].

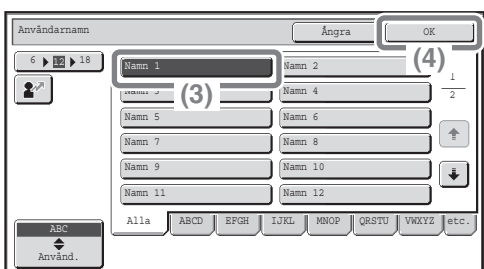

(3) Peka på [Namn 1].

(4) Tryck på [OK].

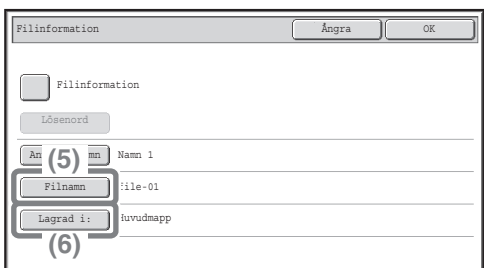

(5) Peka på [Filnamn].

En skärm för inmatning av text visas nu. Ange ett filnamn.

(6) Tryck på knappen [Lagrad i:] .

Välj inställningar på pekpanelen. (Fortsättning)

(7) Peka på [Anv. 1].

(8) Tryck på [OK].

Lagrad i: OK (8)

Huvudmapp

Anv. 1	Anv. 2	1
Anv. 3 (7)	Anv. 4	2
Anv. 5	Anv. 6	↑
Anv. 7	Anv. 8	↓
Anv. 9	Anv. 10	

Alla Mapper ABCD EFGHI JKLMN OPQRST UVWXYZ

(9) Tryck på [OK].

Filinformation Ångra OK (9)

Konfidentiellt

Lösenord

Användarnamn Namn 1

Filnamn fil-01

Lagrad i: Anv. 1

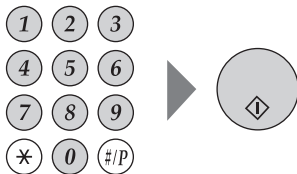

3 Ställ in antal kopior och tryck sedan på [FÄRG START] eller på [S/V START].

Filen lagras på hårddisken samtidigt som kopieringen utförs.

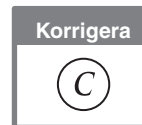

HUR DU SPARAR ETT DOKUMENT (Scanna t. HDD)

Du kan spara ett dokument utan att behöva utföra kopiering, utskrift eller sänd jobb.
Tillvägagångssättet för lagring av ett dokument i huvudmappen förklaras nedan.

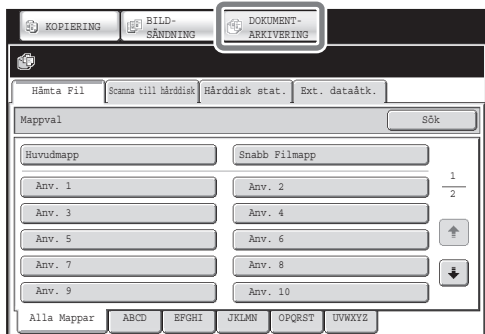

- 1 Tryck på knappen [DOKUMENT-ARKIVERING].**
Den grundläggande skärmen för dokumentarkivering visas.

Sidan som ska scannas placeras uppåt!



- 2 Placera originalet.**
När du använder dokumentglaset ska originalet läggas i med scanningsidan nedåt mot glaset.



- 3 Peka på [Scanna till hårddisk].**

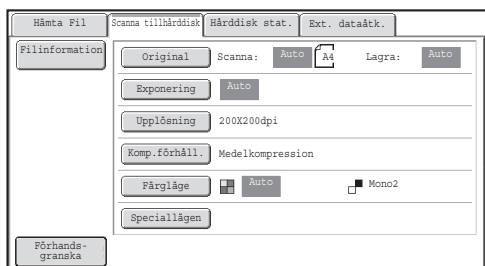

Skärmen för scanning till hårddisk visas.
För att ange ett användarnamn, filnamn och mapp, tryck på [Filinformation].



- 4 Tryck på [FÄRG START] eller [S/V START].**

SKRIVA UT SPARAD FIL

Du kan hämta en lagrad fil genom att dokumentarkivera och skriva ut eller sända filen. Detta avsnitt förklarar hur du hämtar upp och skriver ut en lagrad fil från huvudmappen.

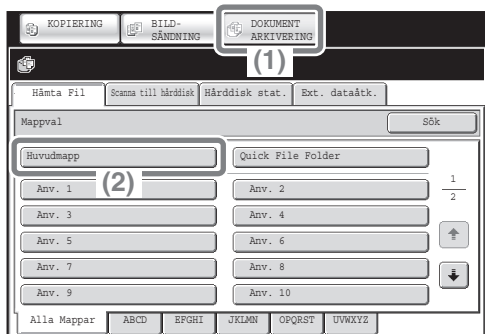

Välj filen och skriv ut den.

- (1) Tryck på knappen [DOKUMENT-ARKIVERING].
- (2) Tryck på knappen [Huvudmapp].



- (3) Tryck på knappen för den fil som du vill hämta. Tryck på knappen [Byt skärm] för att visa skärmbilden för skärmbilde. Tryck på knappen [Miniatur] i skärmbilden för skärmbilde för att visa miniatyrer i filknapparna.

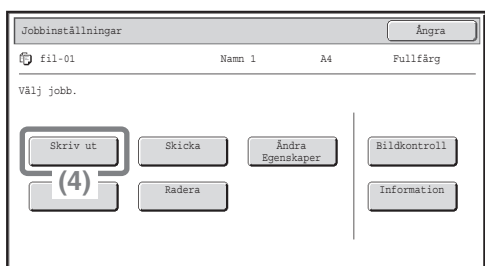

- (4) Tryck på [Skriv ut]. Tryck på knappen [Bildkontroll] för att kontrollera innehållet i en fil.

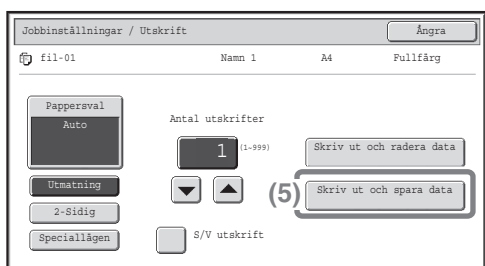

- (5) Tryck på knappen [Skriv ut och spara data]. Om [Skriv ut och spara data] är valt, sparas filen efter utskrift. För att ta bort filen efter utskrift, välj [Skriv ut och radera data].

System-inställningar

Med systeminställningarna kan du anpassa maskinens funktion efter behoven på din arbetsplats. I det här avsnittet ges en kort introduktion systeminställningarna.

För detaljerade förklaringar av systeminställningarna, se "7. SYSTEMINSTÄLLNINGAR" i bruksanvisningen.

- ▶ **SYSTEM-INSTÄLLNINGAR. 104**
- ▶ **SYSTEMINSTÄLLNINGSMENYN 106**

SYSTEM-INSTÄLLNINGAR

Datum och klockslag kan ställas in, fax- och scanningsdestinationer kan lagras, dokumentarkiveringsmappar kan skapas och olika inställningar relaterade till maskinens användning kan konfigureras på skärmen för systeminställningar.

I följande exempel beskrivs hur du öppnar systeminställningsskärmen och dess innehåll.

För detaljerade förklaringar av systeminställningarna, se "7. SYSTEMINSTÄLLNINGAR" i bruksanvisningen.

Visa skärmen för system-inställningar

Tryck på [SYSTEM-INSTÄLLNINGAR].

SYSTEM-
INSTÄLLNINGAR

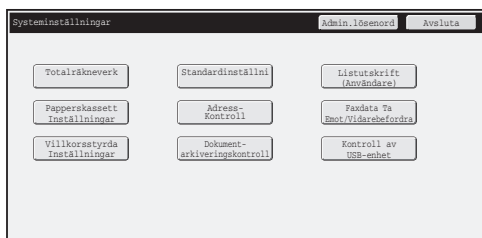

Skärmen med systeminställningar öppnas.

Knapparna som visas är beroende av vilka kringutrustningar som finns anslutna.

Vad du kan göra i system inställningarna

Inställningar	Beskrivning
Totalräkneverk	Denna display visar totala antalet utskrivna sidor per jobbtyp så som kopierings- och utskriftsjobb
Standard-Inställningar	Den här låter dig ställa in klockan och ändra Knappbordets layout som används för textinmatning.
Listutskrift (Användare)	Ger dig möjlighet att skriva ut en lista över maskinens status och inställningar.
Papperskassett Inställningar	Används för inställning av typ och format av papper som används i respektive kassett, samt för att lagra nya papperstyper.
Adress-Kontroll	Destinationer för bildsändningsfunktionen kan lagras under en knapp och inställningar kan lagras under programknappar.
Faxdata Ta Emot/Vidarebefordra	Används för att konfigurera inställningar för att ta emot fax och Internetfax, samt inställningar för att vidarebefordra mottagna fax och Internetfax.
Villkorsstyrda Inställningar	Används för att konfigurera inställningar för utskrift utan att använda skrivardrivrutinen och inställningarna för skrivarfunktionen.
Dokument-arkiveringskontroll	Används för att lagra, redigera och ta bort mappar för dokumentarkiveringsfunktionen.
Kontroll av USB-enhet	Används för att kontrollera anslutningsstatus för en USB-enhet.

Systeminställningar (administratör)

Systeminställningarna (administratör)* är systeminställningar som bara kan konfigureras av maskinens administratör. För att konfigurera de här inställningarna måste administratörslösenordet anges.

När användarautentisering är aktiverad kan dock användare som loggar in med vissa användarrättigheter konfigurera de här inställningarna utan att ange administratörslösenordet. Kontrollera med administratören.

* Även om bruksanvisningarna för maskinen indikerar systeminställningar som kräver administratörsrättigheter som "systeminställningar (administratör)", är detta endast för att lättare kunna förklara inställningarna. Ordet "administratör" visas inte på pekpanelen eller någon annanstans på maskinen.

För komponenterna i systeminställningarna (administratör), se "7. SYSTEMINSTÄLLNINGAR" i bruksanvisningen. (Du kan även se "SYSTEMINSTÄLLNINGSMENYN" på nästa sida.)

Inställn. För Bildsändning

Inställningar För Drift

Andra inställningar

Standardinställning För Visning	Ljudsignal Vid Slutförd Scanning	Standardverifierings-Stämpel
Standardalternativ adressbok	Antal tangenter för Filnamn/Anne/Meddelandstext som visas	Justering Av Raderingsbredd
Ursprunglig Inställning För Upplösning	Inställn. av antal tangenter för direktadress som ska visas	
Standard Exponeringsinst.	Inaktivera växling av visningsordning	
Nästa adressknapp vid gruppsänd. måste anges	Lagringinställning för utskrift av mottagna data	

Avaktiveringsinställn. för registrering

Inaktivera registrering av destination från brukspanelen	Inaktivera registrering av program	Inaktivera destinationsregistrering med Global adressökning
Inaktivera registrering av destination på webbsida	Inaktivera registrering av brevlåda	Inaktivera registrering med Network Scanner Tool

Avaktiveringsinställn. för överföring

Inaktivera [Skicka igen] sändläge för bild	Inaktivera direktval	Inaktivera PC-faxöverföring
Inaktivera val från adressbok	Inaktivera PC-I-faxöverföring	

Inställning av eget nummer och namn

Scanningsinställningar

Andra inställningar

Inställning Av Standardavsändare	Komprimeringsläge vid gruppsändning	Bcc-Inställning
----------------------------------	-------------------------------------	-----------------

Inställning för standardadress

Standardinställningar för färgläge	Ställ in maxvärde för sänddata (E-posta)	Inaktivera scanningsfunktion
Inställningar För Ursprungligt Filformat	Maximal storlek på bifogad data (FTP/skrivbord/nätverksnapp)	Förinställning av e-postsignatur

I-Fax Inställningar

I-Fax Standardinställningar

Autom. aktivering fr. viloläge vid utskrift	Originalutskrift på transaktionsrapporten	Brödtextutskrift Väij Utskrift
Komprimeringsinst.	Inställning För Utskrift Av Transaktionsrapport	Förinställning av e-postsignatur
Inställning Av Högtalarvolym	Inställning För Utskrift Av Aktivitetsrapport	

I-Fax Sändinställningar

I-Fax Mottagningsrapport På/Av-Inställning	Ställ in maxvärde för sänddata	Återuppringning vid upptaget
Begäran Av I-Faxmottag.Rapport Timeoutinställning	Inställning För Rotation Vid Sändning	Återuppringning vid kommunikationsfel
Antal återuppringningar vid mottagningsfel	Skriver ut sidnummer hos mottagaren.	

I-Fax Mottagningsinställningar

Inställning för automatisk mottagningsförminsning	Minska utskrift av Itr-format	Inställning av POP3-kommunikationsstödning
Inställning För 2-Sidig Utskrift Vid Mottagning	Utskrift mottag.datum- och tid	Mottagningskoll. Intervallinst.
Väij adress för vidarebefordring av data	Minska A3-mottagning	Inställningar för I-faxutskrift

Anti-Junk E-Post/Domännamninställning

Faxinställningar

Standardinställningar För Fax

Inställning Av Uppringningsläge	Inställning Av Fjärrmottagningsnummer	Avkänning Av Särskild Ringsignal
Autom. aktivering fr. viloläge vid utskrift	Originalutskrift på transaktionsrapporten	
Inställning Av Paustid	Inställning För Utskrift Av Transaktionsrapport	
Bekräftelseläge faxdestination	Inställning För Utskrift Av Aktivitetsrapport	
Högtalarinställningar	FELKORRIGERINGSLÄGE (ECM)	

Inställningar För Faxesändning

Inst. Av Autom. För-Minsk. Vid Faxesändning	Skriver ut sidnummer hos mottagaren.	Återuppringning vid kommunikationsfel
Inställning För Rotation Vid Sändning	Inställning För Placering Av Datum/Eget Nr Vid Utskrift	
Snabbsändning Online	Återuppringning vid upptaget	

Inställningar För Faxmottagning

Antal ring.sign. för auto-mottagning	Inställningar För Utskriftsstil	Minska A3-mottagning
Växla från manuell till automatisk mottagning	Ange telefonnummer för vidarebefordran av data	Inställningar för faxutskrift
Inställning För 2-Sidig Utskrift Vid Mottagning	Minska utskrift av Itr-format	
Inställning för automatisk mottagningsförminsning	Utskrift mottag.datum- och tid	

Tillåt/neka nummerinställning

Säkerhet För Polling Av Fax

Dok.Arkiver-/ingsinställn.

Andra inställningar

Standardlägets Inställningar	Standardinst. lagringsformat	Ljudsignal Vid Slutförd Scanning
Inställning Av Sorteringsmetod	Standard Exponeringsinst.	Standardutmatningsfack
Inställning för administratörsbehörighet	Standardinställd originaltyp	Inaktivera stämpel för ny utskrift
Radera Alla Snabbfiler	Ursprungliga upplösninginställningar	Inställningar för batchutskrift
Standardinställningar för färgläge	Inställning av komprimeringsförhållande för färgdata.	

Alternativ för dokumentutmatning

Automatisk radering av filinställningar

Listutskrift/(Administratör)

Lista för administratörsinställningar

Aktivitetsrapport för bildsändning

Lista för mottagning/vidarebefordran av data	Webbinställningslista	Metadata inställningslista
--	-----------------------	----------------------------

Säkerhets-/Inställningar

SSL-inställningar

IPsec-inställningar

IEEE802.1X-inställning

Aktivera/Inaktiv./inställningar

Ändra admin-/lösenord

Produktnyckel

Säkerhetskopiering

Lagringsbackup

Kloning av enhet

Behålla/Hämta systeminställning

Återställ Fabriksinställningar

Lagra Aktuell Konfiguration

Återställ Konfiguration

Sharp OSA-inställningar

Inställning för externt konto

Inställningar för USB-drivrutin

Uppspelingshastighet för animationer

* Den här menyn visar systeminställningarnas övergripande struktur. För detaljerad information om systeminställningarna, se "7. SYSTEMINSTÄLLNINGAR" i bruksanvisningen.

Felsökning

Det här avsnittet innehåller svar på vanliga frågor och förklarar hur du tar bort felmatat papper.

- ▶ **VANLIGA FRÅGOR**110
- ▶ **TA BORT FELMATAT PAPPER**114

VANLIGA FRÅGOR

Kopiera original som inte är i standardstorlek

Proceduren för att kopiera ett lönebesked eller annat original som inte är i standardstorlek förklaras nedan.

Specialläget "Centrering" för kopieringsläget kan väljas för att placera den kopierade bilden mitt på pappret.

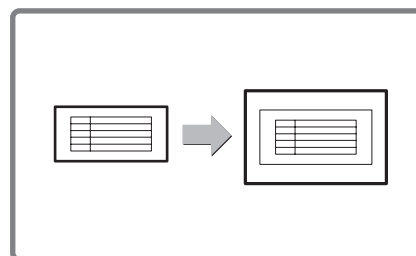

1 Placera originalen.

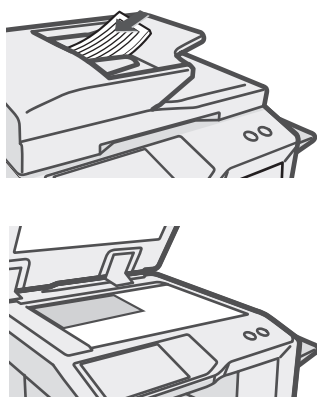

Placera originalet på dokumentglaset om dokumentets X-mått (bredd) är mindre än 140 mm (5-1/2") och Y-måttet (höjd) är mindre än 131 mm (5-5/32").

För ett tunt original, använd "Långsamt skanningsläge".

2 Ange originalstorleken.

Tryck på [Original] från kopieringslägets grundskärm och sedan på [Ange Storlek].

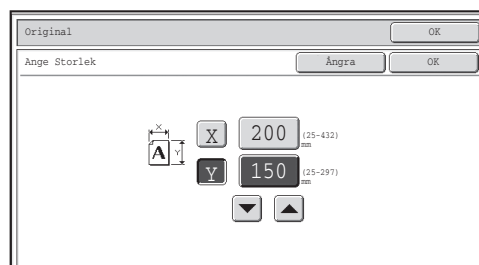

3 Fyll på papper i handinmatningsfacket.

Handinmatningsfacket används här för att kopiera på papper som inte är laddat i någon av maskinens pappersfack.

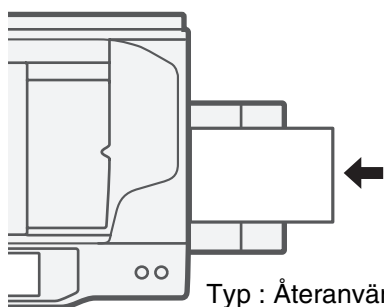

Typ : Återanvänt
Storlek: A4

4 Välj handinmatningsfacket.

Från kopieringslägets grundskärm, tryck på [Pappersval] och sedan på "Papperstyp i handinmatningsfack".

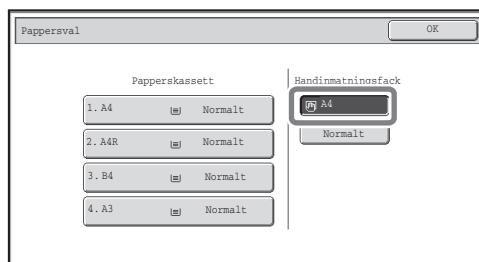
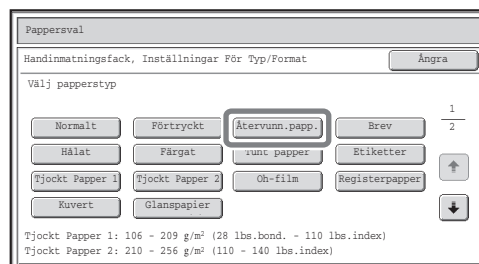

Trycka på kuvert

Proceduren för att trycka på kuvert förklaras nedan. Bara namn- och adressidan av ett kuvert kan tryckas på.

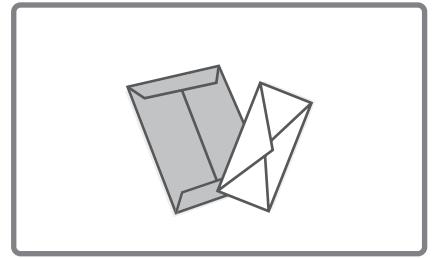

1 Fyll på papper i handinmatningsfacket.

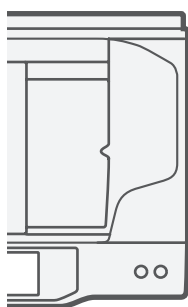

Tryck på namn- och adressidan



2 Fackinställningar.

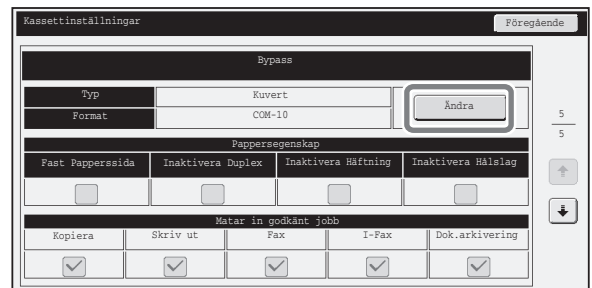

Typ : Kuvert

Storlek: Välj en kuvertstorlek

3 Välj inställningar i skrivardrivrutinen.

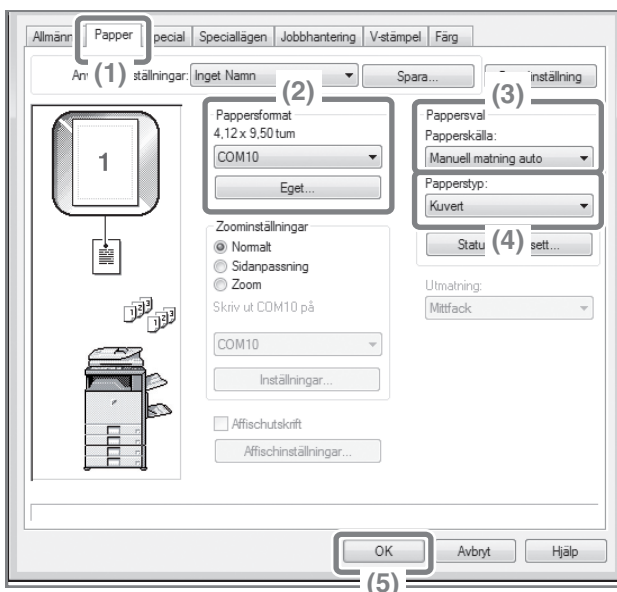

(2) Välj kuvertstorleken i "Pappersformat".

(3) Välj "Manuell matning auto" från "Papperskälla" i "Pappersval".

(4) Välj [Kuvert] i "Papperstyp".

Om det behövs, kryssa i kryssrutan "Rotera 180 grader" (☑) i "Bildorientering" under fliken [Huvudmeny].

Ändra pappersstorlek som används för ett utskriftsjobb

När pappersstorleken som specificerats för ett utskriftsjobb inte laddas i någon av maskinens pappersfack, följ stegen nedan för att ändra pappersstorleken.

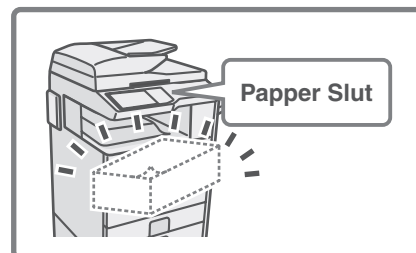

1 Kontrollera jobbdetaljer.

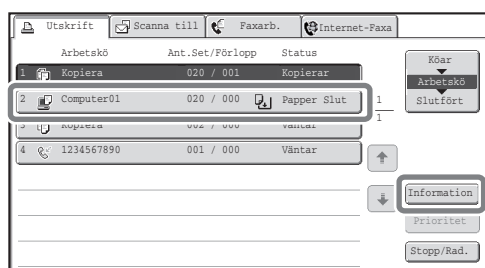

Tryck på knappen [JOBBS STATUS] på manöverpanelen för att visa jobbstatusskärmen.

Välj jobbet som har statusen [Papper slut] och tryck på knappen [Information].

För att ta bort jobbet kan du tryck på knappen [Stopp/Rad.].

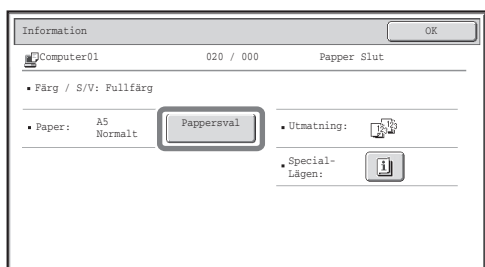

Kontrollera vilken pappersstorlek som valts för jobbet på detaljskämbilden och tryck på knappen [Pappersval].

2 Ändra pappersstorleken som används för jobbet.

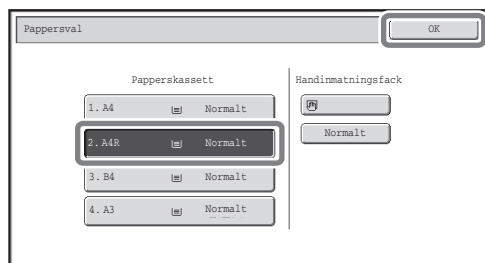

Välj den pappersstorlek du vill trycka jobbet på från pappersstorlekarna.

För att undvika att beskära delar av bilden, välj en pappersstorlek som är större än den pappersstorlek som är vald för jobbet.

Justera ringvolymen

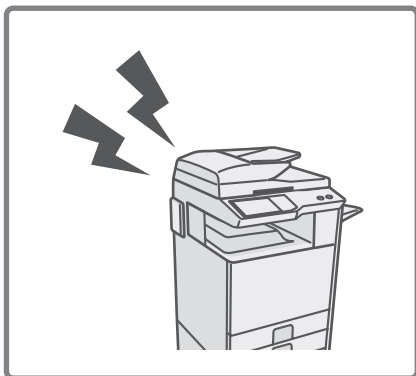

Om ringljudet som hörs när maskinen mottar en fax är för högt eller lågt, följ stegen nedan för att justera volymen.

Faxringvolymen justeras i systeminställningarna (administratör).

Tryck på knappen [SYSTEMINSTÄLLNINGAR] på manöverpanelen, tryck på [Bildsändningsinställningar] - [Faxinställningar] - [Förvalda faxinställningar] - [Högtalarinställningar] - [Ringvolym], i den ordningen och välj sedan önskad volym.

Kontrollera maskinens kommunikationshistorik

För att kontrollera maskinens kommunikationshistorik med hjälp av bildsändningsfunktionen, följ stegen nedan för att skriva ut aktivitetsrapporten för bildsändning.

Aktivitetsrapporten för bildsändning skrivs ut från systeminställningarna (administratör).

Tryck på knappen [SYSTEMINSTÄLLNINGAR] på manöverpanelen, och tryck sedan på [Listutskrift (administratör)] - [Aktivitetsrapport för bildsändning] för att skriva ut rapporten.

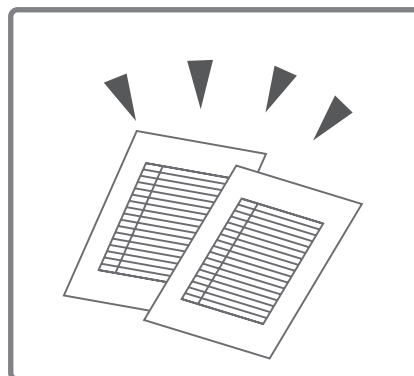

TA BORT FELMATAT PAPPER

Om en felmatning inträffar visas meddelandet "En felmatning har inträffat." visas på pekpanelen och utskrift och skanning stoppas. Om detta händer, tryck på knappen [Information] på pekpanelen. När du trycker på knappen visas instruktioner för borttagning av felmatningar. Följ instruktionerna. När felmatningen tagits bort försvinner meddelandet automatiskt.

Den blinkande  markeringen till vänster i bilden indikerar den ungefärliga platsen för felmatningen.

Position för pappersstopp

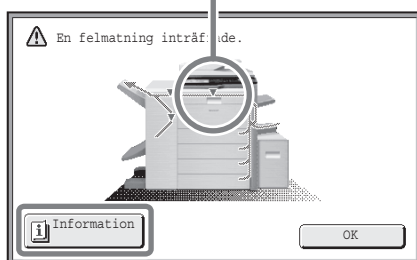

Tryck på knappen [Information] för att visa följande skärmbild.

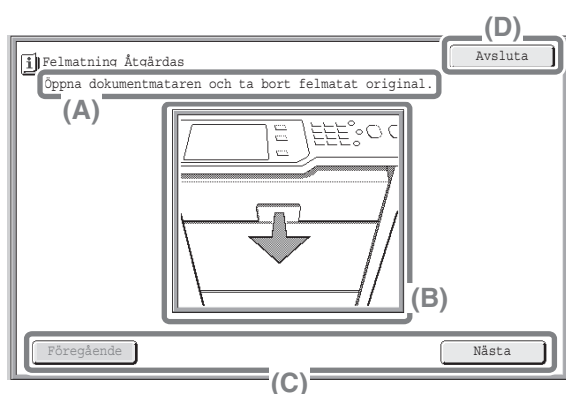

(A) Instruktioner för borttagning av felmatningen visas här.

(B) Animation som visar hur du ska göra.

(C) Visa föregående eller nästa skärm.

(D) Denna stänger informationsskärmen. Informationsskärmen kan inte stängas förrän felmatningen tagits bort.

- Utskrift och skanning kan inte återupptas medan meddelandet visas.
- Om meddelandet inte försvinner även efter att felmatningen tagits bort kan det bero på nedanstående orsaker.
 - . Kontrollera igen.
 - Det felmatade pappret togs inte bort på rätt sätt.
 - En pappersbit sitter kvar i maskinen.
 - En skyddsplåt eller enhet som öppnades eller flyttades när felmatningen togs bort stängdes eller flyttas inte tillbaka till sitt ursprungliga läge.

För detaljerade procedurer för borttagning av felmatningar, se "TA BORT FELMATNINGAR" i "8. FELSÖKNING" i bruksanvisningen.

Observera:

- För ytterligare upplysningar om ditt operativsystem, läs bruksanvisningen för ditt operativsystem eller använd funktionen för online-hjälp.
- Förklaringarna för skärmbilderna och procedurerna i Windows-miljö gäller främst för Windows Vista®. Skärmbilderna som visas kan variera beroende på operativsystem och programversion.
- Förklaringarna för skärmbilderna och procedurerna i Macintosh-miljö är baserade på Mac OS X v10.4 för Mac OS X. Skärmbilderna kan variera beroende på beroende på operativsystemets och programmets version.
- När det står "MX-xxxx" i manualen ska du ersätta "xxxx" med namnet på din modell.
- Denna handbok har utarbetats med stor noggrannhet. Kontakta ditt lokala servicekontor om du har några kommentarer till eller frågor om manualen.
- Denna produkt har genomgått noggranna kvalitetskontroller och kvalitetsbesiktningar. Om det mot förmodan skulle uppstå ett fel eller något annat problem ber vi dig kontakta din återförsäljare eller lokala auktoriserade servicerepresentant.
- Förutom de fall som regleras enligt lag ansvarar SHARP inte för fel som uppstår vid användning av produkten eller dess tillbehör, eller för fel på grund av felaktig användning av produkten eller dess tillbehör, eller övriga fel eller för någon annan skada som kan ha uppstått på grund av användning av produkten.
- Handboken innehåller referenser till faxfunktionen. Lägg dock märke till att faxfunktionen inte är tillgänglig i vissa länder eller regioner.

Varning

- Reproduktion, anpassning eller översättning av innehållet i denna manual är inte tillåtet utan skriftligt tillstånd, förutom när upphovsrättslagen tillåter det.
- All information i denna bruksanvisning kan ändras utan tillkännagivande.

Illustrationer och manöverpanelen och pekpanelen som visas i denna manual

Kringutrustningen är vanligtvis tillgänglig som tillbehör, men med vissa modeller ingår en del tillbehörsutrustning som standard. Förklaringarna i den här handboken förutsätter att ett högerfack och stativ/2 x 500-arks pappersmagasin är installerade i MX-5000N. För vissa funktioner och procedurer förmodar förklaringarna att andra enheter än ovanstående är installerade.

Fönster, meddelanden och knappnamn som står i manualen kan skilja sig mot vad maskinen visar på grund av förbättringar och modifieringar av produkten.
--

Om färgjusteringsmenyn

Bilder som visar "Färgjusteringar" i speciallägena för kopieringsläget visas nedan.

RGB-justering

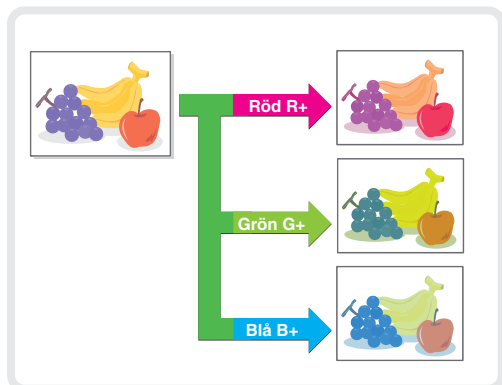

Skärpa

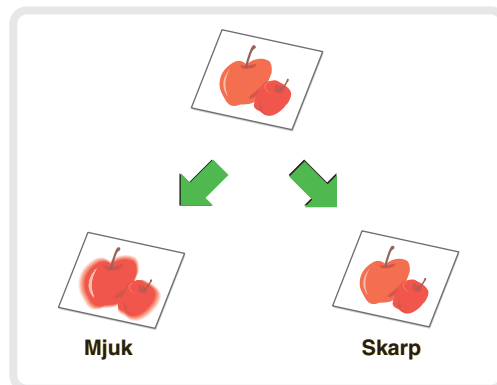

Begränsa bakgrund

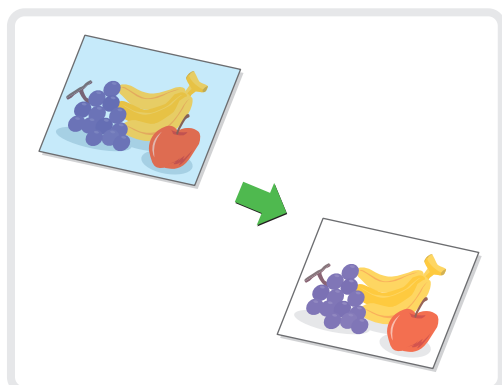

Färgbalans

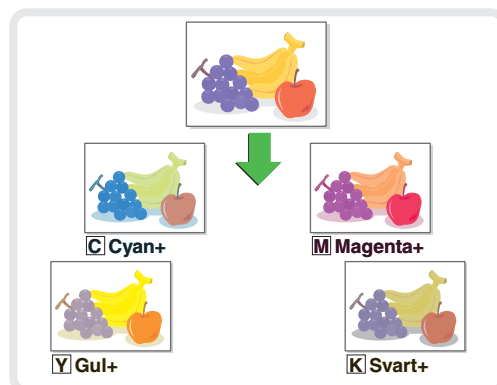

Ljusstyrka

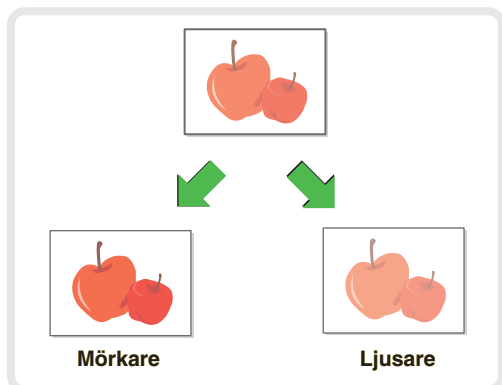

Intensitet

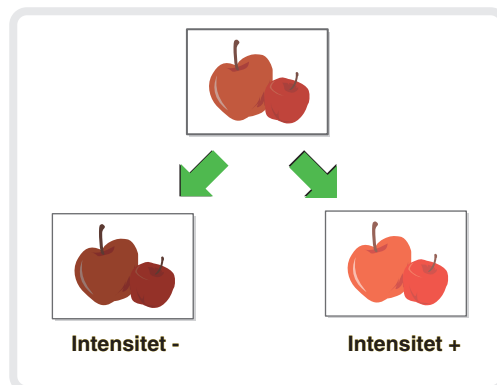

För detaljerad information om "Färgjusteringar", se "[Färgjusteringar] FÖRKLARING" i "2. KOPIATOR", i Bruksanvisning.

SHARP®

SHARP CORPORATION

TRYCKT I FRANFRIKE
TINSW4286GHZZ

